

Strombänder • lötfreie Verbindungstechnik • Galvanotechnik

# druseidt

## Elektrotechnik

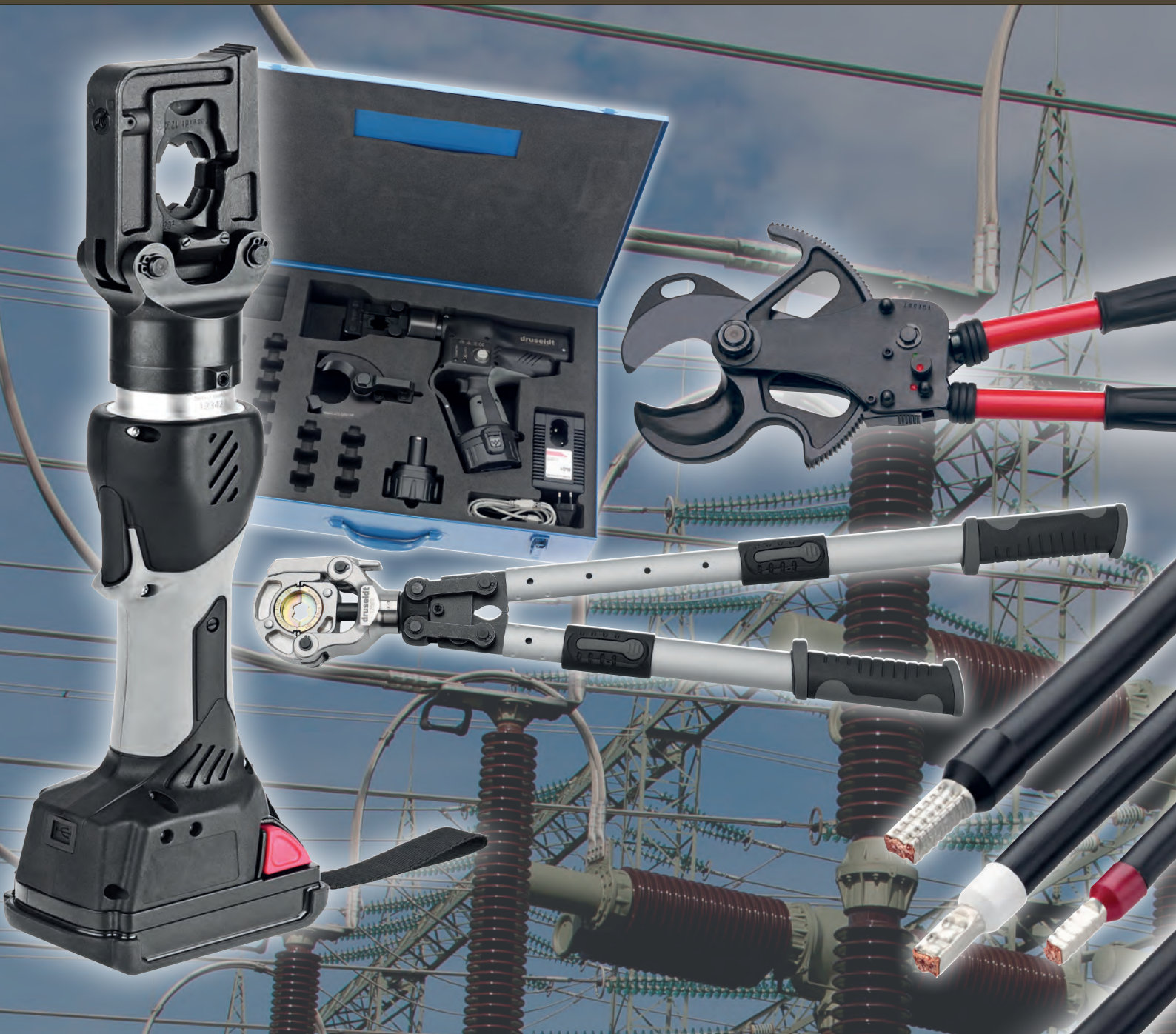

Katalog 1

Professionelle Installations- und elektrische  
Kabelverbindungstechnik für Handwerk, Industrie  
und Hochstromanwendungen



© 2018, 1. Auflage 2018

Paul Druseidt  
Elektrotechnische Spezialfabrik GmbH & Co. KG  
Neuenkamper Str. 105  
42855 Remscheid, Germany

Telefon: +49 (21 91) 93 52-0  
Telefax: +49 (21 91) 93 52-150  
http: [www.druseidt.de](http://www.druseidt.de)  
E-Mail: [info@druseidt.de](mailto:info@druseidt.de)

Die in diesem Prospekt aufgeführten Maße und technischen Angaben wurden mit größtmöglicher Sorgfalt ermittelt und die Abbildungen entsprechen dem Stand der Drucklegung. Wir behalten uns jedoch sowohl technische Änderungen als auch Änderungen von Abmessungen, Formen und Farben ausdrücklich vor.

**Unsere Angaben insbesondere die Werte für mögliche Strombelastungen sind unverbindliche Richtwerte. Die Zuordnung von Leiterquerschnitten von Strombelastbarkeiten durch nationale oder internationale Normen oder Vorschriften wird dadurch weder eingeschränkt noch aufgehoben.**

Verbindlich sind jeweils die Angaben und Zusagen in unseren Auftragsbestätigungen.

Die Nutzung von Fotos, Zeichnungen oder Katalogauszügen für eigene Werbeaktionen oder sonstige Verwendungen bedarf unserer ausdrücklichen, schriftlichen Zustimmung.

# druseidt Elektrotechnik

**Professionelle Installations- und elektrische  
Kabelverbindungstechnik für Handwerk,  
Industrie und Hochstromanwendungen**



## Wir über uns – ein kurzes Unternehmensprofil

Das Unternehmen druseidt gehört zu den alteingesessenen Remscheider Industriebetrieben und wurde bereits vor 1890 gegründet. Schon vor dem 2. Weltkrieg hatte man sich durch eigene Entwicklungen und Reichspatente im Bereich der Schaltanlagen und Installationstechnik einen Namen gemacht. Bekannte Produkte waren zu der Zeit die verschiedenen Druseidt-Schalttafelklemmen und Sicherungselemente.

Die Paul Druseidt GmbH & Co. KG ist heute ein international operierendes, mittelständisches Unternehmen. Ein breit gefächertes Angebot von einigen tausend Serienartikeln und eine Vielzahl kundenspezifischer Konstruktionen, vor allem im Bereich der Hochstromtechnik, bieten dem Anwender ein interessantes Spektrum moderner Stromübertragungstechnik.

**Jahrzehntelange Erfahrung gekoppelt mit moderner Fertigungstechnik bieten die solide Basis für eine weltweit erfolgreiche Tätigkeit.**

Über 100 Jahre Erfahrung garantieren  
Qualität und technisches Know How –  
Annonce aus dem Jahr 1901



Werksansicht Karl-Kahlhöfer-Strasse

Angebotsschwerpunkte und Betätigungsfelder sind heute vor allem:

- Lötfreie Kabelverbindungstechnik/Elektroinstallationsmaterial inkl. der notwendigen Verarbeitungstechnik (Press-, Schneid- und Abisolierwerkzeuge)
- Fertigung, Entwicklung und Konstruktion von luft- und wassergekühlten Hochstromkabeln sowie flexiblen Verbindungen aus Litzen, Seilen und Folien
- Kontaktsysteme und Stromzuführungen für die Bereiche Eloxal- und Galvanotechnik
- Konstruktion und Anfertigung von Anlagenteilen, Stromübertragungs- und Energieverteilungskomponenten, vor allem im Bereich der Hochstromtechnik



Haupteingang Neuenkamper Strasse



Empfang

## Elektrische Kabelverbindungstechnik

Qualitativ hochwertige Kabelschuhe und Verbinder verarbeitet mit professionellen ergonomischen druseidt Werkzeugen bieten die Gewähr für norm- und fachgerechte elektrische Verbindungen.

Ein breites Sortiment lagermäßig geführter Kabelschuhe und Verbinder bietet die Voraussetzung für schnelle und zuverlässige Lieferungen.

Ergänzt wird der Bereich Kabelverbinder durch eine weitere umfangreiche Palette an Installations- und Montagmaterial, so dass eine Vielzahl von Komponenten von nur einem Lieferanten bezogen werden kann.

### Schneiden



Qualitätswerkzeuge von druseidt bieten dem Anwender höchstmögliche Verarbeitungssicherheit

### Abisolieren



### Verpressen



## Beste Qualität und vorbildliche Serviceleistungen

Wir kommen aus dem Bereich der Hochstromübertragung. Deshalb sind auch Ströme von einigen tausend Ampere für uns kein Problem.

Wir achten auf erstklassige Qualität und haben entsprechende Prüfmöglichkeiten.

Wir sind zertifiziert nach ISO 9001:2008 und unterhalten ein umfassendes Qualitätsmanagementsystem.

Wir konstruieren mit 3D-Systemen und bieten umfangreiche Fertigungsmöglichkeiten für individuelle Lösungen.

Wir sind flexibel und bieten mehr als nur die einfache Lieferung von Elektroinstallationsmaterial, z.B.:

- Einhaltung eines hohen Qualitätsstandards
- Schnelle Verfügbarkeit von Produkten
- Umfassende Beratung zwecks Systemeinführung von Kabelverbindern und Werkzeugen
- Auf Wunsch Fachvorträge über Verarbeitungstechnik, Abstimmung Kabelverbinder/Werkzeug bis hin zur Erstellung von Arbeitsvorschriften für und mit dem Kunden
- Erarbeitung und Umsetzung von Logistikkonzepten gemeinsam mit unseren Kunden
- Überprüfung und Reparatur von Werkzeugen



## Sorgfältige Prüfung

**Umfassende Prüfmöglichkeiten sind die Grundlage und Voraussetzung für unseren hohen Qualitätsstandard.**

Sorgfalt, Qualität und Flexibilität verbunden mit einer hohen Beratungskompetenz sind wesentliche Grundlagen unserer Unternehmenspolitik. Nur so kann die notwendige Kundenzufriedenheit erzielt und langfristig aufrecht erhalten werden. Testen Sie unsere Leistungsfähigkeit. Gerne stehen wir für Gespräche zur Verfügung.



Leitfähigkeitsprüfung



Werkstoffprüfung



Schliffbilderstellung

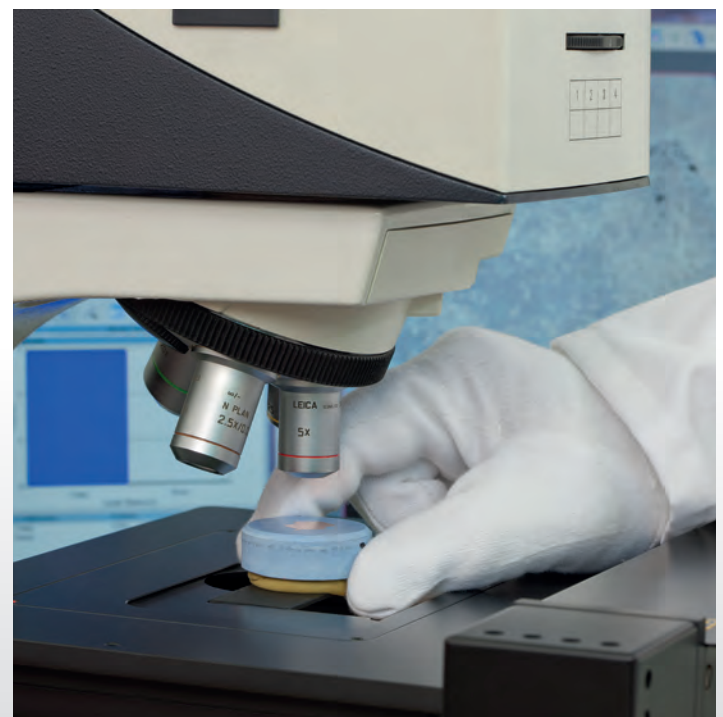

Schliffbildauswertung

## Wir liefern geeignete Kabelschuhe und Verbinder für nahezu alle Anwendungen

### Warum werden unterschiedliche Kabelschuhserien benötigt?

Die Vielzahl der am Markt vorhandenen Kabel und Leitungen mit ihren unterschiedlichen Leiteraufbauten, Verseilungen und Kabelaußen-Ø bedingen ein Angebot an Kabelschuhen mit unterschiedlichen Abmessungen und Werkstoffen. Nicht fachgerecht durchgeführte Verpressungen sowie eine falsche Kabelschuhauswahl sind häufig die Ursache für die Entstehung von Bränden, Anlagenzerstörungen, Anlagenstillstand und unnötigen Reparaturaufwendungen.

Ein vorschriftsmäßiges Verpressen von Kabelschuhen und elektrischen Verbindern ist nur möglich, wenn Kabel/Leitung sowie Kabelschuh/Verbinder und das Werkzeuggesenk des Presswerkzeuges aufeinander abgestimmt sind und zueinander passen. Der Auswahl des richtigen für den Anwendungsfall geeigneten Kabelschuhs kommt deshalb eine wichtige Bedeutung zu.



**Wichtig:**  
Leitung, Kabelschuh und Werkzeuggesenk müssen maßlich aufeinander abgestimmt sein!

### Welcher Kabelschuh für welche Anwendung?

Für den Anwender stellt sich nun die Frage, welchen Kabelschuh nehme ich für welche Anwendung und mit welchem Werkzeug verarbeite ich ihn? Zuerst muss natürlich die vorgesehene Anwendung betrachtet werden. Dort sind Fragen zu klären, welcher Einbauplatz zur Verfügung steht oder welche Temperatur- oder Umgebungsbedingungen zu berücksichtigen sind. Muss gegebenenfalls abweichend von Kupfer ein anderer Werkstoff gewählt werden, usw.?

Nachdem die Einsatzbedingungen und evtl. Vorgaben geklärt sind, gilt bei der Kabelschuhauswahl generell, dass Kabelschuh und Leitung querschnittsmäßig mindestens gleich sein müssen. Ein Verpressen von Leitungen mit Kabelschuhen eines kleineren Querschnitts ist nicht zulässig (nur größer ist erlaubt). Um ein ausreichendes Füllvolumen der Kabelschuhhülse zu erhalten, sollte der Innen-Ø der Kabelschuhhülse vom Außen-Ø des abisolierten Leiters nicht zu sehr abweichen.

Da die exakten Außen-Ø der abisolierten Leitungen nicht genormt sind und sich der Kabelquerschnitt nach dem Leiterwiderstand und nicht nach dem tatsächlich vorhandenen geometrischen Querschnitt bemisst (vgl. DIN VDE 0295/IEC 60228), muss der passende Kabelschuh anhand der Istwerte des abisolierten Leiters in Verbindung mit dem Anwendungsfall bestimmt werden.



**Wichtig:**  
Kabelschuh und Leitung müssen querschnittsmäßig mindestens gleich sein und der Leitungs-Ø darf vom Innen-Ø des Kabelschuhs nicht zu sehr abweichen!



## Welche druseidt-Kabelschuhe sind standardmäßig lieferbar?

Die Normung in Deutschland hat einige grundlegende Serien und Ausführungen festgelegt, aber auf Grund der Vielzahl der eingesetzten unterschiedlichen Kabel- und Leitungstypen von einer weiteren Normung abgesehen. So haben sich ergänzend zu den genormten Ausführungen unterschiedliche handelsübliche Ausführungen nach Maßgabe der Kabelschuhanbieter am Markt etabliert.

So bieten wir nachfolgende umfangreiche Palette an Kabelschuhserien an:

Bezeichnung	Werkstoff	Ausführung	Querschnitte	Katalogseite
<b>Genormte Ausführungen</b>				
Isolierte Kabelschuhe DIN 46237	Cu	aus Blech gestanzt, Anschlusschülse verlötet	bis 6 mm <sup>2</sup>	14
Isolierte Kabelschuhe DIN 46231	Cu	aus Blech gestanzt, Anschlusschülse verlötet	bis 6 mm <sup>2</sup>	15
Nicht isolierte Kabelschuhe DIN 46234	Cu	aus Blech gestanzt, Anschlusschülse verlötet	bis 240 mm <sup>2</sup>	24/25
Nicht isolierte Kabelschuhe DIN 46230	Cu	aus Blech gestanzt, Anschlusschülse verlötet	bis 16 mm <sup>2</sup>	28
Nicht isolierte Kabelschuhe DIN 46211	Ms	aus Blech gestanzt, Anschlusschülse offen	bis 95 mm <sup>2</sup>	27
Nicht isolierte Kabelschuhe DIN 46225 Form A	Ms	aus Blech gestanzt, Anschlusschülse offen	bis 6 mm <sup>2</sup>	82
Nicht isolierte Kabelschuhe DIN 46235	Cu	aus Rohr gestanzt	bis 1000 mm <sup>2</sup>	49 ff
Nicht isolierte Kabelschuhe DIN 46239	Al	aus Massivmaterial gestanzt	bis 500 mm <sup>2</sup>	55 ff
<b>Handelsübliche Ausführungen</b>				
Isolierte Kabelschuhe Hülseninnenmaße nach DIN 46237	Cu	aus Blech gestanzt, Anschlusschülse verlötet	bis 150 mm <sup>2</sup>	14 ff
Nicht isolierte Kabelschuhe Hülseninnenmaße nach DIN 46211	Cu	aus Blech gestanzt, Anschlusschülse verlötet	bis 300 mm <sup>2</sup>	26
Nicht isolierte Stiftkabelschuhe	Cu	aus Blech gestanzt, Anschlusschülse verlötet	bis 95 mm <sup>2</sup>	28
Nicht isolierte Kabelschuhe druseidt-Standard-Serie	Cu	aus Rohr gestanzt	bis 630 mm <sup>2</sup>	29 ff
Nicht isolierte Kabelschuhe druseidt-Euro-Serie	Cu	aus Rohr gestanzt	bis 630 mm <sup>2</sup>	41 ff
Nicht isolierte Kabelschuhe für feindrähtige Leiter	Cu	aus Rohr gestanzt	bis 240 mm <sup>2</sup>	35 ff
Nicht isolierte Fahnenkabelschuhe	Cu	aus Blech gestanzt	bis 150 mm <sup>2</sup>	28
Nicht isolierte Hakenkabelschuhe	Cu	aus Massivmaterial gestanzt	bis 150 mm <sup>2</sup>	51
Al-Cu-Kabelschuhe	Al/Cu	aus Massivmaterial gestanzt und geschweißt	bis 300 mm <sup>2</sup>	58
Reinnickel-Kabelschuhe	Ni	aus Rohr gestanzt	bis 16 mm <sup>2</sup>	62
Edelstahl-Kabelschuhe	A4	aus Rohr gestanzt	bis 95 mm <sup>2</sup>	63
Klemm-Kabelschuhe	Cu	aus Blech gestanzt	bis 240 mm <sup>2</sup>	64

	Katalogseite
<b>1. ELEKTRISCHE ANSCHLUSS- UND VERBINDUNGSTECHNIK</b>	
<b>1.1 Isolierte Kabelschuhe und Verbinder</b>	
Isolierte Ringkabelschuhe bis 6 mm <sup>2</sup>	14
Isolierte Gabel- und Stiftkabelschuhe	15
Isolierte Ringkabelschuhe > 6 mm <sup>2</sup> und isolierte Endverbinder	16
Isolierte Stoß- und Parallelverbinder	17
Isolierte Flachsteckverbinder	18-19
Isolierte Rundsteckverbinder	20
Isolierte Kabelschuhe und Verbinder mit Schrumpfsolation	20-21
Isolierte Lötverbinder und Sortimentskästen	22
<b>1.2 Nicht isolierte Quetsch-Kabelschuhe und Verbinder</b>	
Nicht isolierte Ring- und Gabelkabelschuhe DIN 46234 und Sonderausführungen	24-25
Nicht isolierte Quetschkabelschuhe handelsüblich und Verbinder DIN 46341 Teil 1 Form A	26
Nicht isolierte Verbinder DIN 46341 Teil 1 Form B und Löt-Kabelschuhe DIN 46211 Form A	27
Nicht isolierte Stift- und Fahnenkabelschuhe	28
<b>1.3 Nicht isolierte Rohrkabelschuhe und Verbinder, druseidt Standardserie</b>	
Ringform gerade Ausführung	30-31
Winkelform	32-33
Gabelform und Stoßverbinder	34
<b>1.4 Nicht isolierte Rohrkabelschuhe und Verbinder für feindrähtige Leiter</b>	
Ringform gerade Ausführung	36
Winkelform	37
Ringform gerade Ausführung mit schmalen Flansch und Stoßverbinder	38
Winkelform, mit schmalen Flansch und Verarbeitungsbeispiele	39
Silikonleitungen	40
<b>1.5 Nicht isolierte Rohrkabelschuhe und Verbinder, druseidt Euro-Serie</b>	
Ringform gerade Ausführung	42-43
Ringform, gerade Ausführung mit schmalen Flansch	44
Winkelform	45-47
Stoß- und T-Verbinder	48
<b>1.6 Presskabelschuhe und Verbinder sowie Reduzierhülsen und H-Abzweigklemmen aus Kupfer</b>	
Ringform gerade Ausführung nach DIN 46235 und Sonderausführungen	50-51
Winkelform	52
Verbinder DIN 46267 Teil 1 und H-Klemmen	53
Reduzierhülsen und Sonderkabelschuhe	54
<b>1.7 Presskabelschuhe und Verbinder aus Aluminium bzw. Al-Cu-Material</b>	
Al-Ringform DIN 46329	56
Al-Pressverbinder DIN 46267 Teil 2 sowie Al-Pressverbinder mit Trennsteg	57
Al-Cu Kabelschuhe	58
Al-Cu Pressverbinder	59
Cupal-Bleche und Cupal-U-Scheiben sowie Seal-Kontaktmodule	60
<b>1.8 Spezial-Kabelschuhe und Verbinder</b>	
Reinnickel Kabelschuhe und Verbinder	62
Edelstahl Kabelschuhe	63
Klemmkabelschuhe aus Kupfer	64
<b>1.9 Aderendhülsen</b>	
Nicht isoliert DIN 46228 Blatt 1 und Sonderausführungen	66-67
Isoliert DIN 46228 Blatt 4 und handelsübliche Ausführungen	68-69
Isolierte Doppel-Aderendhülsen und isolierte Aderendhülsen für kurzschlussfeste Leitungen	70
Sortimente	71-74
<b>1.10 Crimp- und Steckverbinder sowie Isolierhülsen und Klemmleisten</b>	
Nicht isolierte Flachsteckverbinder 2,8 mm	76
Nicht isolierte Flachsteckverbinder 4,8 mm	77
Nicht isolierte Flachsteckverbinder 6,3 mm	78-82
Nicht isolierte Krallenkabelschuhe DIN 46225 Form A	82
Isolierhülsen für Flachsteckverbinder	83
Flachsteckleisten	84-85
Steck- und Klemmleisten	86
<b>1.11 Leiteranschlussklemmen, PE- und N-Schienen sowie Isolierstützer</b>	
Schraubklemmen und Schraubverbinder	88
Leiteranschlussklemmen und Flachschiennenverbinder	89
PE- und N-Schienen	90-91
Isolierstützer	92-94

	Katalogseite
<b>1.12 Hochstrom-Steckverbinder</b>	
Anschlussbuchsen und -Stecker mit Gewindeanschluss	96
Anschlussbuchsen und -Stecker mit Pressanschluss	97
Steckbare Anschlusskabel und Kontaktbuchsen	98
<b>1.13 Ladezangen, Batterieklemmen und Massebänder</b>	
Ladezangen und Starterhilfskabel	100-101
Batterieklemmen und Batterieklipse	102-103
Massebänder	104
<b>1.14 Zubehör für Prüffeld-, Labor- und Schalttafelbau sowie Kabelbinder</b>	
Hochflexible Messleitungen mit Stecker 4 mm Ø	106
Lamellen-, Klemm- und Verbindungsstecker 4 mm Ø	107-108
Isolierte und nicht isolierte Buchsen 4 mm Ø	109-110
Übergangs- und Spezialadapter 4 mm Ø	110
Isolierte und nicht isolierte Abgreifklemmen mit Anschluss 4 mm Ø	111
Flachmessabgreifer und Prüfspitzen mit Anschluss 4 mm Ø	112
Prüfstecker, Adapter und Kupplungen	113
Anschlussklemmen 16-400 A	114-117
Durchführungsklemmen 16-400 A	118-119
Kabelbinder mit Zubehör	120
<b>1.15 Gummitüllen, Isolier- und Schrumpfschläuche sowie Cu-Paste, Schutz-, Pflege- und Reinigungssprays</b>	
Gummitüllen und Zubehör	122
Dünnwandige Schrumpfschläuche	123-125
Mittelwandige Schrumpfschläuche	125
Doppelwandige Schrumpfschläuche	126
PVC-Isolierschläuche	126-127
Silikon-Isolierschläuche	127
Schutz-, Pflege- und Reinigungsspray	128
Kupfer-Paste	128
<b>2. SCHNEID-, ABISOLIER- UND PRESSWERKZEUGE</b>	
<b>2.1 Schneidwerkzeuge</b>	
Hebelübersetzte Kabelscheren für Cu- und Al-Leiter	132
Kabelschere mit Knickarmmechanik	133
Ratschenübersetzte Kabelschneider	134-136
Pneumatische Kabelschneider	137
Elektrohydraulische Akku-Schneidwerkzeuge	138-139
Hydraulische Schneidköpfe	140/195
<b>2.2 Abisolierwerkzeuge</b>	
Abisolierwerkzeuge für PVC-Kabel	142
Abisolierwerkzeuge mit auswechselbaren Messerkassetten	142-143
Kabelmesser	144
Abisolierwerkzeuge für Solarkabel	144
Abisoliervorrichtungen mit auswechselbaren Messern	145
Pneumatische Abisoliermaschinen	146
<b>2.3 Pressgeräte für Aderendhülsen</b>	
Handpressgeräte	148-150
Multifunktionswerkzeug Quadro	150
<b>2.4 Hand-Pressgeräte, Multifunktions-Werkzeuge sowie Maschinen für isolierte und nicht isolierte Kabelschuhe und Verbinder</b>	
Pressgeräte für isolierte Verbinder	152
Multifunktionswerkzeuge	153-154
Pressgeräte für Koax-Stecker	154
Pressgeräte für nicht isolierte Crimpverbinder	154-155
Elektromechanisches Akku-Pressgerät	156-157
Elektrische Anpressmaschine	158
Pneumatische Anpressmaschine	159
Pressgeräte für nicht isolierte Kabelschuhe/Verbinder	160-162
<b>2.5 Kraftunterstützte Pressgeräte</b>	
Ratschenübersetzte Pressgeräte	164-170
Hydraulisch betätigte Handpressgeräte	171-173
Elektrohydraulische Akku-Press- und Schneidwerkzeuge	174-192
Stationäre Hydrauliken mit wechselbaren Press- und Schneidköpfen	193-201
Druseidt Systemeinsätze Größe I-III	202-209
<b>3. TECHNISCHER ANHANG/NUMERISCHER INDEX</b>	<b>210-220</b>

**Verzeichnis der in diesem Katalog  
enthaltenen DIN-Artikel**

<b>Norm</b>	<b>Bezeichnung</b>	<b>Katalogseite</b>
DIN 46211	Form A Lötkaabelschuhe Ringform	27
DIN 46225	Form A Krallenkaabelschuhe Ringform	82
DIN 46228	Blatt 1 Aderendhülsen, nicht isoliert	66-67
DIN 46228	Blatt 4 Aderendhülsen, isoliert	69
DIN 46230	Stiftkaabelschuhe, nicht isoliert	28
DIN 46231	Stiftkaabelschuhe, isoliert	15
DIN 46234	Quetschkaabelschuhe, nicht isoliert	24-25
DIN 46235	Presskaabelschuhe, nicht isoliert	50
DIN 46237	Kaabelschuhe, Ringform, isoliert	14
DIN 46244	Teil 1 Verschiedene Verbinder mit Maßen im Steckbereich nach DIN 46244 Teil 1	79-80
DIN 46245	Teil 1 Flachsteckhülsen 2,8 mm, isoliert	18
DIN 46245	Teil 2 Flachsteckhülsen 4,8 mm, isoliert	18
DIN 46245	Teil 3 Flachsteckhülsen 6,3 mm, isoliert	18
DIN 46247	Teil 1 Flachsteckhülsen 2,8 mm, nicht isoliert	76
DIN 46247	Teil 2 Flachsteckhülsen 4,8 mm, nicht isoliert	77
DIN 46248	Teil 3/A Flachsteckhülsen 6,3 mm, nicht isoliert	80
DIN 46267	Teil 1 Pressverbinder Kupfer	53
DIN 46267	Teil 2 Pressverbinder Aluminium	57
DIN 46329	Aluminium-Kaabelschuhe, längsdicht	56
DIN 46330	Teil 2/A Flachsteckhülsen 2,8 mm, nicht isoliert	76
DIN 46340	Teil 1/A + B Flachsteckhülsen 2,8 mm, nicht isoliert	76
DIN 46340	Teil 3/A + B Flachsteckhülsen 6,3 mm, nicht isoliert	78
DIN 46341	Form A Parallelverbinder, nicht isoliert	26
DIN 46341	Form B Stoßverbinder, nicht isoliert	27
DIN 46342	Teil 1/Form A + B Flachstecker, nicht isoliert	81
DIN 46345	Teil 1 Flachsteckverteiler 6,3 mm, nicht isoliert	79
DIN 46346	Form A + B Winkelflachsteckhülsen 6,3 mm, nicht isoliert	78
DIN 72331	Batterieklemmen, schraubbar	102
DIN 72332	Batterieklemmen, lötbar	102
DIN 72333	Teil 3/Form A + B Massebänder	104

# 1. ELEKTRISCHE ANSCHLUSS- UND VERBINDUNGSTECHNIK

## 1.1 Isolierte Kabelschuhe und Verbinder

druseidt liefert eine Vielzahl von isolierten Kabelschuhen und Verbindern sowohl entsprechend der Normen DIN 46237, 46231, 46245 Teil 1-3, als auch in handelsüblicher Ausführung bis zu Kabelschuh-Querschnitten mit 150 mm<sup>2</sup> Leiterquerschnitt. Als Isoliermaterialien kommen die Werkstoffe PA, temperaturbeständig bis + 105° C, PC, temperaturbeständig bis + 100° C sowie PVC, temperaturbeständig bis + 70° C zum Einsatz.

Alle Kabelschuhe sind aus hoch leitfähigem Kupfer und im Anpressbereich hartverlötet. Eine Rillenprägung im Innenteil der Anschluss-hülse erhöht den Halt der Pressung. Die Easy-Entry-Polyamid-Isolation der Kabelschuhe ist halogenfrei und ermöglicht eine einfache Einführung des Leiters. Um Kabelverbindungen vor Feuchtigkeit zu schützen, werden zusätzlich zu den Standard-Kabelschuhen auch Ausführungen mit Schrumpfsolation und Innenkleber angeboten. Die Verpressung der Verbinder erfolgt durch Oval-Pressung analog nebenstehender Verarbeitungsbeispiele.

Bitte beachten Sie, dass eine Verarbeitung nur mit einem passenden Werkzeug/ Werkzeugesenk vorgenommen wird.

Pressform: Oval-Pressung

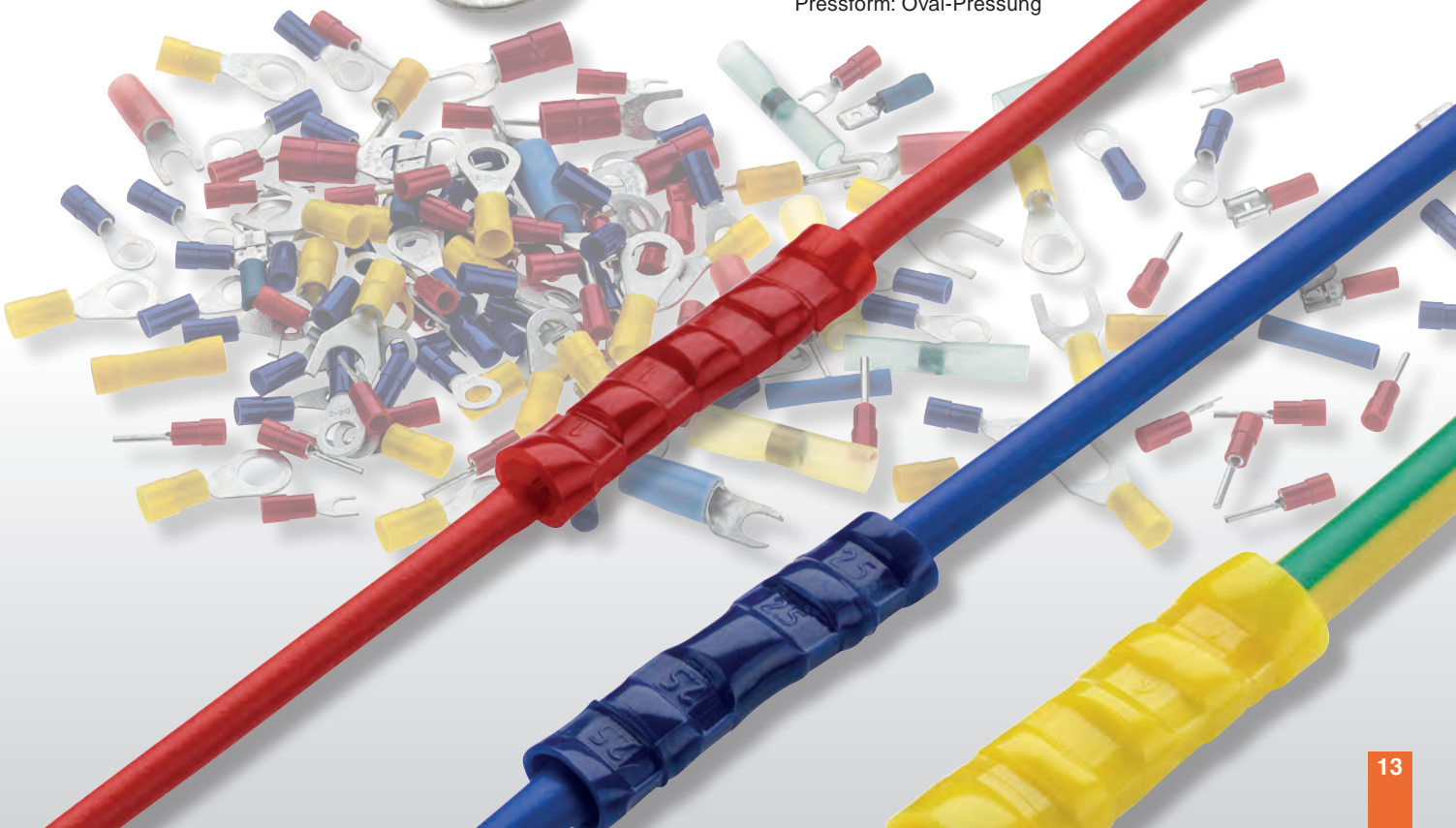

### Isolierte Kabelschuhe 0,5-6 mm<sup>2</sup>

Ringform DIN 46237

mit aufgeweiteter Isolierhülse

Werkstoff: Cu-HCP, verzinkt und verlötet

Isolierhülse: PA, halogenfrei

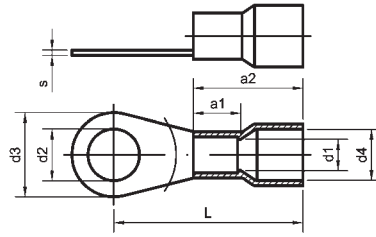
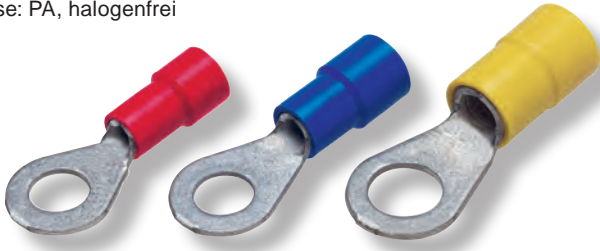

Best.-Nr.	Querschnitt mm <sup>2</sup>	Bohrung M	Abmessungen mm									Gewicht kg / % Stck.	Werkzeuge/Seite	
			d <sub>1</sub>	d <sub>2</sub>	d <sub>3</sub>	d <sub>4</sub>	L	a <sub>1</sub>	a <sub>2</sub>	s				
01006.01.02	0,5-1	2,5	1,6	2,7	6	4,1	16,5	5,5	11	0,80	0,60	12600/N, 12601, 05180 Seite 152		
01007.01.02		3		3,2	6		17							
01008.01.02		3,5		3,7	6		17							
01010.01.02		4		4,3	8		18							
01012.01.02		5		5,3	10		19							
01013.01.02		6		6,4	11		21							
01015.01.02	8		8,4	11,6		21,6			1,30					
01016.01.02	1,5-2,5	3	2,3	3,2	6	4,5	17	5,5		11	0,80		0,65	12858, 05160/61/62 Seite 153
01017.01.02		3,5		3,7	6		17							
01020.01.02		4		4,3	8		18							
01022.01.02		5		5,3	10		20							
01024.01.02		6		6,4	11		22							
01025.01.02		8		8,4	14		23							
01026.01.02	10		10,5	14		25			1,60					
01028.01.02	4-6	4	3,6	4,3	8	6,5	21	6,0		13	1,00	1,40	12430, 12408 Seite 158; 12425 Seite 159; 12230 Seite 156	
01029.01.02		5		5,3	10		22							
01030.01.02		6		6,4	11		23							
01031.01.02		8		8,4	14		26							
01032.01.02		10		10,5	18		28							

### Isolierte Kabelschuhe 0,1-6 mm<sup>2</sup>

Ringform, nicht genormte Sondertypen

u. a. mit schmalen Anschlussflansch

Werkstoff: Cu-HCP, verzinkt und verlötet

Isolierhülse: PVC oder PA

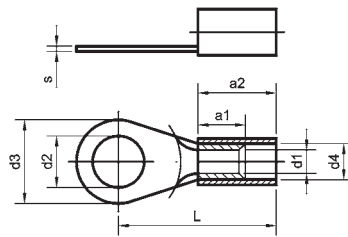
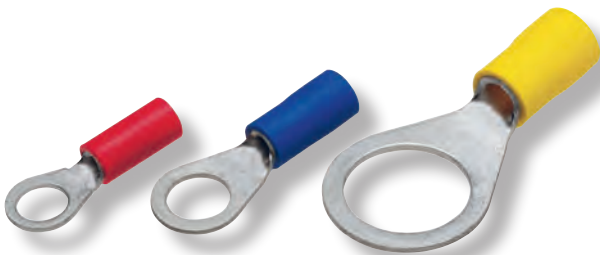

Best.-Nr.	PVC	PA	Querschnitt mm <sup>2</sup>	Bohrung M	Abmessungen mm									Gewicht kg / % Stck.	Werkzeuge/Seite
					d <sub>1</sub>	d <sub>2</sub>	d <sub>3</sub>	d <sub>4</sub>	L	a <sub>1</sub>	a <sub>2</sub>	s			
-		01000.01	0,1-0,5	2	1	2,2	5	2	14	4	8	0,5	0,23	05103 Seite 152 05160/05162 Seite 153	
-		01001.01		3		3,2	5		14						
-		01002.01		4		4,3	7		16						
-		01003.01		5		5,3	8		15						
01005		01005.01	0,5-1	2	1,6	2,2	6	3,2	16	5	10	0,8	0,55	12600/N, 12601, 05180 Seite 152	
01009		01009.01		4		4,3	7		16						
01011		01011.01		5		5,3	8		17						
01014		01014.01		6		6,5	12		22						
01018		01018.01	1,5-2,5	3,5	2,3	3,7	6,8	4,3	17	5	11	0,8	0,65		12430, 12408 Seite 158 12425 Seite 159; 12230 Seite 156
01019		01019.01		4		4,3	6,8		17						
01021		01021.01		5		5,3	8		18						
01023		01023.01		6		6,5	10		20						
01027		01027.01		12		13,0	18		26						
01033		01033.01		4-6	12	3,6	13,0	18	6,4	27	6				

## Isolierte Kabelschuhe 0,1-16 mm<sup>2</sup>

Gabelform mit aufgeweiteter Isolierhülse  
Werkstoff: Cu-HCP, verzinkt und verlötet  
Isolierhülse: PA, halogenfrei

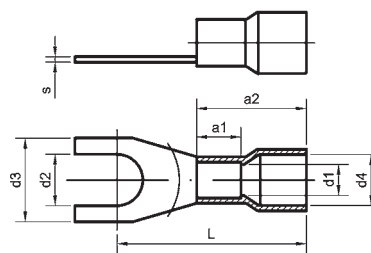
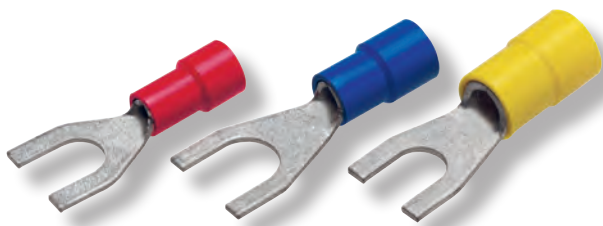

Best.-Nr.	Querschnitt mm <sup>2</sup>	Bohrung M	Abmessungen mm								Gewicht kg/% Stck.	Werkzeuge/Seite
			d <sub>1</sub>	d <sub>2</sub>	d <sub>3</sub>	d <sub>4</sub>	L	a <sub>1</sub>	a <sub>2</sub>	s		
01040.01*	0,1-0,5	3	1	3,2	5	2	14	4	8	0,5	0,20	05103, 05160
01041.01.02	0,5-1	3	1,6	3,2	6	4,1	17	5	10,5	0,8	0,60	12430, 12408 Seite 158 12425 Seite 159, 12230 Seite 156
01042.01.02		3,5		3,7	6,4		17				0,60	
01044.01.02		4		4,3	6,4		17				0,70	
01045.01.02		5		5,3	10		19				0,90	
01046.01.02		6		6,4	11		21				0,80	
01048.01.02	1,5-2,5	3	2,3	3,2	6	4,5	17	5	11,5	0,8	0,60	
01050.01.02		3,5		3,7	6		17				0,65	
01051.01.02		4		4,3	6,4		17,3				0,80	
01053.01.02		5		5,3	10		20				0,90	
01054.01.02		6		6,4	11		22				1,10	
01055.01.02	4-6	4	3,6	4,3	8	6,5	21	6	12,5	1	1,40	12602 Seite 152 12655 Seite 165 30460 Seite 167 31460 Seite 169 12930/33 Seite 171
01056.01.02		5		5,3	10		22				1,60	
01057.01.02		6		6,4	11		23				1,70	
01058.01.02		8		8,4	14		26				2,20	
01059.01.02		10		10,5	18		28				2,80	
10021.01.02	10	5	4,5	5,3	10,5	8	23,8	8	16	1	2,30	
01060.01.02		6		6,5	11		24,4				2,40	
01062.01.02	16	6	5,8	6,5	11	10,9	32,1	10	20	1	3,80	
01063.01.02		8		8,4	14		34,1				5,00	

\* nicht aufgeweitete Normalausführung

## Isolierte Stiftkabelschuhe 0,1-35 mm<sup>2</sup>

DIN 46231 und Sonderausführung  
mit und ohne aufgeweiteter Isolierhülse  
Werkstoff: Cu-ETP, verzinkt und verlötet  
Isolierhülse: PVC oder PA halogenfrei

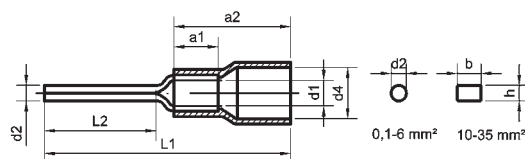

PVC	Best.-Nr.	Querschnitt mm <sup>2</sup>	DIN-Type	Abmessungen mm								Gewicht kg/% Stck.	Werkzeuge/Seite	
				d <sub>1</sub>	d <sub>2</sub>	b	h	d <sub>4</sub>	a <sub>1</sub>	a <sub>2</sub>	L <sub>1</sub>			L <sub>2</sub>
-	01070.01	0,1 - 0,5	-	1	1,4	-	-	2	4	8	18	8	0,30	05103, 05160
-	01071.01.02*	0,5-1	1	1,6	1,9	-	-	4,1	5	11	22,5	10	0,70	12600/N, 12601, 05180 Seite 152
01072	01072.01		-			-	-	3,2		10,5	20	8	0,65	12858, 05160/61/62 Seite 153
01073	01073.01		-			-	-	3,2			17	5	0,60	
-	01074.01.02*	1,5-2,5	2,5	2,3	1,9	-	-	4,5	5,5	11	23,5	10	0,75	12430, 12408 Seite 158
01076	01076.01		-			-	-	5,1	5	11,5	28	15	0,90	12425 Seite 159
-	01077.01.02*	4-6	6	3,6	2,7	-	-	6,5	6	12,5	26,5	11	1,70	12230 Seite 156
-	01078.01.02*	10	-	4,5	-	4,3	2,4	7,7	8	20	34	12	2,55	12602 Seite 152 12655 Seite 165 30460 Seite 167 31460 Seite 169 12930/33 Seite 171
-	01079.01.02*	16	-	5,8	-	5,6	2,5	9	10	24,2	40,7	13,5	4,30	
-	01092.01.02*	25	-	7	-	6,9	2,5	12,4	13,5	24,8	44	16	6,85	
-	01094.01.02*	35	-	8,4	-	8,1	3,2	14	16	27,8	52,5	20	12,20	

\* Ausführung mit aufgeweiteter Isolierhülse

**Isolierte Kabelschuhe 10-150 mm<sup>2</sup>**

Ringform, mit aufgeweiteter Isolierhülse  
 Werkstoff: Cu-ETP, verzinkt und verlötet  
 Isolierhülse: PA, halogenfrei

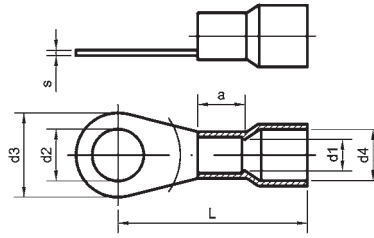

Best.-Nr.	Querschnitt mm <sup>2</sup>	Bohrung M	Abmessungen mm							Gewicht kg/% Stck.	Werkzeuge/Seite				
			d <sub>1</sub>	d <sub>2</sub>	d <sub>3</sub>	d <sub>4</sub>	L	a	s		12230 Seite 156	12602 Seite 152	12655 Seite 165	30460 Seite 167; 12930/33 Seite 171	31460 Seite 169
01461.01.02	10	5	4,5	5,3	10	8	24,5	8	1,1	2,30	12230 Seite 156	12602 Seite 152	12655 Seite 165	30460 Seite 167; 12930/33 Seite 171	31460 Seite 169
01462.01.02		6		6,5	11		25,5			2,45					
01463.01.02		8		8,4	14		28,5			2,95					
01464.01.02		10		10,5	18		29,5			3,50					
01466.01.02	16	5	5,8	5,3	11	10,5	31,5	10	1,2	4,00					
01467.01.02		6		6,5	11		31,5			3,80					
01468.01.02		8		8,4	14		33,5			4,25					
01469.01.02		10		10,5	18		35,5			5,00					
01471.01.02	25	5	7,5	5,3	12	13	38	11	1,5	7,00					
01472.01.02		6		6,5	12		38			7,00					
01473.01.02		8		8,4	16		38			7,60					
01474.01.02		10		10,5	18		39			7,80					
01475.01.02		12		13	22		44			9,70					
01476.01.02	35	6	9	6,5	15	14,5	41	12	1,6	9,70					
01477.01.02		8		8,4	16		41			9,70					
01478.01.02		10		10,5	18		42			10,00					
01479.01.02		12		13	22		46			11,70					
01494.01.02	50	6	11	6,5	18	16,5	47,5	16	1,8	17,55					
01480.01.02		8		8,4	18		47,5			17,10					
01481.01.02		10		10,5	18		47,5			16,50					
01482.01.02		12		13	22		49,5			18,00					
01483.01.02	70	6	13	6,5	22	18,7	51	18	2	26,30					
01484.01.02		8		8,4	22		51			26,30					
01485.01.02		10		10,5	22		51			25,50					
01486.01.02		12		13	22		51			24,70					
01487.01.02		16		17	28		55			27,70					
01495.01.02	95	8	15	8,4	24	21,7	57,5	20	2,5	41,10					
01488.01.02		10		10,5	24		57,5			41,70					
01489.01.02		12		13	24		57,5			39,40					
01490.01.02		16		17	28		59,5			39,40					
01496.01.02	120	8	16,5	8,4	24	24,2	62	22	3	57,70					
01491.01.02		10		10,5	24		62			56,70					
01492.01.02		12		13	24		62			53,30					
01493.01.02		16		17	28		66			64,10					
01497.01.02	150	10	19	10,5	30	27,2	70	24	3,2	82,90					
01498.01.02		12		13	30		70			78,30					
01499.01.02		16		17	30		70			80,10					

**Isolierte Endverbinder 1,5-6 mm<sup>2</sup>**

Werkstoff: Cu-ETP, verzinkt  
 Isolierhülse: PA, halogenfrei

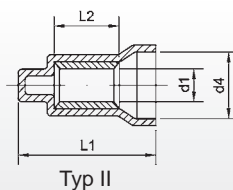
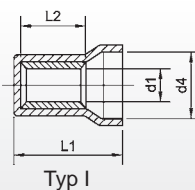
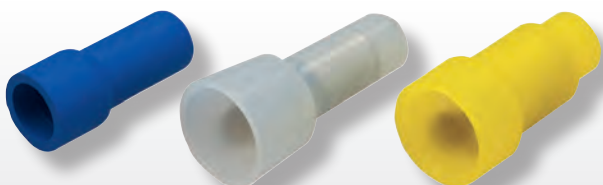

Best.-Nr.	Querschnitt mm <sup>2</sup>	Type	Abmessungen mm				Gewicht kg/% Stck.	Werkzeuge/Seite
			d <sub>1</sub>	d <sub>4</sub>	L <sub>1</sub>	L <sub>2</sub>		
01088.01	1,5-2,5	I	3,0	8,0	21	7	0,60	12600/N, 12601, 05180 Seite 152 12858/05160/61/62 Seite 153 12430, 12408, 12425 Seite 158/59 12230 Seite 156
01090.01	1,5-2,5		2,3	5,2	16	7	0,50	
01091.01	4-6		3,6	9	18	7	1,42	
01089.01	4-6	II	3,8	9,5	27	7	0,90	



**Isolierte Stoßverbinder 0,1-6 mm<sup>2</sup>**

Werkstoff: Cu-ETP, verzinkt

Isolierhülse: PVC oder PA, halogenfrei

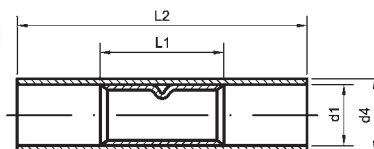
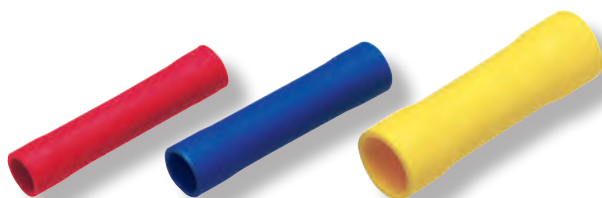

PVC	Best.-Nr.		Querschnitt mm <sup>2</sup>	Abmessungen mm			Gewicht kg/‰ Stck.	Werkzeuge/Seite	
		PA		d <sub>1</sub>	d <sub>4</sub>	L <sub>1</sub>			L <sub>2</sub>
-		10022.01	0,1-0,5	1,2	2	12	20	0,30	05103, 05160 S. 152/153
01080		01080.01	0,5-1,0	1,6	3,2	15	25	0,90	12600/N, 12601, 05180 Seite 152
01081		01081.01	1,5-2,5	2,3	4	15	25	1,15	12858/05160/61/62 Seite 153
01082		01082.01	4-6	3,6	5,8	15	27	2,50	12430, 12408, 12425 Seite 158/59

**Isolierte Stoßverbinder 0,5-6 mm<sup>2</sup>**

mit aufgeweiteter Isolierhülse

Werkstoff: Cu-ETP, verzinkt

Isolierhülse: PC, halogenfrei

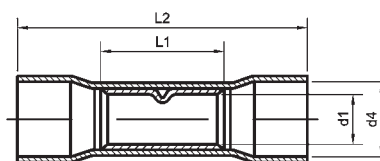
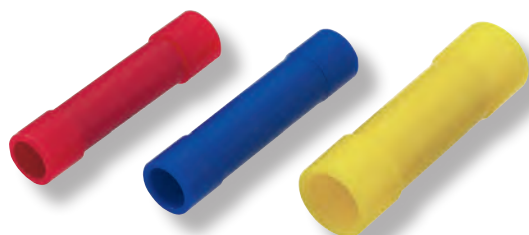

Best.-Nr.	Querschnitt mm <sup>2</sup>	Abmessungen mm				Gewicht kg/‰ Stck.	Werkzeuge/Seite
		d <sub>1</sub>	d <sub>4</sub>	L <sub>1</sub>	L <sub>2</sub>		
01080.02	0,5-1,0	1,6	4,1	15	25	1,10	12600/N, 12601, 05180 Seite 152
01081.02	1,5-2,5	2,3	4,5	15	26	1,20	12858/05160/61/62 Seite 153
01082.02	4-6	3,6	6,4	15	27	2,60	12430, 12408, 12425 Seite 158/59

**Isolierte Parallelverbinder 0,1-6 mm<sup>2</sup>**

Werkstoff: Cu-ETP, verzinkt

Isolierhülse: PVC oder PA, halogenfrei

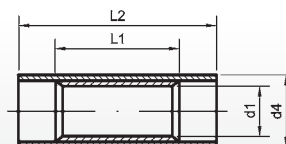

PVC	Best.-Nr.		Querschnitt mm <sup>2</sup>	Abmessungen mm			Gewicht kg/‰ Stck.	Werkzeuge/Seite	
		PA		d <sub>1</sub>	d <sub>4</sub>	L <sub>1</sub>			L <sub>2</sub>
-		10024.01	0,1-0,5	1,2	2,0	5	13	0,15	05103, 05160 S. 152/153
01083		01083.01	0,5-1,0	1,6	3,2	7	17	0,40	12600/N, 12601, 05180 Seite 152
01084		01084.01	1,5-2,5	2,3	4,6	7	17	0,50	12858/05160/61/62 Seite 153
01085		01085.01	4-6	3,6	6,4	7	21	0,90	12430, 12408, 12425 Seite 158/59

**Isolierte Flachsteckhülsen 0,5-6 mm<sup>2</sup>**

DIN 46245 Teil1-3 und Sonderausführung  
mit zusätzlicher metallischer Isolationsumfassung  
Werkstoff: Ms verzinkt  
Isolierhülse: PVC

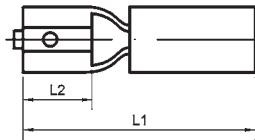

Best.-Nr.	Querschnitt mm <sup>2</sup>	Steckbreite mm	Steckdicke mm	DIN-Größe	Abmessungen mm		Gewicht kg/% Stck.	Werkzeuge/Seite
					L <sub>1</sub>	L <sub>2</sub>		
01100	0,5-1,0	2,8	0,5	A 2,8 - 1	17,5	8	0,33	12600/N, 12601, 05180 Seite 152 12858, 05160/61/62 Seite 153 12430, 12408 Seite 158 12425 Seite 159 12230 Seite 156
01101			0,8	B 2,8 - 1				
01102	0,5-1,0	4,8	0,5	-	18	6	0,50	
01103	1,5-2,5			-				
01104	0,5-1,0	4,8	0,8	4,8 - 1			0,50	
01105	1,5-2,5			4,8 - 2,5				
01106	0,5-1,0	6,3	0,8	6,3 - 1	22	7,4	0,82	
01107	1,5-2,5			6,3 - 2,5				
01108	4-6			6,3 - 6			0,98	
01109	0,5-1,0	7,7		-	25	9,5	1,07	
01110	1,5-2,5			-				
01111	4-6	9,5	1,2	-	27	12	1,50	

**Isolierte Flachsteckhülsen 0,5-6 mm<sup>2</sup>**

analog DIN 46245 Teil 1+3  
mit aufgeweiteter Isolierhülse  
ohne zusätzliche metallische Isolationsumfassung  
Werkstoff: Ms verzinkt  
Isolierhülse: PC, halogenfrei

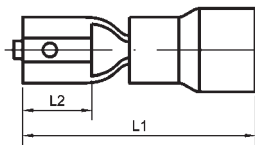
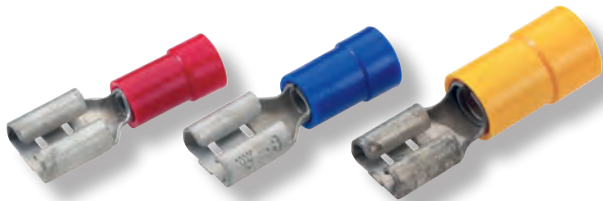

Best.-Nr.	Querschnitt mm <sup>2</sup>	Steckbreite mm	DIN-Größe	Steckdicke mm	Abmessungen mm		Gewicht kg/% Stck.	Werkzeuge/Seite
					L <sub>1</sub>	L <sub>2</sub>		
30024	0,5-1,0	2,8	A 2,8 - 1	0,5	18,6	8	0,60	12600/N, 12601, 05180 Seite 152 12858, 05160/61/62 Seite 153 12430, 12408 Seite 158 12425 Seite 159 12230 Seite 156
30025			B 2,8 - 1	0,8				
30026	0,5-1,0	6,3	6,3 - 1	0,8	20	7,4	0,96	
30028	1,5-2,5			6,3 - 2,5				
30029	4-6		6,3 - 6		24		1,83	

**Vollisolierte Flachsteckhülsen 0,5-2,5 mm<sup>2</sup>**

mit zusätzlicher metallischer Isolationsumfassung  
Werkstoff: Ms, verzinkt  
Isolierhülse: PVC

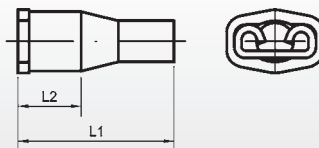
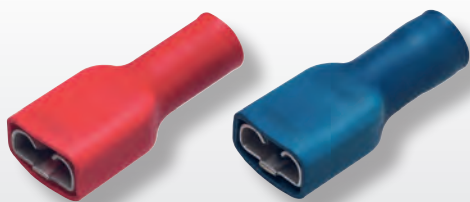

Best.-Nr.	Querschnitt mm <sup>2</sup>	Steckbreite mm	Steckdicke mm	Abmessungen mm		Gewicht kg/% Stck.	Werkzeuge/Seite
				L <sub>1</sub>	L <sub>2</sub>		
30001	0,5-1,0	6,3	0,8	21	7,4	0,82	Seiten 152, 153, 156-159
30002	1,5-2,5						

**Vollisolierte Flachsteckhülsen 0,5-6 mm<sup>2</sup>**

ohne zusätzliche metallische Isolationsumfassung

Werkstoff: Ms, verzinkt

Isolierhülle: PA bzw. PC, halogenfrei

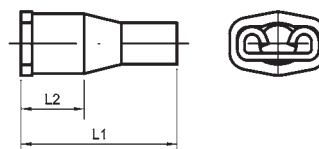
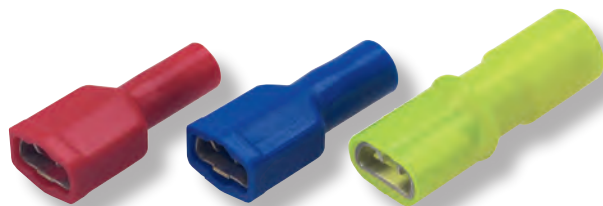

Best.-Nr.	Querschnitt mm <sup>2</sup>	Steckbreite mm	Steckdicke mm	Abmessungen mm		Gewicht kg/‰ Stck.	Werkzeuge/Seite
				L <sub>1</sub>	L <sub>2</sub>		
30003	0,5 - 1,0	2,8	0,5	19,3	8	1,10	12600/N, 12601, 05180 Seite 152 12858, 05160/61/62 Seite 153 12430, 12408 Seite 158 12425 Seite 159
30010			0,8			1,10	
30011	0,5 - 1,0	4,8	0,5	20,2	6	1,15	
30013	1,5 - 2,5					1,20	
30012	0,5 - 1,0		0,8			1,15	
30014	1,5 - 2,5					1,20	
30018	0,5 - 1,0	6,3	0,8	21	7,4	1,23	
30020	1,5 - 2,5					1,32	
30022	4 - 6			26		2,15	

**Isolierte Steckverteiler 0,5-2,5 mm<sup>2</sup>**

mit zusätzlicher metallischer Isolationsumfassung

Werkstoff: Ms, verzinkt

Isolierhülle: PVC

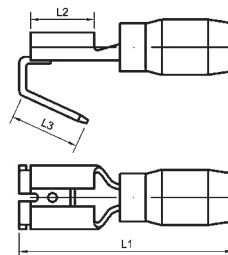
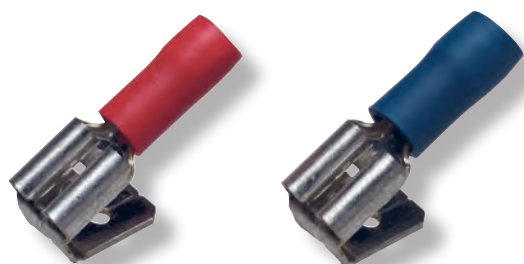

Best.-Nr.	Querschnitt mm <sup>2</sup>	Steckbreite mm	Steckdicke mm	Abmessungen mm			Gewicht kg/‰ Stck.	Werkzeuge/Seite
				L <sub>1</sub>	L <sub>2</sub>	L <sub>3</sub>		
01117	0,5 - 1,0	6,3	0,8	22	7,5	8	1,12	Seiten 152, 153, 156-159
01118	1,5 - 2,5						1,12	

**Isolierte Flachstecker 0,5-6 mm<sup>2</sup>**

mit zusätzlicher metallischer Isolationsumfassung

Werkstoff: Ms, verzinkt

Isolierhülle: PVC

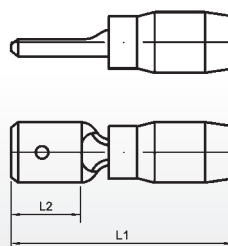

Best.-Nr.	Querschnitt mm <sup>2</sup>	Steckbreite mm	Steckdicke mm	Abmessungen mm		Gewicht kg/‰ Stck.	Werkzeuge/Seite
				L <sub>1</sub>	L <sub>2</sub>		
01120	0,5 - 1,0	2,8	0,8	14,6	5,5	0,24	Seiten 152, 153, 156-159
01122	0,5 - 1,0	6,3	0,8	22	8	0,58	
01123	1,5 - 2,5					0,66	
01124	4 - 6					0,77	

### Isolierte Rundsteckhülsen 0,5-6 mm<sup>2</sup>

Werkstoff: Bz, verzinkt  
Isolierhülse: PVC

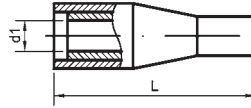
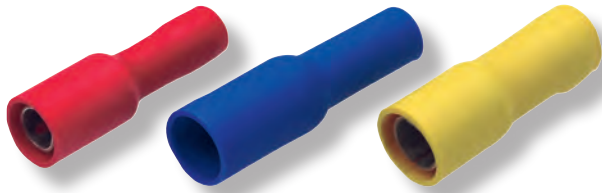

Best.-Nr.	Querschnitt mm <sup>2</sup>	Abmessungen mm		Gewicht kg/‰ Stck.	Werkzeuge/Seite
		d <sub>1</sub>	L		
01130	0,5 - 1,0	4	22	0,56	12600/N, 12601, 05180 Seite 152 12858/05160/61/62 Seite 153 12430, 12408, 12425 Seite 158/159 12230 Seite 156
10005	1,5 - 2,5			1,20	
01131	1,5 - 2,5	5	22	1,20	
01133	4 - 6			1,24	

### Isolierte Rundstecker 0,5-6 mm<sup>2</sup>

Werkstoff: Ms, verzinkt  
Isolierhülse: PVC

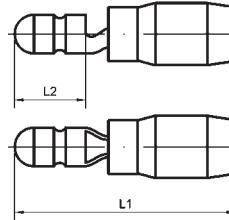

Best.-Nr.	Querschnitt mm <sup>2</sup>	Stift - Ø mm	Abmessungen mm		Gewicht kg/‰ Stck.	Werkzeuge/Seite
			L <sub>1</sub>	L <sub>2</sub>		
01140	0,5 - 1,0	4	22	9	0,60	12600/N, 12601, 05180 Seite 152 12858/05160/61/62 Seite 153 12430, 12408, 12425 Seite 158/159 12230 Seite 156
10015	1,5 - 2,5				1,50	
01141	1,5 - 2,5	5	22	9	0,75	
01142	4 - 6				0,89	

### Isolierte Flachsteckhülsen und -stecker 0,5-6 mm<sup>2</sup>

mit Schrumpfsolation und Innenkleber  
Werkstoff: Cu-ETP, verzinkt  
Isolierhülse halogenfrei

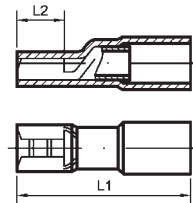
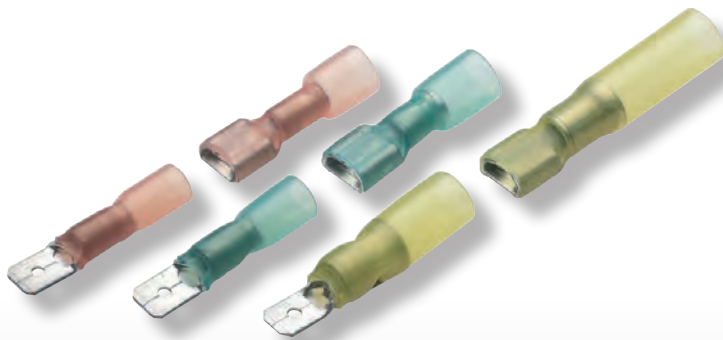

Typ I / Flachsteckhülse

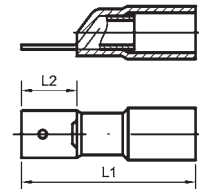

Typ II / Flachstecker

Best.-Nr.	Querschnitt mm <sup>2</sup>	Typ	Steckbreite mm	Steckdicke mm	Abmessungen mm		Gewicht kg/‰ Stck.	Werkzeuge/Seite
					L <sub>1</sub>	L <sub>2</sub>		
11020	0,5 - 1,5	I	6,3	0,8	34,5	7,9	1,0	12601 Seite 152
11021	1,5 - 2,5				34,5		1,3	
11022	4 - 6				36,5		1,9	
11040	0,5 - 1,5	II	6,3	0,8	24,0	7,8	0,9	
11041	1,5 - 2,5				24,0		1,1	
11042	4 - 6				26,0		1,7	

Geeignet zur Herstellung wasserdichter Verbindungen. Schrumpfverhältnis: 3:1, Schrumpftemperatur: > + 100° C, Temperaturbeständigkeit: - 55° C bis + 125° C

**Isolierte Ringkabelschuhe 0,5-6 mm<sup>2</sup>**

mit Schrumpfisolation und Innenkleber

Werkstoff: Cu-ETP, verzinkt

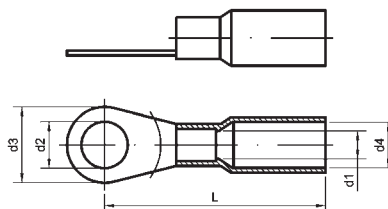
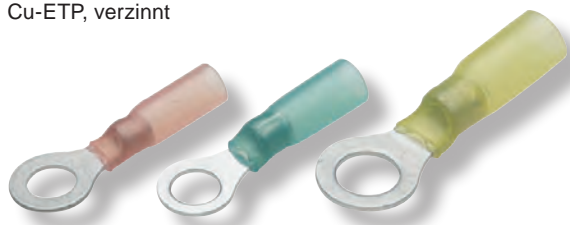

Best.-Nr.	Querschnitt mm <sup>2</sup>	Bohrung M	Abmessungen mm				Gewicht kg/% Stck.	Werkzeuge/Seite	
			d <sub>1</sub>	d <sub>2</sub>	d <sub>3</sub>	d <sub>4</sub>			L
01172	0,5 - 1,5	4	1,6	4,3	8		24	1,5	12601 Seite 152
01173		5		5,3	10		23	1,0	
01174		6		6,4	11		27	1,1	
01175		8		8,4	14		23	1,2	
01176		10		10,5	17		17	1,1	
01179	1,5 - 2,5	4	2,3	4,3	8		24	1,0	
01180		5		5,3	10		26	1,1	
01181		6		6,5	11		27	1,3	
01182		8		8,4	14		28	1,6	
01183		10		10,5	18		30	2,2	
01186	4 - 6	4	3,6	4,3	8		30	1,9	
01187		5		5,3	10		31	2,0	
01188		6		6,5	11		32	2,1	
01189		8		8,4	14		34	2,6	
01190		10		10,5	18		35	3,1	

Geeignet zur Herstellung wasserdichter Verbindungen.

Schrumpfverhältnis: 3:1, Schrumpftemperatur: &gt; + 100° C, Temperaturbeständigkeit: - 55° C bis + 125° C, Isolierhülle halogenfrei.

**Isolierte Gabelkabelschuhe 0,5-6 mm<sup>2</sup>**

mit Schrumpfisolation und Innenkleber

Werkstoff: Cu-ETP, verzinkt

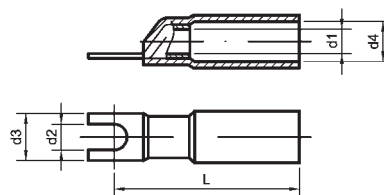

Best.-Nr.	Querschnitt mm <sup>2</sup>	Bohrung M	Abmessungen mm				Gewicht kg/% Stck.	Werkzeuge/Seite	
			d <sub>1</sub>	d <sub>2</sub>	d <sub>3</sub>	d <sub>4</sub>			L
11000	0,5 - 1,5	4	1,6	4,3	6,4	4,8	23	0,8	12601 Seite 152
11001		5		5,3	9,5		24,2	0,9	
11004	1,5 - 2,5	4	2,3	4,3	6,4	5,5	23,5	0,9	
11005		5		5,3	9,4		25,6	1,1	
11008	4 - 6	4	3,6	4,3	9,5	7	27,5	2,0	
11009		5		5,3	9,5		27,5	2,1	

Geeignet zur Herstellung wasserdichter Verbindungen.

Schrumpfverhältnis: 3:1, Schrumpftemperatur: &gt; + 100° C, Temperaturbeständigkeit: - 55° C bis + 125° C, Isolierhülle halogenfrei.

**Isolierte Stoßverbinder 0,1-6 mm<sup>2</sup>**

mit Schrumpfisolation und Innenkleber

Werkstoff: Cu-ETP, verzinkt

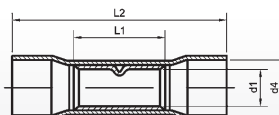
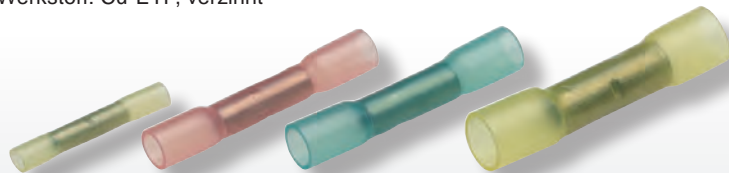

Best.-Nr.	Querschnitt mm <sup>2</sup>	Abmessungen mm				Gewicht kg/% Stck.	Werkzeuge/Seite
		d <sub>1</sub>	d <sub>4</sub>	L <sub>1</sub>	L <sub>2</sub>		
01094	0,1 - 0,5	1,2	3,2	12,0	31,0	0,6	12601 Seite 152
01095	0,5 - 1,5	1,6	3,2	14,5	37,5	1,2	
01096	1,5 - 2,5	2,3	3,9	14,5	37,5	1,6	
01097	4 - 6	3,6	5,6	14,5	42,5	2,6	

Geeignet zur Herstellung wasserdichter Verbindungen.

Schrumpfverhältnis: 3:1, Schrumpftemperatur: &gt; + 100° C, Temperaturbeständigkeit: - 55° C bis + 125° C, Isolierhülle halogenfrei.

### Lötverbinder 0,3-6 mm<sup>2</sup>

mit Schrumpfsolation und Innenkleber  
zur Herstellung luft- und wasserdichter Kabelverbindungen

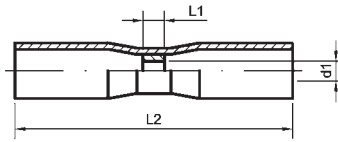
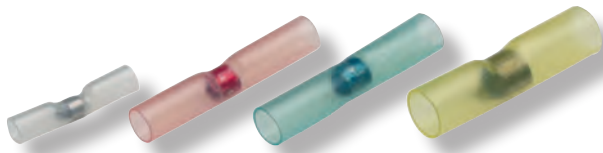

Best.-Nr.	Querschnitt mm <sup>2</sup>	Abmessungen mm			Betriebstemperatur	Gewicht kg/ %o Stck
		d <sub>1</sub>	L <sub>1</sub>	L <sub>2</sub>		
01194	0,3 - 0,8	1,7	2,0	26	- 55° C bis + 95° C	0,22
01195	0,8 - 2,0	2,7	3,4	42		0,66
01196	2 - 4	4,5	4,0	42		0,76
01197	4 - 6	6	4,5	42		1,36

Verbinder mit Flussmittelhülse, Schrumpfsolation und Innenkleber. Geeignet zur Herstellung luft- und wasserdichter Kabelverbindungen. Durch diese Kombination aus Löt- und Schrumpfbinder eignen sie sich hervorragend zur Reparatur defekter Leitungen im Elektro- und Elektronikbereich. Der zuverlässige Schutz vor Feuchtigkeit und sonstigen Umwelteinflüssen verhindert eine Korrosion der Verbindungsstelle und garantiert so Kabelverbindungen mit einem gleichbleibenden elektrischen Widerstand. Eine korrosionsbedingte Bruchgefahr bei Bauteilen mit Vibration wird ebenfalls verhindert. Verglichen mit üblichen Kabelreparaturen, z. B. mittels Isolierband etc. bieten die Lötverbinder somit erhebliche Vorteile. Das Verlöten der Leitungen und das Schrumpfen der Isolierhülse erfolgt gleichzeitig in einem Arbeitsgang. Die Herstellkosten der Verbindung sind damit äußerst günstig. Die Auszugskraft einer ordnungsgemäß durchgeführten Verbindung ist, verglichen mit einer gepressten Version, 2,5 mal höher.

#### Technische Daten

Schrumpfverhältnis: 3:1  
Schrumpftemperatur: > + 120° C  
Schmelztemperatur des Flussmittels: + 126° C bis + 145° C  
Durchschlagsfestigkeit der Isolation: 15 kV/mm

### Lötverbinder Reparatur-Set



Best.-Nr.	Inhalt	
01198	50 Stck. Lötverbinder	0,3-0,8 mm <sup>2</sup> /01194
	25 Stck. "	0,8-2,0 mm <sup>2</sup> /01195
	20 Stck. "	1,5-2,5 mm <sup>2</sup> /01196
	10 Stck. "	2,0-4,0 mm <sup>2</sup> /01197
	1 Stck. LötKolben (Butangas) mit Reflektor	
01199	Nachfüll-Behälter 250 ml Butangas	

### Sortimentskästen aus lackiertem Stahlblech



Best.-Nr.	Abmessung mm	Beschreibung
01316	245 x 160 x 45	Leerkasten ohne Tragegriff mit 6 kleinen und 1 Werkzeugfach
01317	350 x 160 x 35	Leerkasten mit Tragegriff, 7 kleinen und 1 Werkzeugfach
01318	350 x 160 x 35	Leerkasten mit Tragegriff, 12 kleinen und 1 Werkzeugfach
01319	375 x 235 x 55	Leerkasten mit Tragegriff, 19 kleinen und 1 Werkzeugfach

# 1. ELEKTRISCHE ANSCHLUSS- UND VERBINDUNGSTECHNIK

## 1.2 Nicht isolierte Quetschkabelschuhe und Verbinder

druseidt Quetschkabelschuhe und Verbinder werden gefertigt nach DIN 46234, DIN 46230 und DIN 46341 Form A + B sowie in handelsüblicher Ausführung. Sie sind verwendbar für mehr-, fein- und feinstdrähtige Leiter. Die Kabelschuhe sind als Ring-, Gabel-, Stift- oder Fahnenkabelschuh lieferbar. Die Verbinder können als Stoß- oder aber auch Parallelverbinder geliefert werden. Alle Kabelschuhe sind aus hoch leitfähigem Kupferblech gestanzt und im Pressbereich hartverlötet. Die aufgebraute Verzinnung gewährleistet einen Schutz vor Oxidation.

Die Verbindung erfolgt mittels einer Dornpressung mit dem Kabel gemäß nebenstehendem Verarbeitungsbeispiel. Es ist darauf zu achten, dass die Dornverpressung auf der Lötnaht des Kabelschuhs gesetzt wird. Ab einem Querschnitt von 10 mm<sup>2</sup> soll das verwendete Werkzeug eine kenntliche Prägung auf der Kabelschuhhülse hinterlassen. Diese Kontrollprägung muss entweder mit dem Leiternennquerschnitt auf dem Kabelschuh übereinstimmen oder bei Verwendung von Mehrbereichswerkzeugen den Crimpbereich angeben, innerhalb denen der Leiternennquerschnitt des Kabelschuhs liegen muss.

Bitte beachten Sie, dass eine Verarbeitung nur mit einem passenden Werkzeug/Werkzeuggesenk vorgenommen wird.

Pressform: Dornpressung



**Quetschkabelschuhe 0,1-35 mm<sup>2</sup>**

DIN 46234 und Sonderausführung

Werkstoff: Cu-HCP, verzinkt

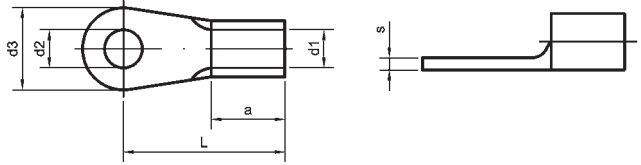

Best.-Nr.	Querschnitt mm <sup>2</sup>	Bohrung M	DIN Größe	Abmessungen mm						Gewicht kg/‰ Stck.	Werkzeuge/Seite								
				d <sub>1</sub>	d <sub>2</sub>	d <sub>3</sub>	L	a	s										
01340	0,1 - 0,5	2	2 - 0,5	1	2,2	5	10	4	0,5	0,21	05103 S. 158	05182 Seite 158; 12430, 12408, 12425 Seiten 158/159; 30446 ab 1,5 mm <sup>2</sup> Seite 160; 12230 Seite 156 bis 25 mm <sup>2</sup>							
01341		3	3 - 0,5										3,2	5	10				
01342		4	4 - 0,5										4,3	6,5	12				
01343		5	5 - 0,5										5,3	8	11	0,24			
01345	0,5 - 1	2	-	1,6	2,2	6	11	5	0,8	0,59			30445 Seite 158	12645/N Seite 158; 12858, 05160 Seite 153					
01346		2,5	2,5 - 1												2,7	6	11	5	0,58
01347		3	3 - 1												3,2	6	11	5	0,56
01349		3,5	3,5 - 1												3,7	6	11	5	0,55
01351		4	-												4,3	6,5	8	4	0,42
01352		4	-												4,3	7	11	5	0,58
01353		4	4 - 1												4,3	8	12	5	0,70
01354		5	-												5,3	8	12	5	0,65
01355		5	5 - 1								5,3	10			13	5	0,90		
01356		6	-								6,5	10			13	5	0,85		
01357	6	-	6,5	12	17	5	1,10												
01358	8	-	8,4	12	17	5	1,00												
01359	1,5 - 2,5	3	3 - 2,5	2,3	3,2	6	11	5	0,8	0,63	12650 Seite 164; 12655 Seite 165	05126 Seite 153							
01360		3,5	3,5 - 2,5										3,7	6	11	0,62			
01362		4	-										4,3	6,8	11	0,63			
01363		4	4 - 2,5										4,3	8	12	0,78			
01364		5	-										5,3	8	12	0,70			
01365		5	5 - 2,5										5,3	10	14	0,90			
01366		6	-										6,5	10	14	0,85			
01367		6	6 - 2,5										6,5	11	16	1,06			
01368		8	8 - 2,5										8,4	14	17	1,30			
01369		10	-										10,5	18	20	2,00			
01370	12	-	13	18	20	1,70													
01371	4 - 6	4	4 - 6	3,6	4,3	8	14	6	1,0	1,40	Werkzeuge mit austauschbaren Einsätzen Seite 167 - 200								
01372		5	5 - 6										5,3	10	15	1,60			
01373		6	6 - 6										6,5	11	16	1,70			
01374		8	8 - 6										8,4	14	19	2,20			
01375		10	10 - 6										10,5	18	21	2,80			
01376		12	-										13	18	21	2,50			
01377	10	4	-	4,5	4,3	10	16	8	1,1	2,30									
01378		5	5 - 10												5,3	10	16	2,25	
01379		6	6 - 10												6,5	11	17	2,40	
01380		8	8 - 10												8,4	14	20	2,90	
01381		10	10 - 10								10,5	18			21	3,40			
01382		12	12 - 10								13	22			23	4,20			
01383	16	5	5 - 16	5,8	5,3	11	20	10	1,2	3,90									
01384		6	6 - 16												6,5	11	20	3,80	
01385		8	8 - 16												8,4	14	22	4,30	
01386		10	10 - 16												10,5	18	24	5,00	
01387		12	12 - 16										13	22	26	6,00			
01388	25	5	5 - 25	7,5	5,3	12	25	11	1,5	7,00									
01389		6	6 - 25												6,5	12	25	6,90	
01390		8	8 - 25												8,4	16	25	7,50	
01391		10	10 - 25												10,5	18	26	8,00	
01392		12	12 - 25												13	22	31	9,20	
10080	16	16 - 25	17	28	35	12,50													
01393	35	6	6 - 35	9	6,5	15	26	12	1,6	10,10									
01394		8	8 - 35												8,4	16	26	9,80	
01395		10	10 - 35												10,5	18	27	10,00	
01396		12	12 - 35												13	22	31	12,60	
10085		16	16 - 35										17	28	36	14,70			

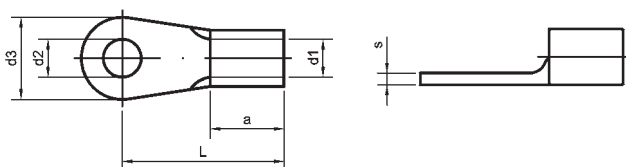

Quetschkabelschuhe DIN 46234 50-240 mm<sup>2</sup>

Best.-Nr.	Querschnitt mm <sup>2</sup>	Bohrung M	DIN Größe	Abmessungen mm						Gewicht kg/‰ Stck.	Werkzeuge/Seite							
				d <sub>1</sub>	d <sub>2</sub>	d <sub>3</sub>	L	a	s									
10090	50	6	6 - 50	11	6,5	18	34	16	1,8	17,00	12965/S, 12968 Seite 173; 13551/25, 13551/42, 13537 Seite 183; 12485, 12486, 12487 Seite 199; 12837 Seite 200	30460 Seite 167; 12930, 12933 Seite 171; 12748 Seite 179; 14242 Seite 177						
01397		8	8 - 50		8,4	18	34			16,50								
01398		10	10 - 50		10,5	18	34			16,00								
01399		12	12 - 50		13	22	36			18,00								
01400		16	16 - 50		17	28	40			21,00								
10091	70	6	-	13	6,5	22	38	18	2	26,00			14240/41 Seite 177; 13552 Seite 181; 12836 Seite 199					
01401		8	8 - 70		8,4	22	38			26,00								
01402		10	10 - 70		10,5	22	38			25,00								
01403		12	12 - 70		13	22	38			24,00								
01404		16	16 - 70		17	28	42			27,00								
10092	95	8	8 - 95	15	8,4	24	42	20	2,5	41,00								
01405		10	10 - 95		10,5	24	42			41,00								
01406		12	12 - 95		13	24	42			39,00								
01407		16	16 - 95		17	28	44			41,00								
10093		120	8	8 - 120	17	8,4	24	44	22	3							56,00	
01408	10		10 - 120		10,5	24	44			56,00								
01409	12		12 - 120		13	24	44			54,00								
01410	16		16 - 120		17	28	48			58,00								
10095	150		10	10 - 150	19	10,5	30	50	24	3,2	77,00							
01411		12	12 - 150		13	30	50			76,00								
01412		16	16 - 150		17	30	50			75,00								
10097	185	10	-	21	10,5	36	50	28	3,5	147,00								
01413		12	12 - 185		13	36	50			147,00								
01414		16	16 - 185		17	36	50			143,00								
01416		240	12	12 - 240	23,5	13	38	56	32	4				235,00				
01417	16		16 - 240		17	38	56			234,00								

Quetschkabelschuhe 0,1-16 mm<sup>2</sup>

Gabelform-Werkstoff: Cu-HCP, verzinkt

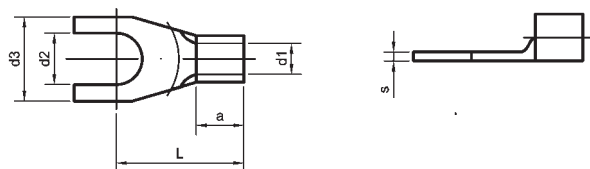

Best.-Nr.	Querschnitt mm <sup>2</sup>	Bohrung M	Abmessungen mm						Gewicht kg/‰ Stck.	Werkzeuge/Seite						
			d <sub>1</sub>	d <sub>2</sub>	d <sub>3</sub>	L	a	s								
01430	0,1 - 0,5	3	1	3,2	5	10	4	0,5	0,21	05103 Seite 158	05182 Seite 158; 12430, 12408, 12425 Seiten 158/159					
01431	0,5 - 1,0	3	1,6	3,2	6	11	5	0,8	0,56			12645/N Seite 158; 12858, 05160 Seite 153	30446 ab 1,5 mm <sup>2</sup> Seite 160			
01432		3		3,2	6,5	8	4		0,56							
01433	3,5			3,7	6	11	5		0,56							
01434	3,5			3,7	6,5	8	4		0,70							
01435	4			4,3	6,8	11	5		0,70							
01436	4			4,3	8	12	5		0,70							
01437	5			5,3	10	13	5		0,90							
01438	6			6,5	12	17	5		0,76							
01439	1,5 - 2,5	3	2,3	3,2	6	11	5	0,8	0,63					30445 Seite 160		
01440		3,5			3,7	6,8	11									0,63
01441		4			4,3	6,8	11									0,78
01442		4			4,3	8	12									0,78
01443		5			5,3	10	14									0,90
01444		6			6,5	11	16									1,06
01445		4 - 6	4	3,6	4,3	8	14	6	1,0	1,40	Werkzeuge mit auswechselbaren Einsätzen ab Seite 164					05126 Seite 160
01446	5				5,3	10	15			1,60						
01447	6				6,5	11	16			1,70						
01448	8				8,4	14	19			2,20						
01449	10	5	4,5	5,3	10	16	8	1,1	3,90							
01450		6			6,5	11	17						3,80			
01452		16	6	5,8	6,5	11	20	10	1,2				3,80			
01453	8				8,4	14	22						5,00			

**Quetschkabelschuhe handelsüblich 10-300 mm<sup>2</sup>**

Werkstoff: Cu-HCP, verzinkt

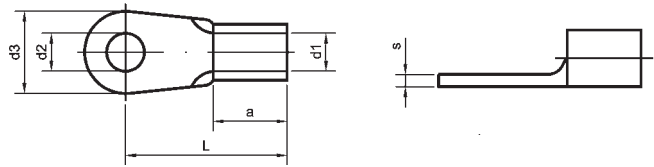

Best.-Nr.	Querschnitt mm <sup>2</sup>	Nenngröße	Abmessungen mm						Gewicht kg/% Stck.	Werkzeuge/Seite
			d <sub>1</sub>	d <sub>2</sub>	d <sub>3</sub>	a	L	s		
01501	10	6 x 4,3	4,3	6,4	11	10	21	1	2,52	Auf Anfrage
01502		8 x 4,3		8,4	15		24		3,18	
01503		10 x 4,3		10,5	19		26		4,10	
01504		12 x 4,3		13	22		28		4,50	
01506	16	6 x 5,4	5,4	6,4	11	11,5	24	1	3,46	
01507		8 x 5,4		8,4	15		27		4,20	
01508		10 x 5,4		10,5	19		29		4,90	
01509		12 x 5,4		13	22		31		5,50	
01510	25	6 x 6,8	6,8	6,4	13	13,5	27	1,2	5,91	
01511		8 x 6,8		8,4	15		30		6,50	
01512		10 x 6,8		10,5	19		32		7,50	
01513		12 x 6,8		13	22		35		8,40	
01516	35	8 x 8,2	8,2	8,4	15	16	33	1,5	10,64	
01517		10 x 8,2		10,5	19		35		11,70	
01518		12 x 8,2		13	22		38		13,50	
01521	50	8 x 9,5	9,5	8,4	17	19	36	1,8	16,89	
01522		10 x 9,5		10,5	19		38		17,50	
01523		12 x 9,5		13	22		41		18,90	
01525	70	8 x 11,2	11,2	8,4	21	24	44	2	27,70	
01526		10 x 11,2		10,5	21		44		27,50	
01527		12 x 11,2		13	22		47		29,60	
01528		16 x 11,2		17	28		50		33,10	
01530	95	10 x 13,5	13,5	10,5	21	24	44	2,5	39,20	
01531		12 x 13,5		13	22		47		40,70	
01533	120	12 x 15	15	13	24	29	53	3	63,10	
01534		16 x 15		17	28		55		65,30	
01536	150	12 x 16,5	16,5	13	28	29	55	3,5	84,50	
01537		16 x 16,5		17	28		55		83,20	
01538	185	12 x 18,5	18,5	13	28	34	61	4	116,80	
01539		16 x 18,5		17	28		61		114,40	
01540	240	12 x 21	21	13	30	40	68	5	189,00	
01541		16 x 21		17	30		68		186,00	
01542	300	12 x 23,5	23,5	13	30	40	68	5	200,40	
01543		16 x 23,5		17	30		68		200,40	

**Parallelverbinder 0,5-150 mm<sup>2</sup>**

DIN 46341 Teil 1, Form A

Werkstoff: Cu-HCP, verzinkt

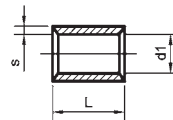

Best.-Nr.	Querschnitt mm <sup>2</sup>	Nenngröße	Abmessungen mm			Gewicht kg/% Stck.	Werkzeuge/Seite
			d <sub>1</sub>	L	s		
01760	0,5 - 1,0	A - 1	1,6	7	0,8	0,40	Werkzeuge Seiten 153, 156, 157, 158, 159, 164, 165, 167, 169, 181, 183, 199
01761	1,5 - 2,5	A - 2,5	2,3	7	0,8	0,50	
01762	4 - 6	A - 6	3,6	7	1	0,90	
01763	10	A - 10	4,6	9	1,1	1,64	
01764	16	A - 16	5,9	10	1,2	2,52	
01765	25	A - 25	7,7	12,5	1,5	5,17	
01766	35	A - 35	9,2	14	1,6	7,22	
01767	50	A - 50	11,2	17,5	1,8	12,56	
01768	70	A - 70	13,5	18	2	16,56	
01769	95	A - 95	15	19	2,5	24,43	
01770	120	A - 120	16,7	21	3	37,70	
01771	150	A - 150	19	25	3,2	50,24	

**Stoßverbinder 0,5-150 mm<sup>2</sup>**

DIN 46341 Teil 1, Form B

Werkstoff: Cu-HCP, verzinkt

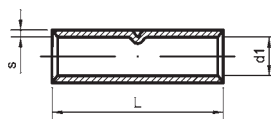
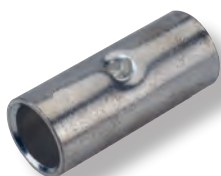

Best.-Nr.	Querschnitt mm <sup>2</sup>	Nenngröße	Abmessungen mm			Gewicht kg/‰ Stck.	Werkzeuge/Seite
			d <sub>1</sub>	L	s		
01740	0,5-1,0	B - 1	1,6	15	0,8	0,90	Werkzeuge Seiten 153, 156, 157, 158, 159, 164, 165, 167, 169, 171, 177, 181, 183, 199
01741	1,5-2,5	B - 2,5	2,3	15	0,8	1,10	
01742	4-6	B - 6	3,6	15	1	2,60	
01743	10	B - 10	4,6	20	1,1	3,64	
01744	16	B - 16	5,9	26	1,2	6,14	
01745	25	B - 25	7,7	29	1,5	11,33	
01746	35	B - 35	9,2	32	1,6	15,34	
01747	50	B - 50	11,2	38	1,8	24,44	
01748	70	B - 70	13,5	42	2	37,36	
01749	95	B - 95	15	48	2,5	60,80	
01750	120	B - 120	16,7	52	3	86,68	
01751	150	B - 150	19	56	3,2	112,50	

**Lötkaabelschuhe 0,5-95 mm<sup>2</sup>**

DIN 46211 Form A und Sonderausführung

Werkstoff: Messing, verzinkt

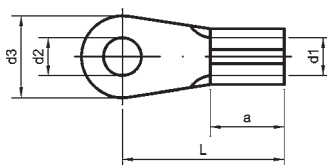

Best.-Nr.	Querschnitt mm <sup>2</sup>	Bohrung M	DIN Größe	Abmessungen mm					Gewicht kg/‰ Stck.
				d <sub>1</sub>	d <sub>2</sub>	d <sub>3</sub>	a	L	
03331	0,5-1,0	3	3 x 1,4	1,4	3,2	6	3,5	10	0,25
03332		4	4 x 1,4		4,3	8		11,5	0,32
03333		5	5 x 1,4		5,3	10		13	0,42
03336	1,5-2,5	4	4 x 2,3	2,3	4,3	8	6	14,5	0,90
03337		5	5 x 2,3		5,3	10		16	1,10
03338		6	6 x 2,3		6,5	11		17	1,14
03339		8	8 x 2,3		8,4	15		20	1,65
03341	4-6	5	5 x 3,4	3,4	5,3	10	8	18	1,80
03342		6	6 x 3,4		6,5	11		19	1,90
03343		8	8 x 3,4		8,4	15		23	2,70
03344		10	10 x 3,4		10,5	19		24	3,30
03346	10	5	5 x 4,3	4,3	5,3	10	10	19	3,00
03347		6	6 x 4,3		6,5	11		21	3,10
03348		8	8 x 4,3		8,4	15		24	4,00
03349		10	10 x 4,3		10,5	19		26	4,90
03351	16	6	6 x 5,4	5,4	6,5	11	11,5	24	5,10
03352		8	8 x 5,4		8,4	15		27	6,10
03353		10	10 x 5,4		10,5	19		29	7,30
03354		12	12 x 5,4		13	22		31	8,50
03355	25	6	6 x 6,8	6,8	6,5	13	13,5	27	9,00
03356		8	8 x 6,8		8,4	15		30	10,00
03357		10	10 x 6,8		10,5	19		32	11,10
03358		12	12 x 6,8		13	22		35	12,50
03360	35	8	8 x 8,2	8,2	8,4	15	16	33	14,50
03361		10	10 x 8,2		10,5	19		35	15,70
03362		12	12 x 8,2		13	22		38	17,40
03365	50	8	8 x 9,5	9,5	8,4	17	19	36	23,60
03366		10	10 x 9,5		10,5	19		38	24,50
03367		12	12 x 9,5		13	22		41	26,70
03369	70	10	10 x 11,2	11,2	10,5	21	24	44	42,50
03370		12	12 x 11,2		13	22		47	43,50
03372	95	10	10 x 13,5	13,5	10,5	21	24	44	54,40
03373		12	12 x 13,5		13	22		47	55,40

### Stiftkabelschuhe 0,5-95 mm<sup>2</sup>

DIN 46230 und Sonderausführung

Werkstoff: Cu-ETP, verzinkt

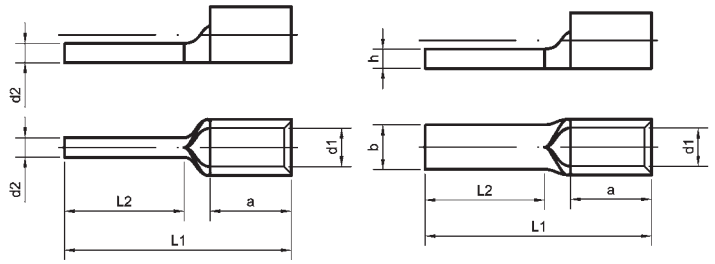

01779-01783

01784-01792

Best.-Nr.	Querschnitt mm <sup>2</sup>	DIN Type	Abmessungen							Gewicht kg/% Stck.	Werkzeuge/Seite
			d <sub>1</sub>	d <sub>2</sub>	b	h	a	L <sub>1</sub>	L <sub>2</sub>		
01779	0,1-0,5	A 0,5	1	1,4	-	-	4	14	8	0,20	Werkzeuge Seiten 153, 156, 157, 158, 159, 164, 165, 167, 169, 171, 177, 181, 183, 199
01780	0,5-1,0	A 1	1,6	1,9	-	-	5	17	10	0,60	
01781	1,5-2,5	-	2,3	1,9	-	-	5	13,5	5	0,54	
01782	1,5-2,5	A 2,5	2,3	1,9	-	-	5	17	10	0,65	
01783	4-6	A 6	3,6	2,7	-	-	6	20	11	1,61	
01784	10	-	4,5	-	4,3	2,4	10	24,5	11	2,63	
01785	10	B 10	4,5	-	4,5	2	8	22	12	2,60	
01786	16	-	5,4	-	5,5	2	11,5	29,5	15	3,89	
01787	16	B 16	5,8	-	5,5	2,6	10	26	13	4,40	
01788	25	-	6,7	-	6,8	2,4	13,5	33,5	15	6,30	
01789	35	-	8,4	-	8	3,2	16	40,5	20	11,70	
01790	50	-	9,5	-	9,5	3,6	19	45	20	17,87	
01791	70	-	11,2	-	11	4	24	55	23	29,20	
01792	95	-	13,5	-	12,5	5	24	55	23	42,90	

### Fahnenkabelschuhe 10-150 mm<sup>2</sup>

Werkstoff: Cu-ETP, verzinkt und verlötet

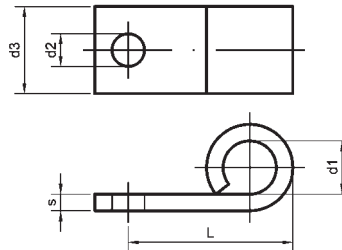
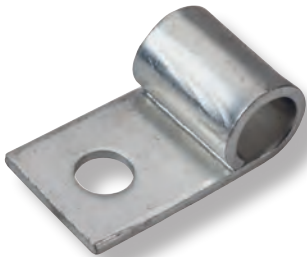

Best.-Nr.	Querschnitt mm <sup>2</sup>	Bohrung M	Abmessungen mm					Gewicht kg/% Stck.	Werkzeuge/Seite	
			d <sub>1</sub>	d <sub>2</sub>	d <sub>3</sub>	L	s			
10118	10	5	5	5,3	10,5	20	1,2	0,45	Auf Anfrage	
01553		6		6,5	10,5	17		0,41		
01554		8		8,4	17	17		0,34		
01555	16	6	5,5	6,5	16	19	1,2	0,75		
01556		8		8,4	16	19		0,72		
01557		10		10,5	21	20		1,00		
01558		12		13	21	20		0,95		
01559	25	6	7	6,5	18	21	1,5	1,15		
01560		8		8,4	18	23		1,20		
10120		10		10,5	24	23		1,94		
01561	35	8	8,5	8,4	20	23	1,7	1,56		
01562		10		10,5	20	26		1,70		
01563		12		13	20	26		1,62		
01564	50	8	10	8,4	23	30	2	2,82		
01565		10		10,5	23	30		2,64		
10125		12		13	23	28		2,40		
01566	70	8	12	8,4	26	32	2,5	4,00		
01567		10		10,5	26	32		3,60		
01568		12		13	26	33		3,40		
01569	95	12		13,5	13	27	36	2,5		5,25
01570	120	12		15	13	27	40	3		7,20
01571	150	12		17	13	30	40	3,2		8,40
01572		16		17	30	40		8,35		

# 1. ELEKTRISCHE ANSCHLUSS- UND VERBINDUNGSTECHNIK

## 1.3 Nicht isolierte Rohrkabelschuhe und Verbinder, druseidt Standardserie

druseidt liefert handelsübliche Rohrkabelschuhe und Verbinder aus dem Werkstoff Kupfer in verschiedenen Rohrabmessungen. Die nachfolgend beschriebene Standardserie wird seit Jahrzehnten angeboten und aus hoch leitfähigem Kupferrohr Cu-HCP bzw. ETP nach DIN EN 13600 gefertigt. Die Oberfläche ist galvanisch verzinkt und schützt die Verbinder soweit wie möglich vor Korrosion und Umwelteinflüssen. Exakte Durchmesser/Materialdicken und eine genaue Passform ermöglichen eine optimale Verarbeitung und höchste Sicherheit. Die Verbindung mit den Leitungen/Kabeln erfolgt mittels einer sogenannten WM-Pressung. Diese Pressform ermöglicht, vor allem bei Leitern mit großer Drahtanzahl, eine intensive Verdichtung auch zum Leiterzentrum hin.

Die Anzahl der vorzunehmenden Pressungen ist abhängig von der Pressbreite des Werkzeuges bzw. Querschnitt/Hülsenlänge des Kabelverbinders. Entsprechende Informationen über die Verarbeitung bzw. Anzahl der durchzuführenden Verpressungen finden Sie in diesem Katalog auf der Seite 202. druseidt Rohrkabelschuhe und Verbinder sind einsetzbar bis zu einer max. Dauertemperatur von +120° C (vgl. auch DIN 46234).

Bitte beachten Sie, dass eine Verarbeitung nur mit einem für die druseidt-Standardserie passenden Werkzeug/Werkzeuggesenk vorgenommen wird.



Pressform: WM-Pressung

**Rohrkabelschuhe 0,75-50 mm<sup>2</sup>  
handelsüblich, druseidt-Standardserie**

Werkstoff: Cu-HCP DIN EN 13600

Oberfläche: verzinkt

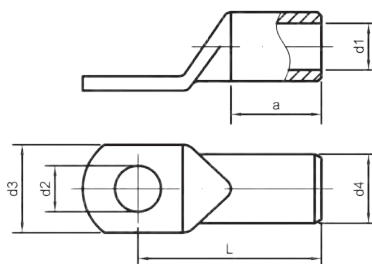
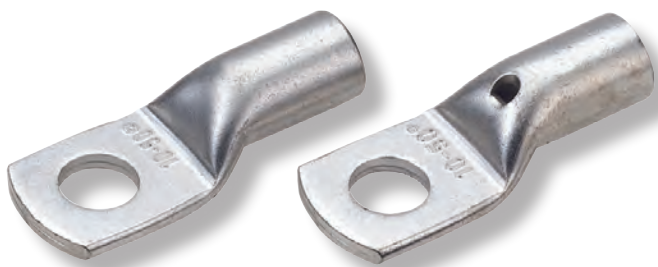

Best.-Nr.		Querschnitt mm <sup>2</sup>	Bohrung M	Abmessungen mm						Gewicht kg/% Stck.	Werkzeuge/Seite	
ohne Sichtloch	mit Sichtloch			d <sub>1</sub>	d <sub>2</sub>	d <sub>3</sub>	d <sub>4</sub>	L	a			
01580	-	0,75	3	1,4	3,2	6,5	3	12,5	6	0,71	30445 0,75-10 mm <sup>2</sup> , 30446 1,5-16 mm <sup>2</sup> Seite 160	
01581	-		4		4,3	8,5		14		0,80		
01582	-		5		5,3	10		15		1,00		
01583	-	1,5	3	1,9	3,2	6,5	3,9	14	6	1,18		
01584	-		4		4,3	8,5		15		1,34		
01585	-		5		5,3	10		16		1,45		
01586	-		6		6,4	11		18		1,69		
01588	-	2,5	4	2,4	4,3	8,5	4,4	15	6,5	1,57		
01589	-		5		5,3	10		16		1,72		
01590	-		6		6,4	11		18		1,92		
01591	-		8		8,4	13		20		2,20		
01592	-	4	4	3	4,3	8,5	5	17	8	2,20		
01593	-		5		5,3	10		18		2,40		
01594	-		6		6,4	11		20		2,60		
01595	-		8		8,4	14		22		3,00		
01596	-	6	4	3,7	4,3	8,5	5,5	17,5	8	2,40		
01597	-		5		5,3	10		19		2,60		
01598	-		6		6,4	11		21		2,80		
01599	-		8		8,4	14		23		3,00		
10129	10156	10	4	4,3	4,3	10	6,7	19,5	10	4,10		12375, 12376 Seite 161; 12655 Seite 165
01600	01680		5		5,3	10		20,5		4,30		
01601	01681		6		6,4	11		22,5		4,80		
01602	01682		8		8,4	15		25		5,30		
01603	01683		10		10,5	18		27,5		5,70		
01604	01684		12		13	19		28,5		5,80		
01605	01685	16	5	5,4	5,3	12	7,8	22,5	11	5,70		
01606	01686		6		6,4	12		24,5		6,40		
01607	01687		8		8,4	15		26,5		6,70		
01608	01688		10		10,5	18		29		7,20		
01609	01689		12		13	20		30		7,20		
10130	-	25	5	6,9	5,3	14	9,4	25	13	8,70	12377 Seite 161; 12869 Seite 162; 30460 Seite 167; 31460 Seite 169; 12930, 12933 Seite 171; 12766 Seite 172; 12965/S, 12968 Seite 173; 14240/41 Seite 177; 12748 Seite 179; 13552 Seite 181; 13551/25; 13551/42; 13537 Seite 183; 12725 Seite 186; 12728 Seite 188; 12724 Seite 190; 12836, 12485-87, 05256 Seite 199; 12837 Seite 200	
01610	01690		6		6,4	14		27		9,50		
01611	01691		8		8,4	15		29		10,10		
01612	01692		10		10,5	18		31,5		10,90		
01613	01693		12		13	20		32,5		10,80		
10132	10158		14		15	22		34,5		11,60		
10133	10159	35	5	8,3	5,3	16,5	11,3	32,5	16	16,00		
01614	01694		6		6,4	16,5		32,5		16,00		
01615	01695		8		8,4	16,5		33		16,20		
01616	01696		10		10,5	18		35,5		18,00		
01617	01697		12		13	20		36,5		17,00		
10134	10160		14		15	22		39		18,70		
10135	10162		16		17	26		41,5		19,70		
10140	10163	50	6	9,6	6,4	19	13,1	36	18	23,50		
01618	01698		8		8,4	19		37		24,10		
01619	01699		10		10,5	20		39		25,30		
01620	01700		12		13	23		40,5		26,10		
10136	10164		14		15	25		42,5		27,90		
01621	01701		16		17	27		45,5		29,40		
10137	10165		20		21	28		50		35,70		

**Rohrkabelschuhe 70-630 mm<sup>2</sup>**

handelsüblich, druseidt-Standardserie

Werkstoff: Cu-HCP DIN EN 13600

Oberfläche: verzinkt

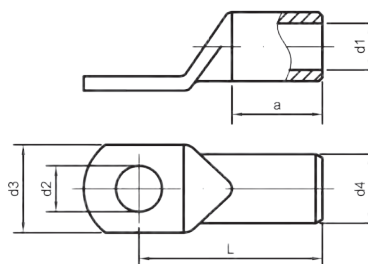

Best.-Nr.		Querschnitt mm <sup>2</sup>	Bohrung M	Abmessungen mm						Gewicht kg/% Stck.	Werkzeuge/Seite										
ohne Sichtloch	mit Sichtloch			d <sub>1</sub>	d <sub>2</sub>	d <sub>3</sub>	d <sub>4</sub>	L	a												
10138	10166	70	6	11,5	6,4	22,5	15,3	41	21	34,60	05256 Seite 199	12869 Seite 162									
01622	01702		8		8,4	22,5		41		34,60											
01623	01703		10			10,5	22,5		42,5				36,30								
01624	01704		12			13	23		43,5				36,40								
10139	10167		14			15	26		46				39,30								
01625	01705		16			17	28		48,5				40,20								
10141	10168		20			21	29		53				42,10								
10143	10169	95	6	13,5	6,4	25	17,5	46	23	47,10			31460 Seite 169; 12930, 12933 Seite 171; 12728 Seite 188	12766 Seite 172; 12965/S, 12968 Seite 173; 14240/41 Seite 177; 12748 Seite 179; 13552 Seite 181; 12724 Seite 190							
01626	01706		8		8,4	25		45,5		47,60											
01627	01707		10			10,5	25		47						48,20						
01628	01708		12			13	26		47						48,20						
10144	10170		14			15	26		49						51,60						
01629	01709		16			17	28		50						51,50						
10146	10171		20			21	31		54,5						56,60						
10147	10172	120	8	15,5	8,4	29	20	50,5	26	66,00					12377 Seite 161; 30460 Seite 167; 12725 Seite 186	12766 Seite 172; 12965/S, 12968 Seite 173; 14240/41 Seite 177; 12748 Seite 179; 13552 Seite 181; 12724 Seite 190					
01630	01710		10			10,5	29		53								71,30				
01631	01711		12			13	29		52,5								71,40				
10148	10173		14			15	29		53,5								72,40				
01632	01712		16			17	29		55								73,10				
01633	01713		20			21	35		60								78,10				
01634	01714		150	10	16,8	10,5	31	21,3	56,5	29	83,40	12766 Seite 172; 12965/S, 12968 Seite 173; 14240/41 Seite 177; 12748 Seite 179; 13552 Seite 181; 12724 Seite 190					12766 Seite 172; 12965/S, 12968 Seite 173; 14240/41 Seite 177; 12748 Seite 179; 13552 Seite 181; 12724 Seite 190				
01635	01715	12				13	31		56		81,80										
10149	10174	14				15	31		57		83,30										
01636	01716	16				17	31		58		85,00										
01637	01717	20				21	35		63		88,40										
10145	10175	185		10	19	10,5	35	24	59	30	106,10							12766 Seite 172; 12965/S, 12968 Seite 173; 14240/41 Seite 177; 12748 Seite 179; 13552 Seite 181; 12724 Seite 190	12766 Seite 172; 12965/S, 12968 Seite 173; 14240/41 Seite 177; 12748 Seite 179; 13552 Seite 181; 12724 Seite 190		
01638	01718			12			13	35		58,5										106,10	
10151	10176		14			15	35		61		107,20										
01639	01719		16			17	35		63		108,60										
01640	01720		20			21	35		66		113,30										
10152	10177		240	10	21	10,5	38	26	67	35	129,70		12766 Seite 172; 12965/S, 12968 Seite 173; 14240/41 Seite 177; 12748 Seite 179; 13552 Seite 181; 12724 Seite 190	12766 Seite 172; 12965/S, 12968 Seite 173; 14240/41 Seite 177; 12748 Seite 179; 13552 Seite 181; 12724 Seite 190							
01641	01721			12			13	38		67										130,20	
10153	10178	14				15	38		69		133,60										
01642	01722	16				17	38		69,5		138,40										
01643	01723	20				21	38		71		139,50										
01644	01724	300		12	24	13	44	30	82	42	217,20				12766 Seite 172; 12965/S, 12968 Seite 173; 14240/41 Seite 177; 12748 Seite 179; 13552 Seite 181; 12724 Seite 190	12766 Seite 172; 12965/S, 12968 Seite 173; 14240/41 Seite 177; 12748 Seite 179; 13552 Seite 181; 12724 Seite 190					
10154	10190			14			15	44		84										221,90	
01645	01725		16			17	44		85		219,40										
01646	01726		20			21	44		85		229,20										
10155	-		400	10	27,5	10,5	49	33,5	92	47	279,00									12766 Seite 172; 12965/S, 12968 Seite 173; 14240/41 Seite 177; 12748 Seite 179; 13552 Seite 181; 12724 Seite 190	12766 Seite 172; 12965/S, 12968 Seite 173; 14240/41 Seite 177; 12748 Seite 179; 13552 Seite 181; 12724 Seite 190
10150	-			12			13	49		92		279,00									
01647	-			16			17	49		92		279,00									
01648	-	20				21	49		92		281,90										
01649	-	500		16	31	17	55,5	38	113	70	493,80	12766 Seite 172; 12965/S, 12968 Seite 173; 14240/41 Seite 177; 12748 Seite 179; 13552 Seite 181; 12724 Seite 190					12766 Seite 172; 12965/S, 12968 Seite 173; 14240/41 Seite 177; 12748 Seite 179; 13552 Seite 181; 12724 Seite 190				
01650	-			20			21	55,5		113											
01651	-	630		16	34	17	60	41	115	70	513,50							12766 Seite 172; 12965/S, 12968 Seite 173; 14240/41 Seite 177; 12748 Seite 179; 13552 Seite 181; 12724 Seite 190	12766 Seite 172; 12965/S, 12968 Seite 173; 14240/41 Seite 177; 12748 Seite 179; 13552 Seite 181; 12724 Seite 190		
01652	-		20			21	60		115		506,00										

**Rohrkabelschuhe 0,5-150 mm<sup>2</sup> / Winkelform 90°**  
 druseidt-Standardserie, Werkstoff: Cu-HCP DIN EN 13600, verzinkt

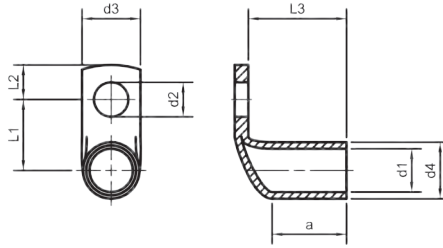

Best.-Nr.		Querschnitt mm <sup>2</sup>	Bohrung M	Abmessung mm								Gewicht kg/‰ Stck.	Werkzeuge/Seite
ohne Sichtloch	mit Sichtloch			d <sub>1</sub>	d <sub>2</sub>	d <sub>3</sub>	d <sub>4</sub>	L <sub>1</sub>	L <sub>2</sub>	L <sub>3</sub>	a		
10400	-	0,5-0,75	3	1,4	3,2	6,5	3	7,5	4	9,5	5	0,90	30445 0,75-10 mm <sup>2</sup> , 30446 1,5-16 mm <sup>2</sup> Seite 160
10402	-		4		4,3	8,5		8,5	5			1,00	
10404	-		5		5,3	10		9,5	5,5			1,00	
10406	-	1-1,5	3	1,9	3,2	6,5	3,9	8	4	9,5	5	1,60	
10408	-		4		4,3	8,5		9	5			1,60	
10410	-		5		5,3	10		10	5,5			1,60	
10412	-		6		6,4	11		12	7,5			1,60	
10414	-	2,5	4	2,4	4,3	8,5	4,4	9,2	5	9,5	5,5	1,83	
10416	-		5		5,3	10		10,2	5,5			1,84	
10418	-		6		6,4	11		12,2	7,5			2,20	
10420	-		8		8,4	14		14,2	10			2,30	
10422	-	4	4	3	4,3	8,5	5	9,5	5	10,5	7	2,50	
10424	-		5		5,3	10		10,5	5,5			2,41	
10426	-		6		6,4	11		12,5	7,5			2,90	
10428	-		8		8,4	14		14,5	10	11,5		3,00	
10430	-	6	4	3,7	4,3	8,5	5,5	9,8	5	10,5	7	2,70	
10432	-		5		5,3	10		10,8	5,5			2,52	
10434	-		6		6,4	11		12,8	7,5			2,82	
10436	-		8		8,4	14		14,8	10			3,40	
10438	10838	10	5	4,3	5,3	10	6,7	11,4	5,5	15	9	4,90	
01800	01850		6		6,4	11		13,4	7,5			5,30	
01801	01851		8		8,4	15		15,4	10			5,40	
01802	01852		10		10,5	18		17,4	12			6,30	
01803	01853		12		13	20		18,4	13			5,61	
10440	10840	16	5	5,4	5,3	11	7,8	11,9	5,5	16,5	10	6,55	
01804	01854		6		6,4	11,5		13,9	7,5			6,96	
01805	01855		8		8,4	15		15,9	10			8,20	
01806	01856		10		10,5	18		17,9	12			8,20	
01807	01857		12		13	20		18,9	13			7,78	
01808	01858	25	6	6,9	6,4	14	9,4	14,7	7,5	21	12	11,27	
01809	01859		8		8,4	15		16,7	10			12,15	
01810	01860		10		10,5	18		18,7	12			11,84	
01811	01861		12		13	20		19,7	13			12,40	
01812	01862	35	6	8,3	6,4	16,5	11,3	16,2	7,5	21	15	17,64	
01813	01863		8		8,4	16,5		18,2	10			17,26	
01814	01864		10		10,5	18		20,2	12			18,00	
01815	01865		12		13	20		21,2	13			18,00	
10441	10841	50	6	9,6	6,4	19	13,1	17,1	7,5	26	17	26,28	
01816	01866		8		8,4	19		19,1	10			26,70	
01817	01867		10		10,5	20		21,1	12			29,90	
01818	01868		12		13	23		23,5	13			30,00	
10442	10842		16		17	27		25,1	16			30,00	
01819	01869	70	8	11,5	8,4	22	15,3	20,2	10	23,9	20	36,56	
01820	01870		10		10,5	22		22,2	12			38,38	
01821	01871		12		13	23		23,2	13			38,30	
10443	10843		16		17	27		26,2	16			39,46	
01822	01872	95	8	13,5	8,4	25	17,5	21,3	10	28	22	48,69	
01823	01873		10		10,5	25		23,3	12			52,70	
01824	01874		12		13	25		24,3	13			50,63	
10444	10844		16		17	28		27,3	16			52,51	
01825	01875	120	10	15,5	10,5	29	20	25	12	32	25	74,00	
01826	01876		12		13	29		26	13			73,25	
01827	01877		16		17	29		28,5	16			72,95	
01828	01878	150	10	16,8	10,5	31	21,3	25,7	12	34	28	80,70	
01829	01879		12		13	31		26,7	13			82,90	
01830	01880		16		17	31		29,7	16			85,00	
10445	10845		20		21	35		33,7	19			88,90	

12376 Seite 161

12375 Seite 159; 12655 Seite 165

12377 Seite 161; 30460 Seite 167; 12725 Seite 186

12869 Seite 162; 31460 Seite 169; 12930; 12933 Seite 171; 12766 Seite 172; 12965/S; 12968 Seite 173; 14240/41 Seite 177;  
 12748 Seite 179; 13552 Seite 181; 13551/25; 13551/42; 13637 Seite 183; 12728 Seite 188; 12724 Seite 190; 12836; 12485-87,  
 05256 Seite 199; 12837 Seite 200



**Rohrkabelschuhe 185-300 mm<sup>2</sup> / Winkelform 90°**  
 druseidt-Standardserie, Werkstoff: Cu-HCP DIN EN 13600, verzinkt

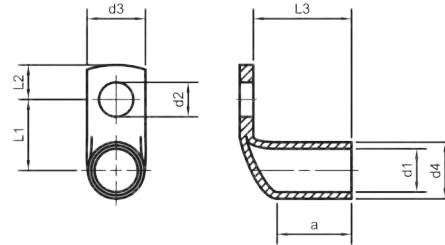

Best.-Nr.		Querschnitt mm <sup>2</sup>	Bohrung M	Abmessung mm								Gewicht kg/‰ Stck.	Werkzeuge/Seite
ohne Sichtloch	mit Sichtloch			d <sub>1</sub>	d <sub>2</sub>	d <sub>3</sub>	d <sub>4</sub>	L <sub>1</sub>	L <sub>2</sub>	L <sub>3</sub>	a		
10446	10846	185	10	19	10,5	35	24	27	12	34,8	29	99,00	31460 Seite 169;
01831	01881		12		13	35		28	13			101,40	12930, 12933 Seite 171;
01832	01882		16		17	35		31	16			111,50	12766 Seite 172; 12965/S,
01833	01883		20		21	35		35	19			115,80	12968 Seite 173;
01834	01884	240	12	21	13	38	26	29	13	43	34	126,85	14240/41 Seite 177;
01835	01885		16		17	38		32	16			134,55	12748 Seite 179;
01836	01886		20		21	38		36	19			140,25	13552 Seite 181; 13551/25,
01838	01888	300	12	24	13	43	30	31	13	51	41	198,20	13551/42, 13537 Seite 183;
01840	01890		16		17	43		34	16			209,00	12728 Seite 188;
01842	01892		20		21	43		38	19			218,10	12836, 12485-87, 05256 Seite 199;
													12837 Seite 200
													12869 Seite 162
													12724 Seite 190

**Rohrkabelschuhe 10-240 mm<sup>2</sup> / Winkelform 45°**  
 druseidt-Standardserie, Werkstoff: Cu-HCP DIN EN 13600, verzinkt

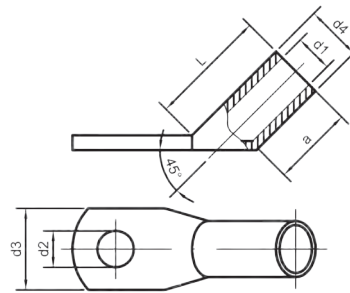

Best.-Nr.	Querschnitt mm <sup>2</sup>	Bohrung M	Abmessungen mm						Gewicht kg/‰ Stck.	Werkzeuge/Seite
			d <sub>1</sub>	d <sub>2</sub>	d <sub>3</sub>	d <sub>4</sub>	L	a		
10438/S-45	10	5	4,3	5,3	10	6,7	15	9	4,90	31460 Seite 169; 12930, 12933 Seite 171; 12766 Seite 172; 12965/S, 12968 Seite 173; 14240/41 Seite 177; 12748 Seite 179; 13552 Seite 181; 13551/25, 13537 Seite 183; 12728 Seite 188; 12836, 12485-87, 05256 Seite 199; 12837 Seite 200; 12869 Seite 162; 12724 Seite 190
01800/S-45		6		6,4	11				5,40	
01801/S-45		8		8,4	15				5,90	
01804/S-45	16	6	5,4	6,4	11,5	7,8	16,5	10	6,90	
01805/S-45		8		8,4	15				7,08	
01806/S-45		10		10,5	18				8,20	
01808/S-45	25	6	6,9	6,4	14	9,4	20	12	10,44	
01809/S-45		8		8,4	15				11,30	
01810/S-45		10		10,5	18				11,97	
01811/S-45		12		13	20				12,17	
01812/S-45	35	6	8,3	6,4	16,5	11,3	24,5	15	18,09	
01813/S-45		8		8,4	16,5				18,75	
01814/S-45		10		10,5	18				19,51	
01815/S-45		12		13	20				19,73	
01816/S-45	50	8	9,6	8,4	19	13,1	28,5	17	28,50	
01817/S-45		10		10,5	20				32,70	
01818/S-45		12		13	23				34,14	
01819/S-45	70	8	11,5	8,4	22	15,3	33	20	40,24	
01820/S-45		10		10,5	22				42,96	
01821/S-45		12		13	23				42,48	
01822/S-45	95	8	13,5	8,4	25	17,5	38	22	53,80	
01823/S-45		10		10,5	25				56,80	
01824/S-45		12		13	25				57,40	
01825/S-45	120	10	15,5	10,5	29	20	43,5	25	83,25	
01826/S-45		12		13	29				81,50	
01827/S-45		16		17	29				85,92	
01828/S-45	150	10	16,8	10,5	31	21,3	47,5	28	98,70	
01829/S-45		12		13	31				96,80	
01830/S-45		16		17	31				101,20	
01831/S-45	185	12	19	13	35	24	51	29	122,90	
01832/S-45		16		17	35				119,60	
01833/S-45		20		21	35				139,90	
01834/S-45	240	12	21	13	38	26	61	34	155,80	
01835/S-45		16		17	38				165,10	
01836/S-45		20		21	38				170,40	

### Rohrkabelschuhe 0,75-16 mm<sup>2</sup>

handelsüblich, Gabelform, druseidt-Standardserie,  
Werkstoff: Cu ETP bzw. HCP DIN EN 13600, verzinkt

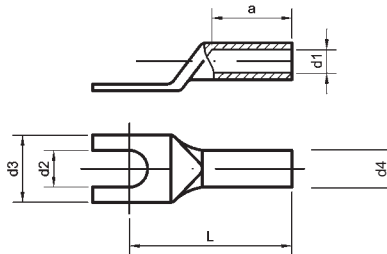

Best.-Nr.	Querschnitt mm <sup>2</sup>	Bohrung M	Abmessungen mm						Gewicht kg/‰ Stck.	Werkzeuge/Seite
			d <sub>1</sub>	d <sub>2</sub>	d <sub>3</sub>	d <sub>4</sub>	L	a		
02100	0,5-0,75	3	1,4	3,2	6,5	3	12,5	6	0,70	30445 Seite 160 30446 Seite 160
02101		4		4,3	8,5		14		0,70	
02102		5		5,3	10		15		0,75	
02105	1,0-1,5	4	1,9	4,3	8,5	3,9	15	6	1,17	
02106		5		5,3	10		16		1,30	
02107		6		6,4	11		18		1,39	
02110	2,5	4	2,4	4,3	8,5	4,4	15	6,5	1,48	
02111		5		5,3	10		16		1,55	
02112		6		6,4	11		18		1,63	
02113		8		8,4	13		20		1,91	
02115	4	4	3	4,3	8,5	5	17	8	1,81	
02116		5		5,3	10		18		2,06	
02117		6		6,4	11		20		2,16	
02118		8		8,4	14		22		2,31	
02121	6	4	3,7	4,3	8,5	5,5	17,5	8	2,07	
02122		5		5,3	10		19		2,25	
02123		6		6,4	11		21		2,49	
02124		8		8,4	14		23		2,58	
02127	10	5	4,3	5,3	10	6,7	20,5	10	3,96	
02128		6		6,4	11		22,5		4,17	
02129		8		8,4	15		25		4,57	
02132	16	5	5,4	5,3	12	7,8	22,5	11	5,25	
02133		6		6,4	12		24,5		5,56	
02134		8		8,4	15		26,5		6,00	
02137	16f	5	6	5,3	14	9	25,5	13	8,24	
02138		6		6,4	14		27		8,60	
02139		8		8,4	15		29,5		9,37	

30460 Seite 167;  
31460 Seite 169;  
12930, 12933 Seite 171;  
12725 Seite 186; 12869 S. 162  
12728 Seite 188; 12724 S. 190

12655 Seite 165

### Verbinder, 0,5-630 mm<sup>2</sup>

handelsüblich, druseidt Standardserie

Werkstoff: Cu ETP bzw.  
HCP DIN EN 13600, verzinkt

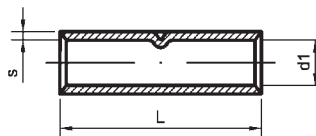

Best.-Nr.	Querschnitt mm <sup>2</sup>	Abmessungen mm			Gewicht kg/‰ Stck.	Werkzeuge/Seite
		d <sub>1</sub>	L	s		
13686	0,5-0,75	1,4	15	0,8	0,80	Seiten 160-162 165-200
13687	1,0-1,5	1,9	15	1	1,20	
13688	2,5	2,4	16	1	1,50	
13689	4	3	19	1	2,10	
13690	6	3,7	19	0,9	2,20	
13691	10	4,3	30	1,2	5,52	
13692	16	5,4	35	1,2	8,00	
13693	25	6,9	40	1,25	11,74	
13694	35	8,3	45	1,5	19,12	
13695	50	9,6	50	1,75	27,00	
13696	70	11,5	55	1,9	39,00	
13697	95	13,5	60	2	50,00	
13698	120	15,5	65	2,25	71,90	
13699	150	16,8	70	2,25	86,50	
01752	185	19	75	2,5	116,25	
01753	240	21	85	2,5	142,20	
01754	300	24	100	3	224,00	
01755	400	27,5	100	3	261,70	
01756	500	31	140	3,5	473,00	
01757	630	34	160	3,5	617,50	

# 1. ELEKTRISCHE ANSCHLUSS- UND VERBINDUNGSTECHNIK

## 1.4 Nicht isolierte Rohrkabelschuhe und Verbinder für feindrätige Leiter

Da Anlagen/Geräte mit hohen Leistungen, aber immer geringeren Abmessungen auf den Markt gebracht werden, werden in verstärktem Maße Leitungen mit höchster Flexibilität, wie z. B. unsere silikonisolierten Leitungen gemäß Seite 40 dieses Kataloges, benötigt.

Derartige hochflexible Leitungen bestehen aus Einzeldrähten von 0,07 - 0,10 mm Durchmesser. Demzufolge sind einige tausend Einzeldrähte in den Leitungen enthalten, was zu größeren Außen-Ø der isolierten Leitungen, verglichen mit normalen flexiblen Leitungen, führt. Um auch hier den querschnittsmäßig gleichen Kabelschuh passend zur Leitung einsetzen zu können, bietet druseidt eine Serie Kabelschuhe und Verbinder abgestimmt auf hochflexible, feindrätige Leiter an. Ergänzend zu den „normalen“ Kabelschuhabmessungen werden zusätzlich sowohl gerade als auch 90° gewinkelte Ausführungen mit besonders schmalem Anschlussflansch angeboten.

In Verbindung mit unseren höchstflexiblen Silikonleitungen bieten wir dem Anwender so die Möglichkeit, hochwertige Verbindungen auch unter schwierigsten Platzverhältnissen herstellen zu können. Als Pressform für die Kabelverbindung ist eine WM-Pressung vorzusehen. Diese Pressform ermöglicht, vor allem bei Leitern mit großer Drahtanzahl, eine intensive Verdichtung auch zum Leiterzentrum hin vorzunehmen.

Bitte beachten Sie, dass eine Verarbeitung nur mit einem Werkzeug/Gesenk passend für die druseidt-Serie für feindrätige Leiter vorgenommen wird.

Pressform: WM-Pressung



## Rohrkabelschuhe 10f-300f mm<sup>2</sup> für feindrähtige Leiter

Werkstoff: Cu-HCP DIN EN 13600

Oberfläche: verzinkt

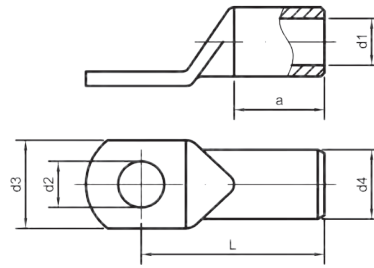

E 485326 bis 240f

Best.-Nr.		Querschnitt mm <sup>2</sup>	Bohrung M	Abmessungen mm							Gewicht kg/% Stck.	Werkzeuge/Seite
ohne Sichtloch	mit Sichtloch			d <sub>1</sub>	d <sub>2</sub>	d <sub>3</sub>	d <sub>4</sub>	L	a			
13650	13650/S	10f	5	5	5,3	12	8	23	12	7,00	12930, 12933, Seite 171; 12728 Seite 188, 12869 Seite 162	12374 Seite 162
13651	13651/S		6		6,4	12		25		7,60		
13652	13652/S		8		8,4	15		28		8,90		
13653	13653/S		10		10,5	18		31		9,70		
13654	13654/S		12		13	20		32		10,00		
10700	10700/S	16f	5	6	5,3	14	9	25,5	13	9,40		
13655	13655/S		6		6,4	14		27		10,10		
13656	13656/S		8		8,4	15		29,5		11,20		
13657	13657/S		10		10,5	18		32		11,20		
13658	13658/S		12		13	20		33		11,80		
13659	13659/S	25f	6	7,7	6,4	16	10,7	32	16	14,70		
13660	13660/S		8		8,4	16		34		14,30		
13661	13661/S		10		10,5	18		35		15,30		
13662	13662/S		12		13	20		36		16,10		
10702	10702/S	35f	6	9,2	6,4	18	12,4	36	18	20,70		
13663	13663/S		8		8,4	18		36		20,70		
13664	13664/S		10		10,5	18		38		21,40		
13665	13665/S		12		13	23		40		22,20		
13666	13666/S		16		17	28		45		22,10		
10704	10704/S	50f	6	11,2	6,4	22	14,8	42	21	32,00		
13667	13667/S		8		8,4	22		42		32,20		
13668	13668/S		10		10,5	22		43		33,10		
13669	13669/S		12		13	23		44		33,60		
13670	13670/S		16		17	28		48,5		36,50		
13671	13671/S	70f	8	13,5	8,4	25	17,5	45,5	23	48,00		
13672	13672/S		10		10,5	25		47		48,40		
13673	13673/S		12		13	26		47		48,40		
13674	13674/S		16		17	28		50		50,50		
10706	10706/S		20		21	31		54,5		55,20		
10707	10707/S	95f	8	15,5	8,4	29	20	50,5	26	65,60		
13675	13675/S		10		10,5	29		53		71,50		
13676	13676/S		12		13	29		52,5		69,80		
13677	13677/S		16		17	29		55		71,90		
13678	13678/S		20		21	35		60		76,10		
13679	13679/S	120f	10	16,8	10,5	31	21,3	56,5	29	80,70		
13680	13680/S		12		13	31		56		80,70		
13681	13681/S		16		17	31		58		83,60		
13682	13682/S		20		21	35		63		87,50		
10708	10708/S	150f	10	19	10,5	35	24	59	30	104,00		
13683	13683/S		12		13	35		58,5		107,00		
13684	13684/S		16		17	35		63		111,10		
13685	13685/S		20		21	35		66		119,60		
10710	10710/S	185f	10	21	10,5	38	26	67	29	135,90		
10711	10711/S		12		13	38		67		121,50		
10712	10712/S		16		17	38		69,5		129,80		
10713	10713/S		20		21	38		71		134,50		
10714	10714/S	240f	12	24	13	44	30	82	42	212,60		
10715	10715/S		16		17	44		82		219,40		
10716	10716/S		20		21	44		82		222,00		
10718	-	300f	12	27,5	13	49	33,5	92	47	279,00		
10719	-		16		17	49		92		279,00		
10720	-		20		21	49		92		281,90		

## Rohrkabelschuhe 10f-300f mm<sup>2</sup> Winkelform 90° für feindrähtige Leiter

Werkstoff: Cu-HCP DIN EN 13600

Oberfläche: verzinkt

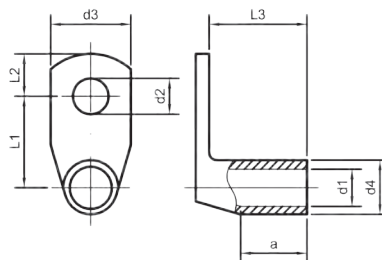

E 485326 bis 240f

Best.-Nr.	Querschnitt mm <sup>2</sup>	Bohrung M	Abmessungen mm								Gewicht kg/%o Stck.	Werkzeuge/Seite		
			d <sub>1</sub>	d <sub>2</sub>	d <sub>3</sub>	d <sub>4</sub>	L <sub>1</sub>	L <sub>2</sub>	L <sub>3</sub>	a				
03410	10f	5	5	5,3	12	8	12	5,5	17	11	8,60	12930, 12933, Seite 171; 12728 Seite 188; 12869 Seite 162	12766 Seite 172; 12965S; 12968 Seite 173; 14240/41 Seite 177; 12748 Seite 179; 13552 Seite 181; 13551/25; 1355/142; 13537 Seite 183; 12836, 12485-87, 05256 Seite 199; 12837 Seite 200; 12724 Seite 190	12374 Seite 162
03412		6		6,4	13		14	7,5			8,70			
03414		8		8,4	15		16	10			9,40			
03416		10		10,5	18		18	12			9,70			
03418		12		13	20		19	13			9,80			
03420	16f	5	6	5,3	15	9	12,5	5,5	17	12	9,40			
03422		6		6,4	15		14,5	7,5			10,50			
03424		8		8,4	15		16,5	10			11,80			
03426		10		10,5	18		18,5	12			12,50			
03428		12		13	20		19,5	13			14,30			
03430	25f	6	7,7	6,4	16	10,7	15,9	7,5	20,8	15	15,50			
03432		8		8,4	16		17,9	10			18,00			
03434		10		10,5	18		19,9	12			18,80			
03436		12		13	20		20,9	13			16,90			
03440	35f	6	9,2	6,4	18	12,4	16,7	7,5	21,5	17	19,70			
03442		8		8,4	18		18,7	10			22,00			
03444		10		10,5	18,5		20,7	12			23,40			
03446		12		13	23		21,7	13			22,30			
03448		16		17	28		24,7	16			22,50			
03450	50f	6	11,2	6,4	22	14,8	17,9	7,5	24,5	20	29,00			
03452		8		8,4	22		19,9	10			31,50			
03454		10		10,5	22		21,9	12			33,00			
03456		12		13	23		22,9	13			33,80			
03458		16		17	28		25,9	16			35,70			
03460	70f	8	13,5	8,4	25	17,5	21,3	10	28	22	45,30			
03462		10		10,5	25		23,3	12			48,20			
03464		12		13	25		24,3	13			50,63			
03466		16		17	28		27,3	16			51,00			
03468		20		21	31		31,3	19			54,00			
03470	95f	10	15,5	10,5	29	20	25	12	32	25	75,00			
03472		12		13	29		26	13			72,20			
03474		16		17	29		28,5	16			75,00			
03476		20		21	35		32,5	19			77,00			
03480	120f	10	16,8	10,5	31	21,3	25,7	12	34	28	78,60			
03482		12		13	31		26,7	13			80,20			
03484		16		17	31		29,7	16			83,30			
03486		20		21	35		33,7	19			86,10			
03490	150f	10	19	10,5	35	24	27	12	34,8	29	100,60			
03492		12		13	35		28	13			107,00			
03494		16		17	35		31	16			110,40			
03496		20		21	35		35	19			119,60			
03497	185f	12	21	13	38	26	29	13	43	34	126,90			
03498		16		17	38		32	16			134,60			
03499		20		21	38		36	19			140,20			
03500	240f	12	24	13	43	30	31	13	51	41	199,20			
03501		16		17	43		34	16			209,00			
03502		20		21	43		38	19			218,10			
03504	300f	12	27,5	13	49	33,5	34,8	14,5	58	46	313,00			
03505		16		17	49						313,00			
03506		20		21	49						313,00			

### Stoßverbinder 10f-240f mm<sup>2</sup> für feindrähtige Leiter

Werkstoff: CU-HCP DIN EN 13600  
Oberfläche: verzinkt

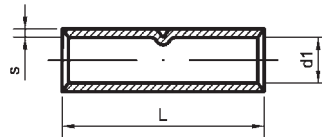

E 485326 bis 240f

Best.-Nr.	Querschnitt mm <sup>2</sup>	Abmessungen mm			Gewicht kg/%/Stck.	Werkzeuge/Seite
		d <sub>1</sub>	L	s		
03800	10 f	5	30	1,5	8,30	Werkzeuge Seiten 162-200
03801	16 f	6	35	1,5	11,00	
03802	25 f	7,7	40	1,5	15,00	
03803	35 f	9,2	45	1,6	21,80	
03804	50 f	11,2	50	1,8	32,40	
03805	70 f	13,5	60	2	51,00	
03806	95 f	15,5	65	2,25	74,90	
03807	120 f	16,8	65	2,25	84,40	
03808	150 f	19	70	2,5	105,60	
03809	185 f	21	85	2,5	140,10	
03810	240 f	24	100	3	227,30	

### Rohrkabelschuhe 35f-240f mm<sup>2</sup> mit schmalem Flansch für feindrähtige Leiter

Werkstoff: Cu-HCP DIN EN 13600  
Oberfläche: verzinkt

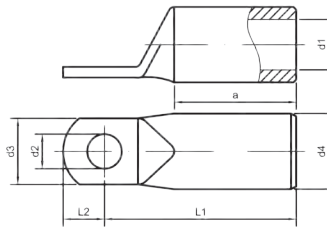

E 485326 bis 240f

Best.-Nr.	Querschnitt mm <sup>2</sup>	Bohrung M	Abmessungen mm						Gewicht kg/% Stck.	Werkzeuge / Seite	
			d <sub>1</sub>	d <sub>2</sub>	d <sub>3</sub>	d <sub>4</sub>	L <sub>1</sub>	L <sub>2</sub>			a
10850	35f	6	9,2	6,4	15	12,4	35	7,5	18	17,70	12374 Seite 162 30460 Seite 167; 12725 Seite 186 31460 Seite 169
10852	50f	6	11,0	6,4	15	14,8	38,5	7,5	21	26,90	
10853		8		8,4	17		41	10		30,00	
10854		10		10,5	19		45,5	12		33,10	
10855		12		13	19		46,5	13		33,10	
10856	70f	6	13,4	6,4	18	17,5	47,5	7,5	23	45,10	
10857		8		8,4	18		48	10		47,00	
10858		10		10,5	19		50	12		47,40	
10859		12		13	22		51	13		46,30	
10861	95f	6	14,9	6,4	19	20	50	7,5	26	59,50	
10862		8		8,4	19		51	10		62,90	
10863		10		10,5	19		53,5	12		65,40	
10864		12		13	22		55	13		65,50	
10866	120f	6	16,3	6,4	19	21,3	53	7,5	29	68,40	
10867		8		8,4	19		55	10		71,10	
10868		10		10,5	19		57	12		73,40	
10869		12		13	22		58	13		76,30	
10871	150f	6	18,7	6,4	26	24	56	7,5	30	85,70	
10872		8		8,4	26		58	10		91,80	
10873		10		10,5	26		60	12		97,30	
10874		12		13	26		59,5	13		93,90	
10875		16		17	26		62,5	16		105,00	
10876	185f	10	21	10,5	30	26	65	12	35	117,20	
10877		12		13	30		65	13		112,70	
10878		16		17	30		68	16		117,60	
10880	240f	10	23,5	10,5	30	30	76	12	42	185,90	
10881		12		13	30		79	13		200,80	
10882		16		17	30		81	16		202,30	

Die Abmessungen der Kabelschuhe sind abgestimmt auf unsere hochflexiblen und silikonisierten Leitungen. In Verbindung mit unseren Leitungen können Schaltgeräteanschlüsse auch unter beengten Platzverhältnissen durchgeführt werden. Ausführungen für mehrdrähtige Leitungen siehe Seite 44.

## Rohrkabelschuhe 35f – 240f mm<sup>2</sup> mit schmalem Flansch für feindrähtige Leiter

Winkelform 90°

Werkstoff: Cu-HCP DIN EN 13600

Oberfläche: verzinkt

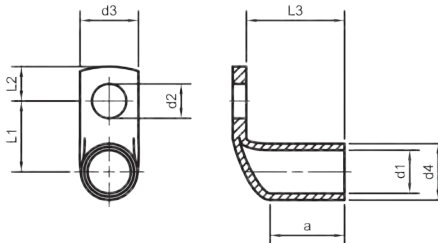

E 485326 bis 240f

Best.-Nr.	Querschnitt mm <sup>2</sup>	Bohrung M	Abmessungen mm								Gewicht kg/‰/Stck.	Werkzeuge / Seite
			d <sub>1</sub>	d <sub>2</sub>	d <sub>3</sub>	d <sub>4</sub>	L <sub>1</sub>	L <sub>2</sub>	L <sub>3</sub>	a		
03960	35f	6	9,2	6,4	15	12,4	16,7	7,5	21,5	17	18,00	Werkzeuge Seiten 162-200
03961	50f	6	11	6,4	15	14,8	17,9	7,5	24,5	20	26,00	
03962		8		8,4	17		19,9	10			29,00	
03963		10		10,5	19		21,9	12			30,00	
03964	70f	6	13,4	6,4	18	17,5	20	7,5	31	22	43,00	
03965		8		8,4	18		22	10			45,00	
03966		10		10,5	19		24	12			48,00	
03967		12		13	22		27	13			48,00	
03968	95f	6	14,9	6,4	19	20	21	7,5	34	25	64,00	
03969		8		8,4	19		23	10			67,00	
03970		10		10,5	19		25	12			70,00	
03971		12		13	22		26	13			69,00	
03972	120f	6	16,3	6,4	19	21,3	21,7	7,5	37	28	73,00	
03973		8		8,4	19		23,7	10			77,00	
03974		10		10,5	19		25,7	12			79,00	
03975		12		13	22		26,7	13			78,00	
03976	150f	6	18,7	6,4	26	24	23	7,5	37,5	29	92,00	
03977		8		8,4	26		25	10			98,00	
03978		10		10,5	26		27	12			99,60	
03979		12		13	26		28	13			102,00	
03980		16		17	26		31	16			105,00	
03981	185f	10	21	10,5	30	26	28	12	43	34	119,00	
03982		12		13	30		29	13			119,00	
03983		16		17	30		32	16			123,00	
03984	240f	10	23,5	10,5	30	30	30	12	50	41	186,00	
03985		12		13	30		31	13			187,00	
03986		16		17	30		34	16			192,00	

Die Abmessungen der Kabelschuhe sind abgestimmt auf unsere hochflexiblen und silikonisierten Leitungen.

In Verbindung mit unseren Leitungen können Schaltgeräteanschlüsse auch unter beengten Platzverhältnissen durchgeführt werden.

## Vergleich von Kabelschuhen mit schmalem Flansch mit Kabelschuhen in Standard- oder Euro-Ausführung



Durch den Einsatz von Kabelschuhen mit schmalem Flansch können Verbindungen selbst unter beengten Einbaueverhältnissen vorgenommen werden. In Verbindung mit unseren höchst flexiblen silikonisierten Leitungen (siehe nachfolgende Katalogseite 40) bieten sie sehr gute Lösungsmöglichkeiten im Bereich der immer kleiner werdenden Platzverhältnisse in Schaltgeräten an.

## Silikonumspritzte Rundlitzen, 1,8/3 kV, einfach isoliert

Höchstflexibel, halogenfrei, selbstverlöschend mit UL-Style

- **Höchste Flexibilität und hohe Stromtragfähigkeit**
- **Konfektioniert mit unseren Kabelschuhen mit schmalem Anschlussflansch gemäß Katalog Seiten 38 + 39. Bestens geeignet für den Einbau unter beengten Platzverhältnissen**
- **Durch verstärkte Isolation mechanisch stabil und spannungsfest**
- **Halogenfrei und selbstverlöschend**
- **Temperaturbeständig dauernd - 50 °C bis + 180 °C, kurzzeitig + 250 °C bis + 300 °C**
- **Prüfspannung 10kV (Sparktest)**
- **Durchschlagsfestigkeit 20kV/mm**
- **Kurzschlussfestigkeit SiR + 350 °C**
- **Prüfungen/Zulassungen**  
 UL-Style 3858  
 DIN EN 60332-1-2/VDE 0482-332-1-2  
 DIN EN 60332-3-24/VDE 0482-332-3-24  
 DIN EN 61034-2/VDE 0482-1034-2  
 DIN EN 50305/VDE 0260-305 Abschnitt 9.2
- **Lieferung in Ringen, auf Kunststoffspulen oder Holztrommeln**

		Technische Daten								
		Querschnitt mm <sup>2</sup>	Abmessungen mm			Strombelastung bei Temperatur am Leiter				
	Best.-Nr.		Leiter- aufbau	Außen-Ø ca.	Isolationswand- stärke, ca.	45 °C	80 °C	90 °C	100 °C	130 °C
1,5/1,5	15014	4,0	1036 x 0,07	4,8	1,1	30 A	50 A	55 A	60 A	70 A
	15016	6,0	1568 x 0,07	5,6	1,1	40 A	65 A	70 A	78 A	90 A
1,8/3 kV, einfach isoliert	15020	10,0	2562 x 0,07	8,5	2,0	50 A	90 A	98 A	107 A	120 A
	15022	16,0	4116 x 0,07	10,0	2,0	70 A	125 A	132 A	143 A	160 A
	15024	25,0	3234 x 0,10	12,0	2,3	95 A	160 A	176 A	187 A	215 A
	15026	35,0	4508 x 0,10	13,8	2,5	115 A	200 A	218 A	230 A	260 A
	15028	50,0	6468 x 0,10	15,5	2,5	145 A	245 A	276 A	287 A	325 A
	15030	70,0	8967 x 0,10	18,0	2,5	175 A	305 A	347 A	352 A	400 A
	15032	95,0	12201 x 0,10	20,0	2,5	215 A	370 A	416 A	425 A	485 A
	15034	120,0	15435 x 0,10	21,5	2,5	245 A	425 A	488 A	495 A	560 A
	15036	150,0	19404 x 0,10	23,5	2,5	285 A	490 A	566 A	575 A	640 A
	15038	185,0	23580 x 0,10	26,0	2,5	320 A	555 A	644 A	655 A	730 A
	15040	240,0	30600 x 0,10	28,5	2,5	380 A	650 A	775 A	790 A	855 A
	15042	300,0	38200 x 0,10	32,5	2,5	435 A	750 A	898 A	915 A	985 A

**Hinweis:** Bei den angegebenen Strombelastungswerten handelt es sich um Richtwerte bei Einzelverlegung frei in Luft und Umgebungstemperatur + 30 °C, unter Berücksichtigung der durch Stromfluss entstehenden ca. Eigenerwärmung am Leiter. Die in der Spalte 90 °C aufgeführten Werte entsprechen den empfohlenen Strombelastungswerten analog VDE 0298 Teil 4 Tabelle 15. Bei anderen Umgebungstemperaturen bzw. Verlegearten müssen entsprechende Reduktionsfaktoren berücksichtigt werden. Standardfarbe Natur. Auf Wunsch sind auch farbige Ausführungen z.B. schwarz, rot, blau, grün/gelb etc. bzw. Litzen mit anderen Isolationsstärken und Nennspannungen lieferbar. Mindestmengen auf Anfrage. Die hochflexiblen Innenleiter sind vom Außen-Ø her auf Kabelverbinder DIN 46234, DIN 46431 sowie handelsübliche druseidit-Rohrkabelschuhe für feindrähtige Leiter abgestimmt.





# 1. ELEKTRISCHE ANSCHLUSS- UND VERBINDUNGSTECHNIK

## 1.5 Nicht isolierte Rohrkabelschuhe und Verbinder, druseidt Euro-Serie

Da die Normung für Kabelschuhe und Verbinder nicht die Vielzahl der am Markt befindlichen Kabel und Leitungen mit ihren unterschiedlichen Leiteraufbauten und Anwendungsbereichen erfassen kann, haben sich verschiedene handelsübliche Ausführungen am Markt etabliert.

Um einen möglichst breiten Kundenkreis ansprechen zu können, haben wir nun zusätzlich zu unseren seit Jahren gefertigten Standardserien eine sogenannte Euro-Serie ins Programm aufgenommen, die sich im Querschnittsbereich 6 - 120 mm<sup>2</sup> von den Rohrabmessungen her gegenüber der Standardserie unterscheidet. So können wir ein weiteres großes Segment von am Markt befindlichen Abmessungen zusätzlich abdecken und nun auch die Kunden beliefern, die sich werkzeugtechnisch auf die Abmessungen der Euro-Serie eingerichtet haben. Kabelschuhe und Verbinder der Euro-Serie sind lieferbar sowohl in geraden als auch unterschiedlich gewinkelter Ausführung bis hin zu Ausführungen mit schmalen Anschlussflansch.

Als Pressform für die Kabelverbindung ist wie bei allen anderen handelsüblichen druseidt-Serien eine WM-Pressung vorzunehmen. Entsprechende Werkzeuge bzw. Werkzeugeinsätze speziell für die Euro-Serie sind in diesem Katalog auf den Seiten 159 ff enthalten.

Bitte beachten Sie, dass eine Verarbeitung nur mit einem für die druseidt Euro-Serie passenden Werkzeug/Werkzeugeisenk vorgenommen wird.

Pressform: WM-Pressung



**Rohrkabelschuhe 0,5-50 mm<sup>2</sup>  
handelsüblich, druseid Euro-Serie**

Werkstoff: Cu-HCP DIN 13600

Oberfläche: verzinkt

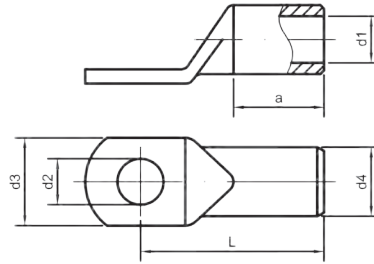

E 485326 ab 6 mm<sup>2</sup>

Best.-Nr.		Querschnitt mm <sup>2</sup>	Bohrung M	Abmessungen mm						Gewicht kg/% Stck.	Werkzeuge/Seite
ohne Sichtloch	mit Sichtloch			d <sub>1</sub>	d <sub>2</sub>	d <sub>3</sub>	d <sub>4</sub>	L	a		
01580	-	0,5 - 0,75	3	1,4	3,2	6,5	3	12,5	6	0,71	30446 0,75-10 mm <sup>2</sup> , 30446 1,5-16 mm <sup>2</sup> Seite 160
01581	-		4		4,3	8,5		14		0,80	
01582	-		5		5,3	10		15		1,00	
01583	-	1 - 1,5	3	1,9	3,2	6,5	3,9	14	6	1,20	
01584	-		4		4,3	8,5		15		1,40	
01585	-		5		5,3	10		16		1,50	
01586	-		6		6,4	11		18		1,70	
01588	-	2,5	4	2,4	4,3	8,5	4,4	15	6,5	1,57	
01589	-		5		5,3	10		16		1,72	
01590	-		6		6,4	11		18		1,92	
01591	-		8		8,4	13		20		2,20	
01592	-	4	4	3	4,3	8,5	5	17	8	2,20	
01593	-		5		5,3	10		18		2,40	
01594	-		6		6,4	11		20		2,60	
01595	-		8		8,4	14		22		3,00	
03196	03196/S	6	4	3,5	4,3	10	6,5	19	9	4,60	12372/50, 12372 Seite 161; 12655 Seite 165
03197	03197/S		5		5,3	10		20		4,70	
03198	03198/S		6		6,4	11		21,5		5,40	
03199	03199/S		8		8,4	15		24		5,90	
03200	03200/S		10		10,5	18		26		6,40	
03201	03201/S		12		13	19		27,5		6,40	
03202	03202/S	10	4	4,5	4,3	12	7	20	10	4,30	
03203	03203/S		5		5,3	12		21		4,90	
03204	03204/S		6		6,4	12		22,5		5,10	
03205	03205/S		8		8,4	15		25		5,80	
03206	03206/S		10		10,5	18		27		6,30	
03207	03207/S		12		13	20		28,5		6,30	
03208	03208/S	16	4	5,5	4,3	12	8,5	24	13	8,20	
03209	03209/S		5		5,3	12		25		8,80	
03210	03210/S		6		6,4	12		26,5		9,60	
03211	03211/S		8		8,4	15		29		10,30	
03212	03212/S		10		10,5	18		31		11,00	
03213	03213/S		12		13	19		32		10,80	
03214	03214/S	25	5	7	5,3	15	10	33,5	15	13,50	
03215	03215/S		6		6,4	15		31,5		13,10	
03216	03216/S		8		8,4	16		33		12,90	
03217	03217/S		10		10,5	18		34,5		14,60	
03218	03218/S		12		13	20		36		15,50	
03219	03219/S		14		15	22		39		16,60	
03220	03220/S		16		17	24		42		16,00	
03221	03221/S	35	6	8,5	6,4	17	12	33	17	20,70	
03222	03222/S		8		8,4	17		34		21,80	
03223	03223/S		10		10,5	20		36,5		21,90	
03224	03224/S		12		13	22		37,5		23,30	
03225	03225/S		14		15	23		40		24,40	
03226	03226/S		16		17	28		44		26,00	
03227	03227/S	50	6	10	6,4	20	14	37	19	30,10	
03228	03228/S		8		8,4	20		39		30,40	
03229	03229/S		10		10,5	20		40,5		31,30	
03230	03230/S		12		13	23		42		31,30	
03231	03231/S		14		15	23		44		35,10	
03232	03232/S		16		17	27		46		35,50	
03233	03233/S		20		21	30,5		52,5		38,90	

12373 Seite 161; 30460 Seite 167; 31460 Seite 169; 12930, 12933 Seite 171; 12766 Seite 172;  
12965/S, 12968 Seite 173; 14240/41 Seite 179; 13552 Seite 181;  
13551/25, 13551/42, 13557 Seite 183; 12725 Seite 186; 12728 Seite 188; 12836, 12485-87, 05256 Seite 190;  
12837 Seite 200, 12869 Seite 162, 12724 Seite 190

In den Querschnittsbereichen 0,5-4mm<sup>2</sup> ist die Euro-Serie identisch mit unseren Standard-Kabelschuhen gem. Katalogseite 30.

## Rohrkabelschuhe 70 - 630 mm<sup>2</sup> handelsüblich, druseidt Euro-Serie

Werkstoff: CU-HCP DIN 13600

Oberfläche: verzinkt

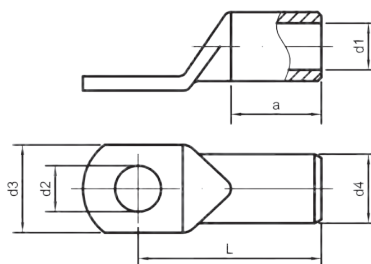
E 485326 bis 500 mm<sup>2</sup>

Best.-Nr.		Querschnitt mm <sup>2</sup>	Bohrung M	Abmessungen mm						Gewicht kg/% Stck.	Werkzeuge/Seite	
ohne Sichtloch	mit Sichtloch			d1	d2	d3	d4	L	a			
03234	03234/S	70	6	12	6,4	24	16,5	40,5	21	41,10	05256 Seite 199 12766 Seite 172; 12965/S, 12968 Seite 173; 14240/41 Seite 177; 12748 Seite 179; 13552 Seite 181; 13551/25, 13551/42, 13537 Seite 183; 12836, 12485-87, Seite 199; 12837 Seite 200, 12724 Seite 190 12373 Seite 161; 30460 Seite 167; 12725 Seite 186 31460 Seite 169; 12930, 12933 Seite 171; 12728 Seite 188; 12869 Seite 162	
03235	03235/S		8	8	8,4	24		42,5				44,60
03236	03236/S		10	10	10,5	24		43,5				46,40
03237	03237/S		12	12	13	24		45				46,40
03238	03238/S		14	14	15	25		46				49,10
03239	03239/S		16	16	17	28		48,5				49,60
03240	03240/S		20	20	21	29		52				51,80
03241	03241/S	95	6	13,5	6,4	26	18	43	23	49,50		
03242	03242/S		8	8	8,4	26		46				53,60
03243	03243/S		10	10	10,5	26		47				55,10
03244	03244/S		12	12	13	26		48				53,50
03245	03245/S		14	14	15	26		51,5				58,90
03246	03246/S		16	16	17	28		51				59,70
03247	03247/S		20	20	21	30		55				61,30
03248	03248/S	120	8	15	8,4	29	20	49,5	26	68,80		
03249	03249/S		10	10	10,5	29		52				74,20
03250	03250/S		12	12	13	29		51,5				78,40
03251	03251/S		14	14	15	30		53				79,90
03252	03252/S		16	16	17	30		55				80,70
03253	03253/S		20	20	21	35		60				89,00
03254	03254/S		150	8	16,8	8,4	31	21,3	55,5	29		78,90
01634	01714	10		10	10,5	31		56,5			81,90	
01635	01715	12		12	13	31		56			80,70	
10149	10174	14		14	15	31		57			80,00	
01636	01716	16		16	17	31		58			83,60	
01637	01717	20		20	21	35		63			87,50	
10145	10175	185		10	19	10,5	35	24	59	30	106,10	
01638	01718		12	12	13	35		58,5			106,00	
10151	10176		14	14	15	35		61			107,20	
01639	01719		16	16	17	35		63			108,60	
01640	01720		20	20	21	35		66			113,30	
10152	10177		240	10	21	10,5	38	26	67	35	129,70	
01641	01721			12	12	13	38		67			130,20
10153	10178	14		14	15	38		69			133,60	
01642	01722	16		16	17	38		69,5			138,40	
01643	01723	20		20	21	38		71			138,00	
01644	01724	300		12	24	13	44	30	82	42	217,20	
10154	10190			14	14	15	44		84			221,90
01645	01725		16	16	17	44		85			219,40	
01646	01726		20	20	21	44		85			229,20	
10155	-		400	10	27,5	10,5	49	33,5	92	47	279,00	
10150	-			12	12	13	49		92			279,00
01647	-			16	16	17	49		92			279,00
01648	-	20		20	21	49		92			281,90	
01649	-	500		16	31	17	55,5	38	113	70	493,80	
01650	-			20	20	21	55,5		113			485,60
01651	-			630	16	34	17	60	41	115	70	513,50
01652	-	20	20		21	60		115			506,00	

In den Querschnittsbereichen 150-630 mm<sup>2</sup> ist die Euro-Serie identisch mit unseren Standard-Kabelschuhen gem. Katalogseite 31.

**Rohrkabelschuhe 35-300 mm<sup>2</sup>  
mit schmalem Flansch  
druseidt Euro-Serie**

Werkstoff: Cu-HCP DIN EN 13600  
Oberfläche: verzinkt

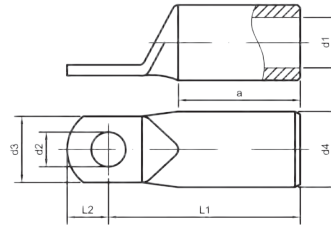

Best.-Nr.	Querschnitt mm <sup>2</sup>	Bohrung M	Abmessungen mm							Gewicht kg/‰ Stck.	Werkzeuge / Seite
			d <sub>1</sub>	d <sub>2</sub>	d <sub>3</sub>	d <sub>4</sub>	L <sub>1</sub>	L <sub>2</sub>	a		
03900	35	6	8,5	6,4	15	12	33	7,5	17	18,00	12372/50 S. 161 12655 S. 165 12372 Seite 161 12373 Seite 161; 30460 Seite 167; 12725 Seite 186 12766 Seite 172; 12966/S; 12968 Seite 173; 14240/41 Seite 177; 12748 Seite 179; 13552 Seite 181; 13551/25; 13551/42; 13537 Seite 183; 12836; 12485-87; 05256 Seite 199; 12837 Seite 200; 12724 Seite 190 31460 Seite 169; 12930; 12933 Seite 171; 12728 Seite 188; 12869 Seite 162 12766 Seite 172; 12966/S; 12968 Seite 173; 14240/41 Seite 177; 12748 Seite 179; 13552 Seite 181; 13551/25; 13551/42; 13537 Seite 183; 12836; 12485-87; 05256 Seite 199; 12837 Seite 200;
03901		8		8,4	15		35	10		21,60	
03902	50	6	10	6,4	15	14	37	7,5	19	27,30	
03903		8		8,4	17		39	10		28,30	
03904		10		10,5	17		41	12		29,90	
03905	70	6	11,8	6,4	17	16,5	41	7,5	21	40,60	
03906		8		8,4	17		43	10		43,00	
03907		10		10,5	17		45	12		44,00	
03908		12		13	19		46	13		44,80	
03909	95	6	13,5	6,4	19	18	43	7,5	23	46,70	
03910		8		8,4	19		45	10		49,00	
03911		10		10,5	19		47	12		51,00	
03912		12		13	19		48	13		52,00	
03913	120	6	14,7	6,4	20	20	49	7,5	26	64,30	
03914		8		8,4	20		51	10		67,30	
03915		10		10,5	20		53	12		67,00	
03916		12		13	20		54	13		73,40	
03917	150	6	16,3	6,4	19	21,3	53	7,5	29	70,10	
03918		8		8,4	19		55	10		73,10	
03919		10		10,5	19		56	12		76,30	
03920		12		13	22		59	13		76,30	
03921	185	10	18,7	10,5	26	24	60	12	30	104,70	
03922		12		13	26		59,5	13		103,60	
03923		16		17	26		64	16		111,40	
03924	240	10	21	10,5	30	26	65	12	35	119,50	
03925		12		13	30		65	13		121,90	
03926		16		17	30		68	16		122,60	
03927	300	10	23,5	10,5	30	30	76	12	42	196,60	
03928		12		13	30		79	13		200,80	
03929		16		17	30		81	16		206,00	

Ausführungen mit Sichtloch oder in 90° gewinkelter Ausführung auf Anfrage.

**Rohrkabelschuhe 0,5-35 mm<sup>2</sup>****Winkelform 90°****druseidt Euro-Serie**

Werkstoff: Cu-HCP DIN EN 13600

Oberfläche: verzinkt

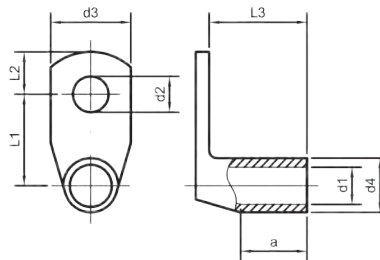
E 485326 ab 6 mm<sup>2</sup>

Best.-Nr.	Querschnitt mm <sup>2</sup>	Bohrung M	Abmessungen mm									Gewicht kg/%o Stck.
			d <sub>1</sub>	d <sub>2</sub>	d <sub>3</sub>	d <sub>4</sub>	L <sub>1</sub>	L <sub>2</sub>	L <sub>3</sub>	a		
10400	0,5-0,75	3	1,4	3,2	6,5	3	7,5	4	9,5	5	0,90	
10402		4		4,3	8,5		8,5	5			1,00	
10404		5		5,3	10		9,5	5,5			1,00	
10406	1-1,5	3	1,9	3,2	6,5	3,9	8	4	9,5	5	1,60	
10408		4		4,3	8,5		9	5			1,60	
10410		5		5,3	10		10	5,5			1,60	
10412		6		6,4	11		12	7,5			1,60	
10414	2,5	4	2,4	4,3	8,5	4,4	9,2	5	9,5	5,5	1,83	
10416		5		5,3	10		10,2	5,5			1,84	
10418		6		6,4	11		12,2	7,5			2,20	
10420		8		8,4	14		14,2	10			2,30	
10422	4	4	3	4,3	8,5	5	9,5	5	10,5	7	2,50	
10424		5		5,3	10		10,5	5,5			2,41	
10426		6		6,4	11		12,5	7,5			2,90	
10428		8		8,4	14		14,5	10			3,00	
03815	6	4	3,5	4,3	10	6,5	10,3	5	13,5	8	6,00	
03816		5		5,3	11		11,2	5,5			5,60	
03817		6		6,4	11		13,3	7,5			6,20	
03818		8		8,4	15		15,3	10			6,40	
03819		10		10,5	18		17,2	12			6,80	
03820		12		13	20		18,2	13			6,60	
03821	10	5	4,5	5,3	12	7	11,5	5,5	15	9	5,40	
03822		6		6,4	12		12,5	7,5			5,90	
03823		8		8,4	15		15,5	10			6,70	
03824		10		10,5	18		17,5	12			7,00	
03825		12		13	20		18,5	13			7,00	
03826	16	5	5,5	5,3	12	8,5	13	5,5	21	12	10,70	
03827		6		6,4	12		14,3	7,5			11,50	
03828		8		8,4	15		16,3	10			12,00	
03829		10		10,5	18		18,3	12			12,30	
03830		12		13	20		19,3	13			12,30	
03831	25	6	7	6,4	15	10	15,5	7,5	18	14	13,50	
03832		8		8,4	16		17,5	10			14,30	
03833		10		10,5	18		19,5	12			16,80	
03834		12		13	20		20,5	13			15,10	
03835		14		15	22		22,5	15			16,90	
03836	35	6	8,5	6,4	17	12	16,5	7,5	19,5	16	21,00	
03837		8		8,4	17		18,5	10			23,10	
03838		10		10,5	20		20,5	12			23,60	
03839		12		13	22		21,5	13			23,70	
03840		14		15	23		23,5	15			24,80	
03841		16		17	28		24,5	16			24,80	

30445 0,75-10 mm<sup>2</sup>, 30446 1,5-16 mm<sup>2</sup> Seite 160

12372/50, 12372 Seite 161; 12655 Seite 165

12373 Seite 161; 30460 Seite 167; 31460 Seite 169;  
 12930, 12933 Seite 171; 12766 Seite 172; 12965/S, 12968 Seite 173;  
 14240/41 Seite 177; 12748 Seite 179; 13552 Seite 181;  
 13551/25, 13551/42, 12537 Seite 183; 12725 Seite 186;  
 12728 Seite 188; 12836, 12485-87, 05256 Seite 199; 12837 Seite 200  
 12724 Seite 190; 12869 Seite 162

In den Querschnittsbereichen 0,5-4 mm<sup>2</sup> ist die Euro-Serie identisch mit unseren Standard-Kabelschuhen gem. Katalogseite 32.

**Rohrkabelschuhe 50-300 mm<sup>2</sup>**

**Winkelform 90°**

**druseidt Euro-Serie**

Werkstoff: Cu-HCP DIN EN 13600

Oberfläche: verzinkt

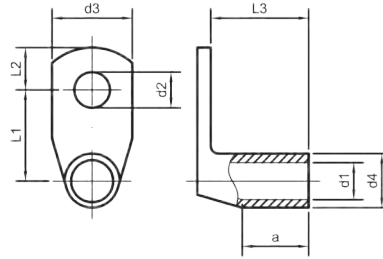

Best.-Nr.	Querschnitt mm <sup>2</sup>	Bohrung M	Abmessungen mm								Gewicht kg/% Stck.	Werkzeuge / Seite
			d <sub>1</sub>	d <sub>2</sub>	d <sub>3</sub>	d <sub>4</sub>	L <sub>1</sub>	L <sub>2</sub>	L <sub>3</sub>	a		
03842	50	6	10	6,4	20	14	17,5	7,5	21,5	18	30,00	12869 Seite 162
03843		8		8,4	20		19,5	10			32,20	
03844		10		10,5	20		21,5	12			33,20	
03845		12		13	23		22,5	13			32,80	
03846		14		15	23		24,5	15			33,70	
03847		16		17	27		28,5	16			36,30	
03848		20		21	30		32,5	19			38,90	
03849	70	6	12	6,4	24	16,5	18,8	7,5	26	20	44,10	
03850		8		8,4	24		20,8	10			49,20	
03851		10		10,5	24		22,8	12			50,60	
03852		12		13	24		23,8	13			48,70	
03853		14		15	25		25,8	15			48,40	
03854		16		17	28		26,8	16			51,10	
03855		20		21	29		30,8	19			52,60	
03856	95	8	13,5	8,4	26	18	21,5	10	26,4	22	53,30	
03857		10		10,5	26		23,5	12			55,90	
03858		12		13	26		24,5	13			55,30	
03859		14		15	26		26,5	15			58,90	
03860		16		17	28		27,5	16			60,00	
03861	120	8	15	8,4	29	20	22,5	10	32	25	76,30	
03862		10		10,5	29		24,5	12			80,70	
03863		12		13	29		25,5	13			80,10	
03864		16		17	30		28,5	16			84,60	
03865	150	8	16,8	8,4	31	21,3	25,7	10	34	28	80,30	
03866		10		10,5	31		25,7	12			80,70	
03867		12		13	31		26,7	13			82,90	
03868		16		17	31		29,7	16			85,00	
03869		20		21	35		33,7	19			88,90	
03870	185	10	19	10,5	35	24	27	12	42	29	114,10	
03871		12		13	35		28	13			120,40	
03872		16		17	35		31	16			124,80	
03873		20		21	35		35	19			127,00	
03874	240	10	21	10,5	38	26	28	12	44	34	133,20	
03875		12		13	38		29	13			132,80	
03876		16		17	38		32	16			137,80	
03877		20		21	38		36	19			141,50	
01838	300	12	24	13	43	30	31	13	51	41	199,20	
01840		16		17	43		34	16			209,00	
01842		20		21	43		38	19			218,10	

In dem Querschnittsbereich 300 mm<sup>2</sup> ist die Euro-Serie identisch mit unserer Standard-Serie gem. Katalogseite 33.

**Rohrkabelschuhe 10-300 mm<sup>2</sup>****Winkelform 45°****druseidt Euro-Serie**

Werkstoff: Cu-HCP DIN EN 13600

Oberfläche: verzinkt

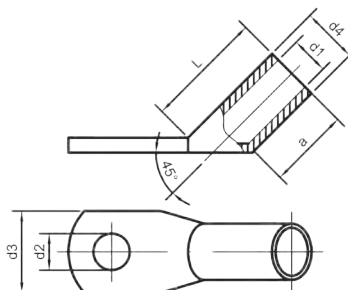

Best.-Nr.	Querschnitt mm <sup>2</sup>	Bohrung M	Abmessungen mm					Gewicht kg/% Stck.	Werkzeuge / Seite	
			d <sub>1</sub>	d <sub>2</sub>	d <sub>3</sub>	d <sub>4</sub>	L			a
03821/S-45	10	5	4,5	5,3	12	7	13,5	9	5,50	12766 Seite 172; 12965/S, 12968 Seite 173; 14240/41 Seite 177; 12748 Seite 179; 13552 Seite 181; 13551/25, 13551/42, 13537 Seite 189; 12836, 12485-87, 05256 Seite 199; 12837 Seite 200
03822/S-45		6		6,4	12		13,5		5,80	
03823/S-45		8		8,4	15		13,8		6,50	
03824/S-45		10		10,5	18		13,8		6,60	
03826/S-45	16	5	5,5	5,3	12	8,5	17,5	12	9,50	
03827/S-45		6		6,4	12		17,5		10,20	
03828/S-45		8		8,4	15		17,7		11,70	
03829/S-45		10		10,5	18		18		11,70	
03831/S-45	25	6	7	6,4	15	10	20,7	14	13,90	
03832/S-45		8		8,4	16		20,9		15,10	
03833/S-45		10		10,5	18		21,1		16,60	
03834/S-45		12		13	20		21,2		17,00	
03836/S-45	35	6	8,5	6,4	17	12	24,2	16	21,70	
03837/S-45		8		8,4	17		24,2		22,30	
03838/S-45		10		10,5	20		24,5		23,40	
03839/S-45		12		13	22		24,7		24,00	
03842/S-45	50	6	10	6,4	20	14	27,7	18	29,40	
03843/S-45		8		8,4	20		27,7		33,40	
03844/S-45		10		10,5	20		27,7		36,50	
03845/S-45		12		13	23		28,1		36,50	
03850/S-45	70	8	12	8,4	24	16,5	31,9	20	49,00	
03851/S-45		10		10,5	24		33		52,30	
03852/S-45		12		13	24		31,9		51,70	
03856/S-45	95	8	13,5	8,4	26	18	35,5	22	63,20	
03857/S-45		10		10,5	26		35		62,00	
03858/S-45		12		13	26		35,5		62,00	
03859/S-45		16		17	28		35,5		68,00	
03861/S-45	120	8	15	8,4	29	20	40,1	25	78,00	
03862/S-45		10		10,5	29		40,1		89,00	
03863/S-45		12		13	29		40,1		89,10	
03864/S-45		16		17	30		40,2		93,10	
03865/S-45	150	8	16,8	8,4	31	21,3	47,5	28	102,00	
03866/S-45		10		10,5	31		47,5		98,00	
03867/S-45		12		13	31		47,5		96,80	
03868/S-45		16		17	31		47,5		101,20	
03869/S-45		20		21	35		48,2		101,20	
01831/S-45	185	12	19	13	35	24	51	29	122,90	
01832/S-45		16		17	35		51		119,60	
01833/S-45		20		21	35		51		139,90	
01834/S-45	240	12	21	13	38	26	61	34	154,60	
01835/S-45		16		17	38		61		165,10	
01836/S-45		20		21	38		61		170,40	
03880/S-45	300	16	24	17	43	30	69	41	256,80	
03881/S-45		20		21	43				273,00	

Die Abmessungen der Kabelschuhe im Querschnittsbereich 185 mm<sup>2</sup> und 240 mm<sup>2</sup> sind identisch mit unseren Standard-Kabelschuhen gem. Katalogseite 33.

### Stoßverbinder 0,5-630 mm<sup>2</sup>

#### druseidt Euro-Serie

Werkstoff: Cu-ETP bzw. HCP DIN EN 13600

Oberfläche: verzinkt

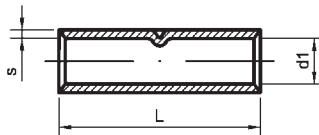

E 485326 von 6-400 mm<sup>2</sup>

Best.-Nr.	Querschnitt mm <sup>2</sup>	Abmessungen mm			Gewicht kg/% Stck.	Werkzeuge/Seite
		d <sub>1</sub>	L	s		
13686	0,5-0,75	1,4	15	0,8	0,80	Seiten 160-162 165-200
13687	1-1,5	1,9	15	1	1,20	
13688	2,5	2,4	16	1	1,50	
13689	4	3	19	1	2,10	
03165	6	3,5	25	1,5	5,10	
03166	10	4,5	30	1,25	6,00	
03167	16	5,5	35	1,5	10,00	
03168	25	7	40	1,5	14,10	
03169	35	8,5	45	1,75	21,60	
03170	50	10	50	2	33,20	
03171	70	12	55	2,25	49,10	
03172	95	13,5	60	2,25	60,90	
03173	120	15	65	2,5	78,80	
13699	150	16,8	70	2,25	86,50	
01752	185	19	75	2,5	116,25	
01753	240	21	85	2,5	142,20	
01754	300	24	100	3	224,00	
01755	400	27,5	100	3	261,70	
01756	500	31	140	3,5	473,00	
01757	630	34	160	3,5	617,50	

In den Querschnittsbereichen 0,5-4 mm<sup>2</sup> bzw. 150-630 mm<sup>2</sup> ist die Euro-Serie identisch mit unserer Standard-Serie gem. Katalogseite 34.

### T-Verbinder 1-300 mm<sup>2</sup>

#### druseidt Euro-Serie

Werkstoff: Cu-ETP bzw. HCP DIN EN 13600

Oberfläche: verzinkt

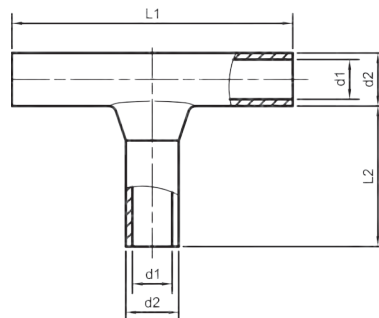

E 485326 ab 6 mm<sup>2</sup>

Best.-Nr.	Querschnitt mm <sup>2</sup>	Abmessungen mm				Gewicht kg/% Stck.	Werkzeuge / Seite
		d <sub>1</sub>	d <sub>2</sub>	L <sub>1</sub>	L <sub>2</sub>		
03941	1-1,5	1,9	3,9	30	6	3,60	30445 bis 10 mm <sup>2</sup> Seite 160
03942	2,5	2,4	4,4	30	16	4,50	
03943	4	3	5	35	16,5	5,70	
03944	6	3,5	6,5	35	17	10,80	
03945	10	4,5	7	45	25	14,00	
03946	16	5,5	8,5	50	26	23,00	
03947	25	7	10	50	27	24,00	
03948	35	8,5	12	60	31	45,00	
03949	50	10	14	72	35	72,00	
03950	70	12	16,5	77	37	103,50	
03951	95	13,5	18	88	45	127,00	
03952	120	15	20	106	53	178,00	
03953	150	16,8	21,3	120	58	234,20	
03954	185	19	24	110	42	256,20	
03955	240	21	26	135	55	339,40	
03956	300	24	30	140	55	477,00	

14240/42 Seite 177; 12748 Seite 179  
12372 Seite 161  
12373 S. 161; 30460 S. 169;  
12725 S. 186  
12930 12933 Seite 171;  
12728 Seite 188  
12655 Seite 165  
12373/50 Seite 161;  
12655 Seite 165  
30446 bis 16 mm<sup>2</sup> Seite 160



# 1. ELEKTRISCHE ANSCHLUSS- UND VERBINDUNGSTECHNIK

## 1.6 Presskabelschuhe und Verbinder sowie Reduzierhülsen und H-Abzweigklemmen aus Kupfer

Presskabelschuhe und Verbinder aus Kupfer werden gefertigt nach DIN 46235 bzw. 46267 Teil 1. Die Oberfläche kann wahlweise blank oder verzinkt geliefert werden. Sie sind grundsätzlich geeignet für Pressverbindungen mit ein-, mehr-, fein- und feinstdrähtigen Kupferleitern. Auf Grund ihrer relativ langen Anschlussrülsen und starken Wandungen werden sie jedoch vorwiegend für das Verpressen von Freileitungsseil nach DIN 48201 Teil 1 oder ähnlichen Leitern eingesetzt.

Die Kabelschuhe und Verbinder sind mit einer Werkzeugkennzahl und eingepprägten Linien, aus denen die Anzahl der vorzunehmenden Pressungen ersichtlich ist, gekennzeichnet. Als Pressform ist eine 6-Kant-Pressung vorzunehmen. Es müssen hierfür passende Werkzeuge mit der gleichen Kennzahl wie der Kabelschuh verwendet werden. Um ein Verbinden unterschiedlicher Leiterquerschnitte zu ermöglichen, liefern wir sogenannte Reduzierhülsen, welche für zugentlastete Verbindungen eingesetzt werden können. Um ein Abzweigen gleicher Leiterquerschnitte zu ermöglichen, werden sogenannte H-Abzweigklemmen im Bereich 70 - 120 mm<sup>2</sup> angeboten. Abzweigklemmen in C-Form können auf Anfrage ebenfalls geliefert werden.

Bitte beachten Sie, dass eine Verarbeitung nur mit einem für die Presskabelschuhe und Verbinder passenden Werkzeug/Werkzeuggesenk vorgenommen wird.

Pressform: 6-Kant-Pressung

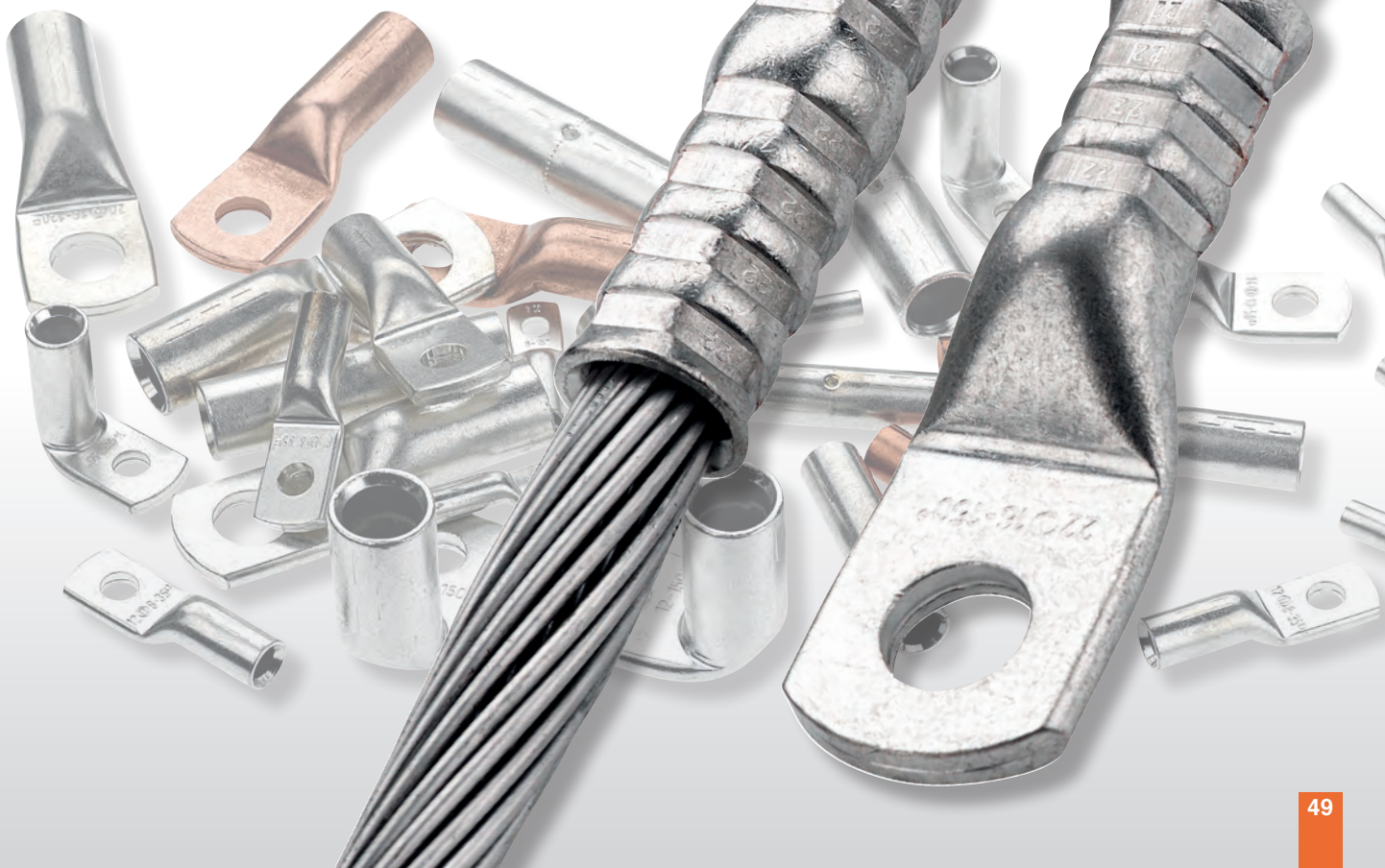

**Presskabelschuhe 6-240 mm<sup>2</sup>  
DIN 46235 und Sonderausführung**

Werkstoff: Cu-HCP DIN EN 13600  
Oberfläche: verzinkt wahlweise blank

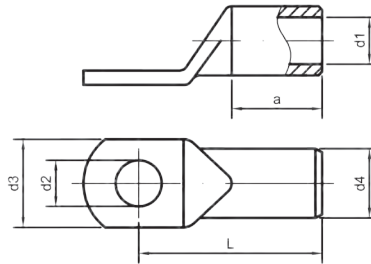

Best.-Nr.		Querschnitt mm <sup>2</sup>	Bohrung M	Kennzahl	Abmessungen mm						Gewicht kg/‰ Stck.	Werkzeuge/Seite
verzinkt	blank				d <sub>1</sub>	d <sub>2</sub>	d <sub>3</sub>	d <sub>4</sub>	L	a		
01917	01917 bl	6	5	5	3,7	5,3	8,5	5,5	24	10	3,10	12766 Seite 172; 12740/41 Seite 177; 13552 Seite 181; 12836 Seite 199; 12869 Seite 162; 12724 Seite 190
01918	01918 bl		6			6,4	9		24		3,40	
10300	10300 bl		8			8,4	13		26		3,50	
01919	01919 bl	10	5	6	4,4	5,3	10	6	27	10	3,50	12371 Seite 162; 30460 Seite 168; 12725 Seite 186
01920	01920 bl		6			6,4	10		27		3,70	
01921	01921 bl		8			8,4	13		28		3,80	
10302	10302 bl		10			10,5	15		29		3,80	
10304	10304 bl	16	5	8	5,5	5,3	13	8,5	36	20	12,20	
01922	01922 bl		6			6,4	13		36		12,70	
01923	01923 bl		8			8,4	13		37		13,00	
01924	01924 bl		10			10,5	16,5		38		13,40	
01925	01925 bl		12			13	19		40		13,60	
01926	01926 bl	25	6	10	7	6,4	14	10	39	20	16,20	
01927	01927 bl		8			8,4	17		39		17,30	
01928	01928 bl		10			10,5	17		40,5		17,70	
01929	01929 bl		12			13	18		40,5		17,30	
10306	10306 bl	35	6	12	8,2	6,4	17,5	12,5	42,5	20	31,60	31460 Seite 169; 12930, 12933 Seite 171; 12965/S, 12968 Seite 173; 12748 Seite 179; 13551/25, 13551/42, 13537 Seite 183; 12728 Seite 188 (bis 185 mm <sup>2</sup> ); 12485-87, 12837, 05256 Seite 199
01930	01930 bl		8			8,4	18		42		31,90	
01931	01931 bl		10			10,5	20		42,5		31,20	
01932	01932 bl		12			13	21		44		31,70	
10308	10308 bl		16			17	28		47		31,40	
10310	10310 bl	50	6	14	9,8	6,4	20	14,5	52	28	45,90	
01933	01933 bl		8			8,4	20		52		49,50	
01934	01934 bl		10			10,5	22		52		48,10	
01935	01935 bl		12			13	24		52		47,20	
01936	01936 bl		16			17	28		55,5		50,00	
13285	13285 bl	70	8	16	11,3	8,4	24	16,5	56	28	65,40	05256 Seite 199
01937	01937 bl		10			10,5	24		56		65,90	
01938	01938 bl		12			13	24		56,5		60,10	
01939	01939 bl		16			17	29		57		64,10	
10312	10312 bl	95	8	18	13,5	8,4	28	19	65	35	93,60	
01940	01940 bl		10			10,5	28		65,5		95,50	
01941	01941 bl		12			13	28		65,5		94,50	
01942	01942 bl		16			17	30		65,5		94,40	
10314	10314 bl		20			21	33		71		98,60	
10316	10316 bl	120	8	20	15,5	8,4	31	21	70	35	113,50	
13286	13286 bl		10			10,5	31		70		114,00	
01943	01943 bl		12			13	31		70,5		114,70	
01944	01944 bl		16			17	31,5		70		111,50	
01945	01945 bl		20			21	36		72		115,10	
13287	13287 bl	150	10	22	17	10,5	34	23,5	79	35	164,10	
01946	01946 bl		12			13	34		78,5		165,30	
01947	01947 bl		16			17	34		78		163,50	
01948	01948 bl		20			21	38		78		159,80	
13288	13288 bl	185	10	25	19	10,5	37	25,5	83	40	185,00	
01949	01949 bl		12			13	37		82,5		189,60	
01950	01950 bl		16			17	37		82		187,80	
01951	01951 bl		20			21	40		83		189,00	
10318	10318 bl	240	10	28	21,5	10,5	42	29	92	40	271,00	
01952	01952 bl		12			13	42,5		92		266,50	
01953	01953 bl		16			17	42,5		92		274,50	
01954	01954 bl		20			21	45		92		268,00	

Standardmäßige Lagerausführung = E-Cu verzinkte Ausführung

## Presskabelschuhe 300-1000 mm<sup>2</sup> DIN 46235 und Sonderausführung

Werkstoff: Cu-HCP DIN EN 13600

Oberfläche: verzinkt wahlweise blank

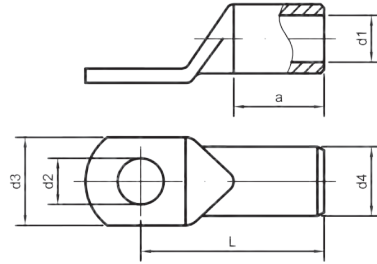
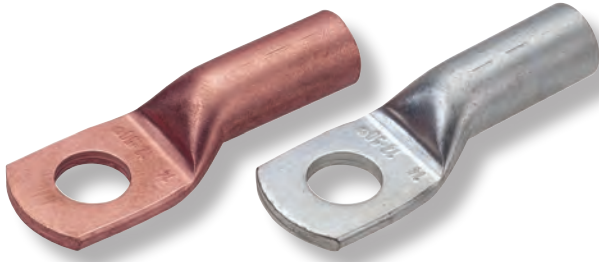

Best.-Nr.		Querschnitt mm <sup>2</sup>	Bohrung M	Kennzahl	Abmessungen mm						Gewicht kg/‰ Stck.	Werkzeuge/Seite
verzinkt	blank				d <sub>1</sub>	d <sub>2</sub>	d <sub>3</sub>	d <sub>4</sub>	L	a		
10320	10320 bl	300	12	32	24,5	13	48,5	32	104	50	336,50	Seiten 172-199
01955	01955 bl		16			17	48,5		100		337,20	
01956	01956 bl		20			21	48,5		100		344,60	
01957	01957 bl	400	12	38	27,5	13	55	38,5	117	70	717,00	
01958	01958 bl		16			17	55		117		702,80	
01959	01959 bl		20			21	55		117		706,00	
01960	01960 bl	500	12	42	31	13	60	42	130	70	869,20	
01961	01961 bl		16			17	60		130		892,70	
01962	01962 bl		20			21	60		130		881,40	
01963	01963 bl	625	20	44	34,5	21	63	44	135	80	820,50	
02002	02002 bl	800	16	52	40	17	75	52	165	100	1430,00	
02004	02004 bl		20			21	75		165		1455,50	
02006	02006 bl	1000	20	58	44	21	83	58	167	100	1890,00	

Standardmäßige Lagerausführung = E-Cu verzinnte Ausführung

## Hakenkabelschuhe 10-150 mm<sup>2</sup>

stabile, längsdichte Ausführung

Werkstoff: E-Cu Vollmaterial

Oberfläche: blank oder verzinkt

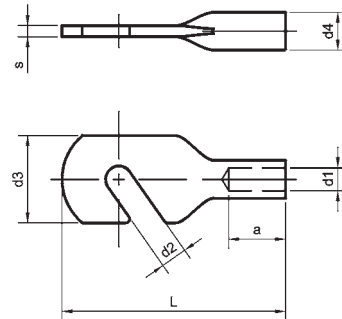
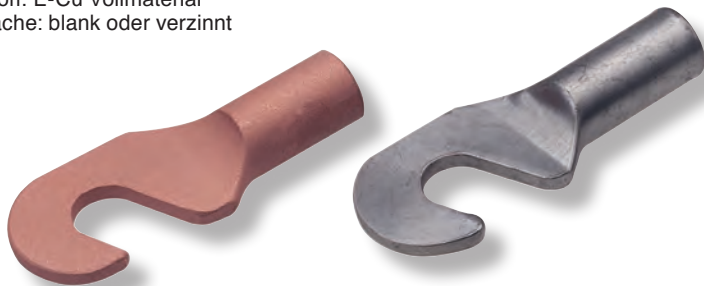

Best.-Nr.		Querschnitt mm <sup>2</sup>	Bohrung M	Abmessungen mm						Gewicht kg/‰ Stck.	Werkzeuge/Seite	
blank	verzinkt			d <sub>1</sub>	d <sub>2</sub>	d <sub>3</sub>	d <sub>4</sub>	L	a			s
10210	10210 vz	10	6	5	7	22	10	55	15	3	3,90	Auf Anfrage
10211	10211 vz	16	8	6	9	22,5	10	60	15	3	4,20	
10212	10212 vz	25	8	8	9	25	12	60	15	3	6,10	
10213	10213 vz		10		11			65			6,60	
10212/35	10212/35 vz	35	8	9	9	25	12	60	15	3	6,10	
10213/35	10213/35 vz		10		11			65			6,60	
10214	10214 vz	50	10	11	11	30	15	70	20	3	11,00	
10215	10215 vz		12		13			75			11,80	
10216	10216 vz	70	10	13	11	35	18	80	22	4	18,10	
10217	10217 vz		12		13			85			19,20	
10218	10218 vz	95	12	15	13	40	20	90	25	5	25,20	
10219	10219 vz		16		17			95			26,60	
10220	10220 vz	120	12	17	13	40	25	100	25	7	43,70	
10221	10221 vz		16		17			110			48,10	
10222	10222 vz	150	12	19	13	40	25	100	25	7	43,70	
10223	10223 vz		16		17			110			48,10	

Die Hakenkabelschuhe sind u. a. geeignet zum schnellen und sicheren Kontaktieren unserer Anschlussklemmen auf den Katalogseiten 116 und 117, z. B. 10210 für 63 A, 10211/10212/10212/35 für 100 A, 10217/10218 für 200 A und 10221/10223 für 400 A.

## Presskabelschuhe 10-300 mm<sup>2</sup>

### Winkelform 90°

Rohrmaße nach DIN 46235

Werkstoff: Cu-HCP DIN EN 13600

Oberfläche: verzinkt wahlweise blank

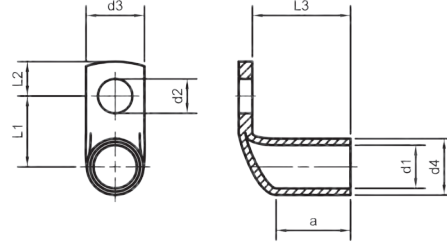
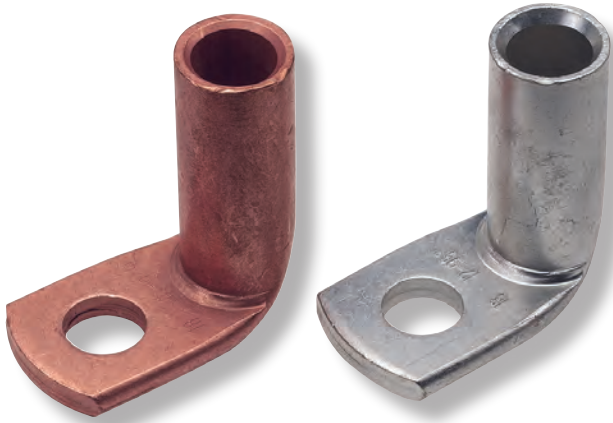

Best.-Nr.		Querschnitt mm <sup>2</sup>	Bohrung M	Kennzahl	Abmessungen mm								Gewicht kg/% Stck.	Werkzeuge / Seite
verzinkt	blank				d <sub>1</sub>	d <sub>2</sub>	d <sub>3</sub>	d <sub>4</sub>	L <sub>1</sub>	L <sub>2</sub>	L <sub>3</sub>	a		
13124	13124 bl	10	6	6	4,4	6,4	10	6	13	7,7	14	10	3,50	127/66 Seite 172; 12965/S, 12968; Seite 173; 14240/41 Seite 177; 12748 Seite 179; 13552 Seite 181; 13551/25, 13551/42, 13537 Seite 183; 12836, 12485-87; 05256 Seite 199; 12724 Seite 190; 12837 Seite 200
13126	13126 bl		8			8,4	13		15	10			3,70	
13128	13128 bl	16	6	8	5,5	6,4	13	8,5	14,3	9	23	20	12,70	
13130	13130 bl		8			8,4	13		16,3	11,5	23		13,00	
13132	13132 bl		10			10,5	16,5		18,3	13,5	24		14,10	
13134	13134 bl		12			13	19		19,3	14,5	24		13,80	
13136	13136 bl	25	6	10	7	6,4	15	10	15,5	9	23,8	20	16,80	
13138	13138 bl		8			8,4	16		17,5	11,5			17,60	
13140	13140 bl		10			10,5	16		19,5	13,5			18,40	
13142	13142 bl		12			13	19		20,5	14,5			17,20	
13143	13143 bl	35	6	12	8,2	6,4	17	12,5	16,8	9	23,8	20	27,40	
13144	13144 bl		8			8,4	17		18,8	11,5			30,40	
13146	13146 bl		10			10,5	19		20,8	13,5			31,20	
13148	13148 bl		12			13	21		21,8	14,5			32,60	
13150	13150 bl	50	8	14	9,8	8,4	20	14,5	19,8	11,5	33	28	46,20	
13152	13152 bl		10			10,5	22		21,8	13,5	32		48,20	
13154	13154 bl		12			13	24		22,8	14,5	32		48,30	
13156	13156 bl		16			17	27		25,8	17,5	32		50,60	
13157	13157 bl	70	8	16	11,3	8,4	24	16,5	20,8	11,5	34	28	59,30	
13158	13158 bl		10			10,5	24		22,8	13,5			65,10	
13160	13160 bl		12			13	24		23,8	14,5			65,60	
13162	13162 bl		16			17	29		26,8	17,5			63,10	
13163	13163 bl	95	8	18	13,5	8,4	28	19	22	10	42	35	85,00	
13164	13164 bl		10			10,5	28		24	13,5			93,70	
13166	13166 bl		12			13	28		25	14,5			94,90	
13168	13168 bl		16			17	32		28	17,5			96,70	
13170	13170 bl	120	10	20	15,5	10,5	32	21	25,5	13,5	42	35	108,40	
13172	13172 bl		12			13	32		32	14,5			110,00	
13174	13174 bl		16			17	32		29,5	17,5			111,60	
13176	13176 bl		20			21	38		33,5	20,5			123,90	
13177	13177 bl	150	10	22	17	10,5	34	23,5	26,8	13,5	42	35	141,60	
13178	13178 bl		12			13	34		27,8	14,5			144,10	
13180	13180 bl		16			17	34		30,8	17,5			148,30	
13182	13182 bl		20			21	34		34,8	20,5			155,10	
13184	13184 bl	185	10	25	19	10,5	37	25,5	27,8	13,5	48	40	168,10	
13186	13186 bl		12			13	37		28,8	14,5			172,90	
13188	13188 bl		16			17	37		31,8	17,5			171,80	
13190	13190 bl		20			21	40		35,8	20,5			202,00	
13192	13192 bl	240	12	28	21,5	13	42	29	30,5	14,5	52	40	226,10	
13194	13194 bl		16			17	42		33,5	17,5			244,60	
13195	13195 bl		20			21	42		37,5	20,5			255,90	
13196	13196 bl	300	12	32	24,5	13	48,5	32	32	14,5	60	50	290,80	
13197	13197 bl		16			17	48,5		35	17,5			305,10	
13198	13198 bl		20			21	48,5		39	20,5			386,00	

**Pressverbinder 6-1000 mm<sup>2</sup>****DIN 46267 Teil 1**

für zugentlastete Verbindungen

Werkstoff: Cu-ETP bzw. HCP DIN EN 13600

Oberfläche: verzinkt

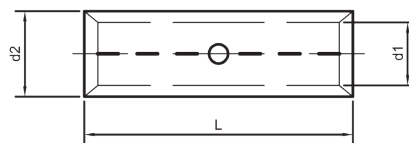

Best.-Nr.	Querschnitt mm <sup>2</sup>	Kennzahl	Abmessungen mm			Gewicht kg/‰ Stck.	Werkzeuge/Seite
			d <sub>1</sub>	d <sub>2</sub>	L		
01964	6	5	3,7	5,5	30	3,50	Seiten 162-200
01965	10	6	4,4	6	30	3,50	
01966	16	8	5,5	8,5	50	15,30	
01967	25	10	7	10	50	18,60	
01968	35	12	8,2	12,5	50	32,30	
01969	50	14	9,8	14,5	56	44,90	
01970	70	16	11,3	16,5	56	56,40	
01971	95	18	13,5	19	70	89,80	
01972	120	20	15,5	21	70	102,70	
01973	150	22	17	23,5	80	150,30	
01974	185	25	19	25,5	85	167,80	
01975	240	28	21,5	29	90	232,00	
01976	300	32	24,5	32	100	295,00	
01977	400	38	27,5	38,5	150	767,00	
01978	500	42	31	42	160	920,80	
01979	625	44	34,5	44	160	868,20	
01988	800	52	40	52	200	1525,00	
01999	1000	58	44	58	200	1970,00	

**Pressabzweigklemmen**

H-Form für Kupferseile nach DIN 48201

Werkstoff: Cu-ETP DIN EN 13601

Oberfläche: verzinkt oder blank

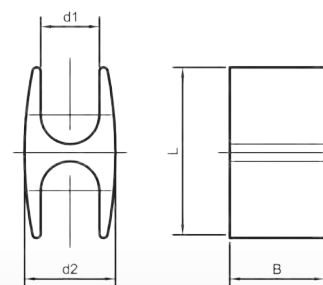
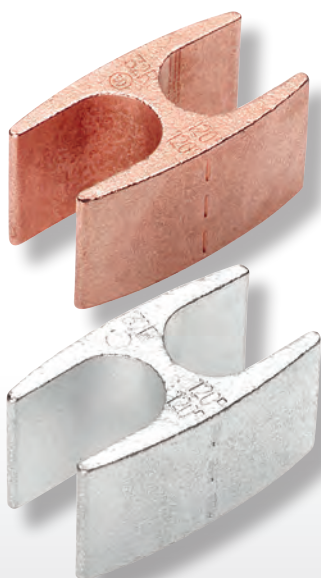

Best.-Nr.		Querschnitt mm <sup>2</sup>		Abmessungen mm				Gewicht kg/‰ Stck.	Werkzeuge / Seite
Cu-blank	Cu-verzinkt	Hauptleiter	Abzweig	d1	d2	L	B		
03990	03990/vz	70	70	10,8	17	34	28	62,20	Seiten 173, 183, 199, 200
03991	03991/vz	95	95	13	22	40	30	97,60	
03992	03992/vz	120	120	15,5	24	45	25	102,40	

## Reduzierhülsen

für zugentlastete Pressverbinder  
 nach DIN 46267 Teil 1 und ähnlich  
 Werkstoff: Cu nach DIN EN 13600  
 Oberfläche: blank

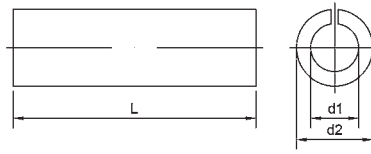
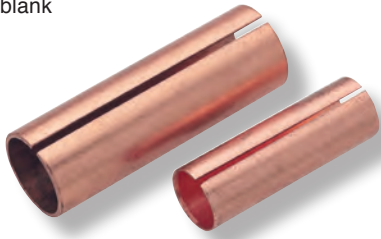

Best.-Nr.	Reduzierung		Abmessungen mm			Gewicht kg/% Stck.	Werkzeuge/Seite
	von Querschnitt mm <sup>2</sup>	auf Querschnitt mm <sup>2</sup>	d <sub>1</sub>	d <sub>2</sub>	L		
02150	25	10	4,6	6,6	25	0,50	Seiten 162-200
02151		16	5,5			0,35	
02152	35	10	4,5	8	25	0,85	
02153		16	5,5			0,70	
02154		25	7			0,50	
02155	50	16	5,5	9,5	33	1,40	
02156		25	7			1,15	
02157		35	8,5			0,60	
02158	70	25	7	11	33	1,90	
02159		35	8,5			1,40	
02160		50	10			0,80	
02161	95	35	8,5	13	45	3,40	
02162		50	10			2,60	
02163		70	11,5			1,60	
02164	120	50	10	15	45	4,30	
02165		70	11,5			3,30	
02166		95	13,5			1,80	
02167	150	70	11,5	16,5	53	5,70	
02168		95	13,5			3,90	
02169		120	15,5			1,80	
02170	185	95	13,5	18,5	53	6,50	
02171		120	15,5			4,40	
02172		150	17			2,70	
02173	240	120	15,5	21	55	8,40	
02174		150	17			6,60	
02175		185	19			4,00	
02176	300	150	17	24	58	12,30	
02177		185	19			9,60	
02178		240	21,5			5,60	
02179	400	185	19	27	80	21,80	
02180		240	21,5			15,50	
02181		300	24,5			8,80	

Bei mehr als 2 Querschnittssprüngen empfehlen wir, nur Hydraulikwerkzeuge mit breiten Gesenken gem. Katalogseiten 206 bzw. 207 zu verwenden.

## Kabelverbinder in Sonderanfertigung

Wir liefern Kabelschuhe und Verbinder auch nach Ihren Wünschen, bzw. Zeichnungen. Nachfolgend einige Beispiele:

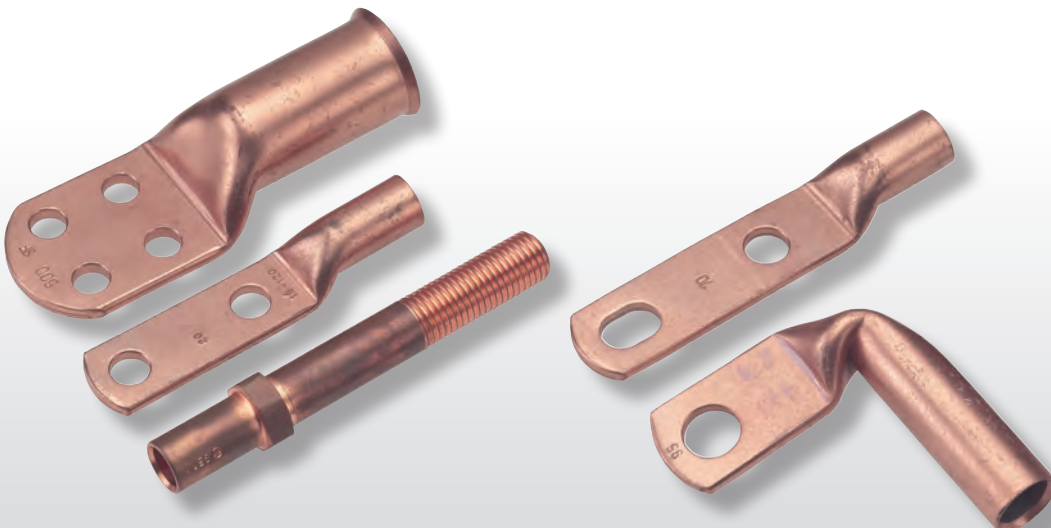

# 1. ELEKTRISCHE ANSCHLUSS- UND VERBINDUNGSTECHNIK

## 1.7 Presskabelschuhe und Verbinder aus Aluminium bzw. Al-Cu-Material

Unsere Aluminium-Kabelschuhe werden aus Vollmaterial nach DIN 46329 gefertigt. Gegenüber Rohrkabelschuhen sind sie längsdicht ausgeführt. Die Verbinder entsprechen der DIN 46267 Teil 2.

Um ein Verbinden von Kupfer- mit Aluminiumleitern zu ermöglichen, werden sowohl Al-Cu-Kabelschuhe als auch Al-Cu-Verbinder angeboten. Alle Aluminiumhülsen sind mit Kontaktfett gefüllt und gegen Austrocknen verschlossen. Eine Verarbeitung erfolgt mit 6-kant-Pressung. Die Kabelverbinder sind mit einer Kennzahl versehen und es ist darauf zu achten, dass nur passende Werkzeuge mit gleicher Kennzahl verwendet werden. Die Anzahl der durchzuführenden Pressungen ist anhand der auf den Anschlusshülsen vorhandenen Striche vorzunehmen. Zusätzlich zu den Kabelverbindern liefern wir auch Cupal-Scheiben bzw. Cupal-Bleche als Tafel oder Zuschnitt.

Bitte beachten Sie, dass eine Verarbeitung nur mit einem für die Alu-/Al-Cu-Verbindungen passenden Werkzeug/Werkzeugesenk vorgenommen wird.



Pressform: 6-Kant-Pressung

**Al-Presskabelschuhe 16-500 mm<sup>2</sup>**

längsdicht nach DIN 46329

Werkstoff: Al 99,5

Oberfläche: blank

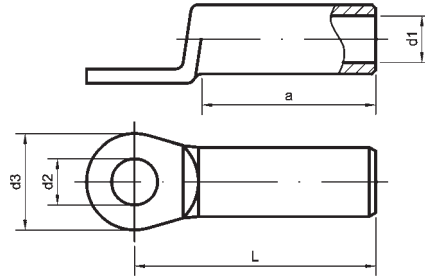

Best.-Nr.	Querschnitt mm <sup>2</sup>		Bohrung M	Kennzahl	Abmessungen mm					Gewicht kg/% Stck.	Werkzeuge/Seite
	rm/sm	se			d <sub>1</sub>	d <sub>2</sub>	d <sub>3</sub>	L	a		
40010	16	25	8	12	5,4	8,5	20	50	30	1,4	05256 Seite 199 12766 Seite 172; 12965/S; 12968 Seite 173; 14240-42 Seite 177; 12748 Seite 179; 13552 Seite 181; 13551/25; 13552/42; 13537 Seite 183; 12485-87; 12836; 12724 Seite 190; 12837 Seite 200 31460 Seite 169; 12728 Seite 188 12930; 12933 Seite 171; 12869 Seite 162 30460 Seite 167 12725 Seite 186 12855 Seite 165
40011			10			10,5				1,3	
40014	25	35	8	12	6,8	8,5	20	50	30	1,5	
40015			10			10,5	25			1,4	
40016			12			13	25			1,4	
40019	35	50	8	14	8	8,5	25	62	42	2,6	
40020			10			10,5				2,4	
40021			12			13				2,3	
40024	50	70	8	16	9,8	8,5	25	62	42	2,5	
40025			10			10,5				2,4	
40026			12			13				2,3	
40029	70	95	8	18	11,2	8,5	25	72	52	3,6	
40030			10			10,5				3,5	
40031			12			13				3,3	
40034	95	120	10	22	13,2	10,5	25	75	56	7,4	
40035			12			13				7,0	
40036			16			17	30	80		6,7	
40039	120	150	10	22	14,7	10,5	30	80	56	7,0	
40040			12			13				6,8	
40041			16			17				6,5	
40044	150	185	10	25	16,3	10,5	30	90	60	8,8	
40045			12			13				8,4	
40046			16			17				9,3	
40049	185	240	10	28	18,3	10,5	30	91	60	11,1	
40050			12			13				11,0	
40051			16			17				11,0	
40054	240	300	12	32	21	13	38	103	70	15,9	
40055			16			17				15,5	
40056			20			21				15,2	
40059	300	–	12	34	23,3	13	38	103	70	17,6	
40060			16			17				17,4	
40061			20			21				17,4	
40064	400	–	12	38	26	13	38	116	73	36,0	
40065			16			17				34,0	
40066			20			21				35,5	
40069	500	–	12	44	29	13	44	122	79	40,5	
40070			16			17				40,3	

Geeignet für Aluminiumseile nach DIN 48201 und Kabelleiter aus Aluminium nach DIN VDE 0295. Sektorleiter müssen vorgerundet werden. Die Kabelschuhe sind mit Kontaktfett gefüllt und in Plastikfolie eingeschweißt. Verzinnete Ausführungen auf Anfrage.



**Al-Pressverbinder 16-1000 mm<sup>2</sup>****DIN 46267 Teil 2**

für zugentlastete Verbindungen 1-10 kV

Werkstoff: Al 99,5

Oberfläche: blank

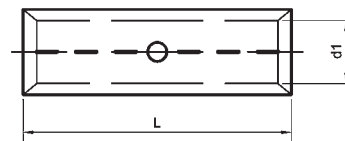

Best.-Nr.	Querschnitt mm <sup>2</sup>		Kennzahl	Abmessungen mm		Gewicht kg/% Stck.	Werkzeuge/Seite
	rm/sm	se		d <sub>1</sub>	L		
02070	16	25	10	5,4	55	1,3	Seiten 165-200
02071	25	35	12	6,8	70	1,6	
02072	35	50	14	8	85	2,6	
02073	50	70	16	9,8	85	3,2	
02074	70	95	18	11,2	105	5,3	
02075	95	120	22	13,2	105	7,6	
02076	120	150	22	14,7	105	7,8	
02077	150	185	25	16,3	125	10,7	
02078	185	240	28	18,3	125	14,3	
02079	240	300	32	21	145	20,3	
02080	300	-	34	23,3	145	22,2	
10240	400	-	38	26	210	48,2	
10241	500	-	44	29	210	56,0	
10242	625	-	52	35	330	122,7	
10243	800	-	58	40	350	129,0	
10244	1000	-	60	44	350	142,0	

Geeignet für Aluminium- und Aldreyseile nach DIN 48201 und Aluminiumkabel nach DIN VDE 0295. Sektorleiter müssen vorgerundet werden. Die Verbinder sind mit Kontaktfett gefüllt und in Plastikfolie eingeschweißt.

**Al-Pressverbinder 16-300 mm<sup>2</sup>****mit Trennsteg**

für zugentlastete Verbindungen 1-10 kV

Werkstoff: Al 99,5

Oberfläche: blank

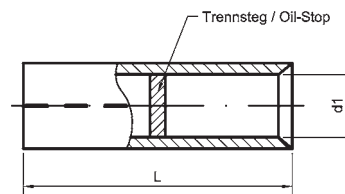

Best.-Nr.	Querschnitt mm <sup>2</sup>		Kennzahl	Abmessungen mm		Gewicht kg/% Stck.	Werkzeuge/Seite
	rm/sm	se		d <sub>1</sub>	L		
10250	16	25	12	5,4	75	1,5	Seiten 165-200
10251	25	35	12	6,8	75	1,8	
10252	35	50	14	8	90	3,0	
10253	50	70	16	9,8	90	3,8	
10254	70	95	18	11,2	110	5,7	
10255	95	120	22	13,2	110	8,9	
10256	120	150	22	14,7	110	8,6	
10257	150	185	25	16,3	130	11,2	
10258	185	240	28	18,3	130	16,4	
10259	240	300	32	21	150	20,8	
10260	300	-	34	23,3	155	27,5	

Geeignet für Aluminium-Kabel nach DIN VDE 0295. Sektorleiter müssen vorgerundet werden. Die Verbinder sind mit Kontaktfett gefüllt und in Plastikfolie eingeschweißt. Ausführungen bis 1000 mm<sup>2</sup> auf Anfrage möglich.

**Al-Cu Presskabelschuhe 16-300 mm<sup>2</sup>**

längsdicht mit massiver Cu-Lasche  
 Werkstoff: Hülse Al 99,5, Lasche Cu-HCP  
 Oberfläche: blank

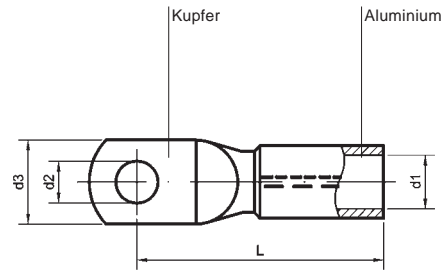
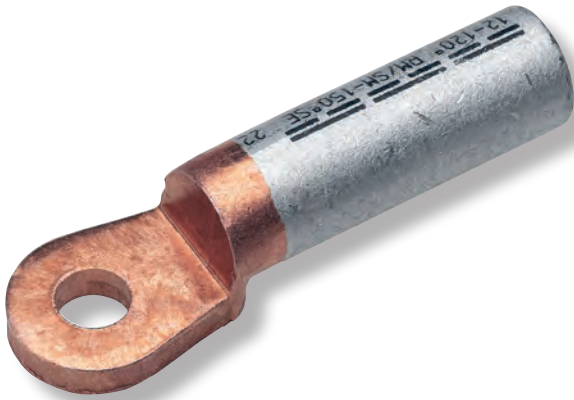

Best.-Nr.	Querschnitt mm <sup>2</sup>		Bohrung M	Kennzahl	Abmessungen mm				Gewicht kg/% Stck.	Werkzeuge/Seite				
	rm/sm	se			d <sub>1</sub>	d <sub>2</sub>	d <sub>3</sub>	L						
40100	16	25	8	12	5,4	8,5	25	63,5	2,8	12766 Seite 172; 12965/S; 12968 Seite 173; 14240-42 Seite 177; 12748 Seite 179; 13552 Seite 181; 13551/25; 13551/42; 13537 Seite 183; 12485-87; 12836; 05256 Seite 199; 12724 Seite 190; 12837 Seite 200	31460 Seite 169; 12728 Seite 188			
40101			10			10,5						12725 Seite 186		
40102			12			13						30460 Seite 167		
40106	25	35	8	12	6,8	8,5	25	63,5	3,0			12930, 12933 Seite 171, 12869 Seite 162		
40107			10			10,5							12930, 12933 Seite 171, 12869 Seite 162	
40108			12			13							12930, 12933 Seite 171, 12869 Seite 162	
40112	35	50	8	14	8	8,5	25	74,5	5,2				12491 Seite 199	
40113			10			10,5								12491 Seite 199
40114			12			13								12491 Seite 199
40115			16			17								12491 Seite 199
40119	50	70	8	16	9,8	8,5	25	75,5	5,0					12491 Seite 199
40120			10			10,5								
40121			12			13				12491 Seite 199				
40122			16			17				12491 Seite 199				
40126	70	95	8	18	11,2	8,5	25	83,5	7,0	12491 Seite 199				
40127			10			10,5					12491 Seite 199			
40128			12			13					12491 Seite 199			
40129			16			17					12491 Seite 199			
40134	95	120	10	22	13,2	10,5	30	91	14,8		12491 Seite 199			
40135			12			13						12491 Seite 199		
40136			16			17						12491 Seite 199		
40142	120	150	12	22	14,7	13	30	91	13,6			12491 Seite 199		
40143			16			17							12491 Seite 199	
40149	150	185	12	25	16,3	13	30	91	17,6				12491 Seite 199	
40150			16			17								12491 Seite 199
40151			20			21								12491 Seite 199
40155	185	240	10	28	18,3	10,5	30	107	22,2	12491 Seite 199				
40156			12			13								12491 Seite 199
40157			16			17								12491 Seite 199
40158			20			21								12491 Seite 199
40162	240	300	10	32	21	10,5	38	120	32,0		12491 Seite 199			
40163			12			13								12491 Seite 199
40164			16			17								12491 Seite 199
40165			20			21						12491 Seite 199		
40169	300	-	12	34	23,3	13	38	120	33,7			12491 Seite 199		
40170			16			17							12491 Seite 199	
40171			20			21							12491 Seite 199	

Geeignet für Aluminiumseile nach DIN 48201 und Kabelleiter aus Aluminium nach DIN VDE 0295. Sektoreleiter müssen vorgerundet werden. Die Kabelschuhe sind mit Kontaktfett gefüllt und in Plastikfolie eingeschweißt.

**Al-Cu Pressverbinder 25-300 mm<sup>2</sup>**

für zugentlastete Verbindungen 1-10 kV

Werkstoff: Al 99,5/Cu-HCP

Oberfläche: blank

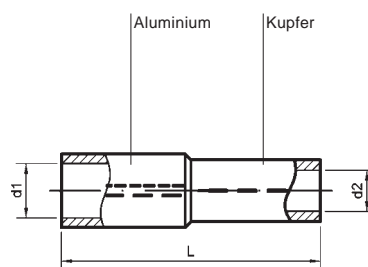

Best.-Nr.	Querschnitt mm <sup>2</sup>			Kennzahl		Abmessungen mm			Gewicht kg/% Stck.	Werkzeuge/Seite
	rm/sm	Al se	Cu rm/sm	Al	Cu	d <sub>1</sub>	d <sub>2</sub>	L		
40201	25	35	10	12	6	6,8	4,5	72	1,4	12766 Seite 172; 12965/S; 12968 Seite 173; 14240-40 Seite 177; 12748 Seite 179; 13552 Seite 181; 13551/25; 13551/42; 13537 Seite 183; 12485-8/7; 12836; 05256 Seite 199; 12724 Seite 190; 12837 Seite 200
40202			16		8		5,5		1,7	
40203			25		10		7		1,9	
40204			35		12		8,2		3,5	
40208	35	50	16	14	8	8	5,5	80	2,5	
40209			25		10		7		2,7	
40210			35		12		8,2		3,3	
40211			50		14		10		3,5	
40215	50	70	16	16	8	9,8	5,5	82	2,9	
40216			25		10		7		3,2	
40217			35		12		8,2		3,8	
40218			50		14		10		4,6	
40222	70	95	50	18	14	11,2	10	94	5,7	
40223			70		16		11,5		7,3	
40224			95		18		13,5	101	9,4	
40228	95	120	50	22	14	13,2	10	99	8,1	
40229			70		16		11,5		8,2	
40230			95		18		13,5	105	10,4	
40231			120		20		15,5	105	11,6	
40235	120	150	70	22	16	14,7	11,5	98	8,5	
40236			95		18		13,5	106	11,0	
40237			120		20		15,5	106	11,9	
40241	150	185	70	25	16	16,3	11,5	113	10,4	
40242			95		18		13,5	117	12,7	
40243			120		20		15,5	117	13,9	
40244			150		22		17	123	16,7	
40248	185	240	95	28	18	18,3	13,5	119	14,5	
40249			120		20		15,5	119	15,9	
40250			150		22		17	125	19,6	
40251			185		25		19	127	21,0	
40255	240	300	95	32	18	21	13,5	126	19,0	
40256			120		20		15,5	126	20,5	
40257			150		22		17	132	23,3	
40258			185		25		19	134	25,5	
40259			240		28		21,5	140	30,1	
40261	300	-	120	34	20	23,3	15,5	136	27,8	
40262			150		22		17	136	31,1	
40263			185		25		19	138	32,7	
40264			240		28		21,5	144	37,5	
40265			300		32		24,5	150	41,7	

Geeignet für Aluminium- und Kupferleiter nach DIN 48201 bzw. runde oder sektorförmige Leiter aus Cu und Al nach DIN VDE 0295. Sektorleiter müssen vorgerundet werden. Die Alu-Seite ist mit Kontaktfett gefüllt und die Verbinder sind in Plastikfolie eingeschweißt.

## Elektro Cupal Bleche und Cupalscheiben

Diese Artikel bestehen aus Kupfer plattierten Aluminiumblechen. Da die Verbindungsstelle der beiden Metalle in das Innere der Bleche verlegt wurde, wird sie so dem Zutritt von Luft und Feuchtigkeit entzogen.

Mit diesem Material ist eine kontaktsichere und korrosionsgeschützte Verbindung von Kupfer und Aluminium möglich. Wir liefern zusätzlich zu den Cupal-Tafeln und U-Scheiben auch Zuschnitte mit und ohne Bohrungen passend für Ihre Anwendungsfälle.

### Elektro Cupal Tafeln

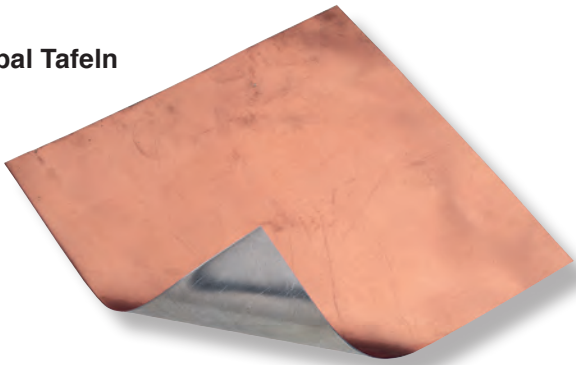

Best.-Nr.	Länge mm	Breite mm	Stärke mm	Gewicht kg/Platte
02670	2000	500	1	4,70
02671			1,5	7,00
02672			2	9,35

### Elektro Cupal Unterlegscheiben

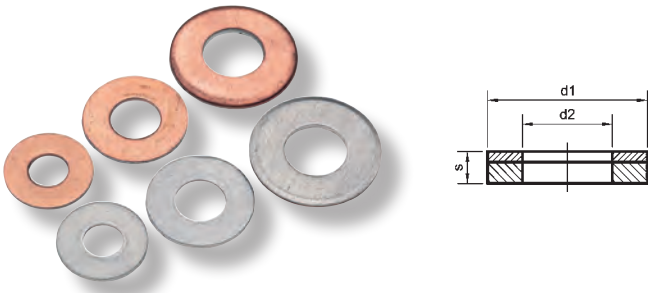

Best.-Nr.	Bohrung M	Abmessungen mm			Gewicht kg/% Stck.
		d <sub>1</sub>	d <sub>2</sub>	s	
13295	3	8	3,5	1	0,02
13296	4	10	4,5	1	0,03
13297	5	12	5,5	1	0,05
02675	6	15	6,5	1	0,07
02676	8	18	8,5	1	0,09
02677	10	22	10,5	1,5	0,18
02678	12	25	13	2	0,68
02679	12	28	13	2	0,44
02680	16	35	17	2	0,66

## Seal-Kontaktmodule für Hochstromübertragungen

Seal-Kontakte dienen der verbesserten Stromübertragung bei Schraubverbindung von Stromschienen und Platten (Kupfer/Kupfer, Kupfer/Alu, Alu/Alu) sowohl im Innenraum als auch in Freiluftanlagen. Es können blanke, unbearbeitete und auch ungereinigte Schienen kontaktsicher miteinander verschraubt werden. Die Abmessungen der Module sind so gewählt, daß sie passend für Stromschienenverschraubungen nach DIN aufgebaut werden können.

Da durch Einsatz dieser Elemente die Hochstromübertragung quasi in hermetisch abgeschlossenen Kammern erfolgt, wird eine Oxidation oder Korrosion in den Kammern verhindert. Bei Kraftnachlass der Verschraubung bleibt die Kontaktkraft und damit die elektrische Güte der Stromschienenverbindung aufgrund des Drehfedersteiges der Lamelle bei bis zu ca. 50 % Kraftnachlass konstant. Die Stege der Lamelle durchdringen auch Oxidschichten, so daß eine Reinigung oder Oberflächenveredelung der Kontaktstelle nicht notwendig ist.

Auch innerhalb aggressiver Atmosphären (z. B. Schwefeldioxyd, Salznebel, Chlor, etc.) sind die Module gut einsetzbar.

So können wartungsfreie Schraubverbindungen mit minimierten Verlusten auch innerhalb kritischer Einsatzbedingungen sichergestellt werden.

Best.-Nr.	Bezeichnung	Bemessungsstrom	Länge mm	Breite mm	Stärke mm
02696	Kontaktmodul	800 A	40	13,33	1,4
02697	Abstützmodul lang	-	40	13,33	1,4
02698	Abstützmodul kurz	-	13,33	13,33	1,4

Geeignet für Einsatz bis + 100° C, Kurzschlussstrom 1 s = 20 kA

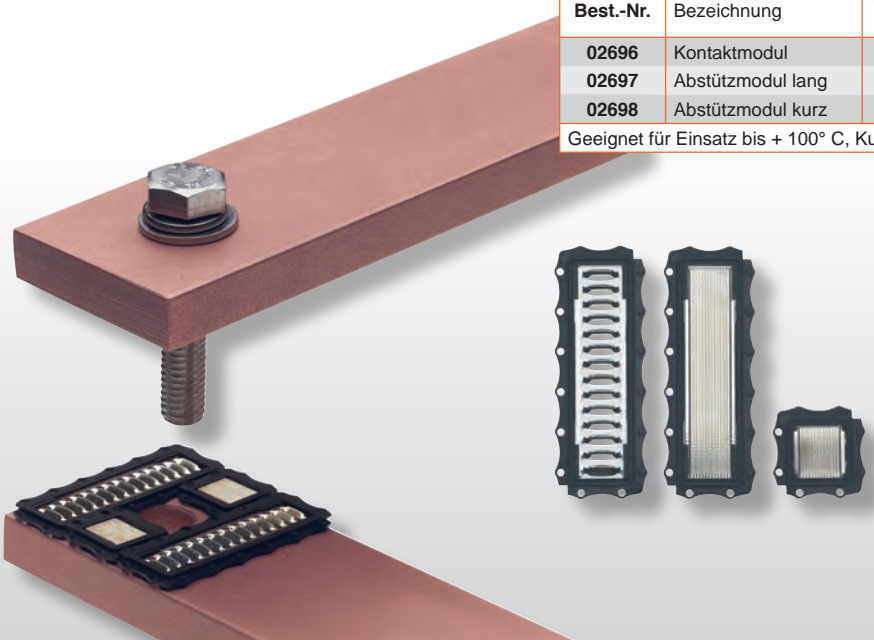

# 1. ELEKTRISCHE ANSCHLUSS- UND VERBINDUNGSTECHNIK

## 1.8 Spezial-Kabelschuhe und Verbinder

Um auch sichere elektrische Verbindungen für chemische und temperaturmäßig anspruchsvolle Anwendungen anbieten zu können, liefert druseidt serienmäßig Spezial-Kabelschuhe aus den Werkstoffen Reinnickel und Edelstahl.

Derartige Kabelverbinder werden vorwiegend in Bereichen eingesetzt, wo kontinuierlich hohe Temperaturen vorhanden sind (z. B. Ofenbau, Stahlwerke, Gießereien, Heizleiteranwendungen etc.) oder aber chemische Belastungen einen Einsatz von Kupfer- oder Aluminiumverbindungen ausschließen. Vor allem unsere Edelstahl-Kabelschuhe, die ausschließlich aus dem Werkstoff A4 gefertigt werden, weisen eine enorme Beständigkeit gegen Oxidation, Seewasser, Säuren und Reinigungsmittel auf. So eignen sie sich auch für einen Einsatz unter höchsten Hygieneanforderungen im Lebensmittel- und Medizinbereich. Selbst für Anwendungen, wo weder Edelstahl noch Reinnickel eine ausreichende chemische Beständigkeit aufweisen, fertigen wir in Sonderanfertigung Kabelschuhe aus dem Werkstoff Titan.

Als Pressform sowohl für die Reinnickel- als auch Edelstahl-Kabelschuhe empfehlen wir, eine Dornpressung vorzunehmen. So bieten wir für das Verbinden von Edelstahl-Kabelschuhen mit Edelstahl-Leitungen spezielle Gesenke an. Sollten Kabelverbindungen ohne lötfreies Verpressen hergestellt werden, können als Lösung unsere schraubbaren Klemmkabelschuhe gem. Seite 64 eingesetzt werden.

Bitte beachten Sie, dass eine Verarbeitung nur mit einem passenden Werkzeug/Werkzeuggesenk vorgenommen wird.



Pressform: Dornpressung

### Reinnickel-Kabelschuhe 0,5-16 mm<sup>2</sup>

Ring- und Gabelform

Werkstoff: Reinnickel, temperaturbeständig bis ca. + 500° C

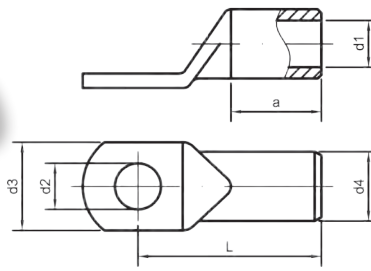

Typ I

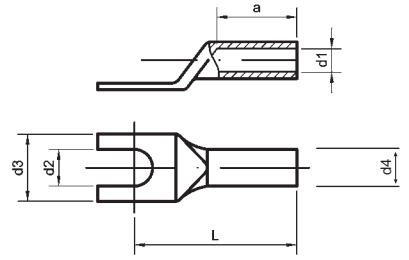

Typ II

Best-Nr.		Querschnitt mm <sup>2</sup>	Bohrung M	Abmessungen mm				L	a	Gewicht kg/ % Stck.	Werkzeuge/Seite
Typ I	Typ II			d <sub>1</sub>	d <sub>2</sub>	d <sub>3</sub>	d <sub>4</sub>				
13254	-	0,5-1,0	3	1,6	3,2	6,5	3,2	12,5	6	0,73	30446 Seite 158 30445 Seite 158 12655 Seite 163 12869 Seite 162 12724 Seite 190
13255	13265		4		4,3	7		13,5		0,84	
13256	13266		5		5,3	7,5		14,5		0,90	
13257	13267	1,5-2,5	4	2,3	4,3	7	3,9	14	6	1,14	
13258	13268		5		5,3	8,5		15,5		1,23	
13259	13269		6		6,4	9,5		17		1,33	
13260	13270	4-6	4	3,6	4,3	9,4	5,6	18	8	2,57	
13261	13271		5		5,3	10		18,5		2,66	
13262	13272		6		6,4	10,5		19,5		2,90	
13262/8	-		8		8,4	12,5		22		3,19	
13263	13273	10	5	4,5	5,3	10,8	6,5	20,5	10	3,40	
13264	13274		6		6,4	11,5		22,5		3,70	
13264/8	13274/8		8		8,4	13,3		25		4,20	
13414	13417	16	5	5,5	5,3	12,8	7,5	22,5	11	4,40	
13415	13418		6		6,4	13,6		24,5		4,80	
13416	13419		8		8,4	15,7		26,5		5,40	

### Reinnickel-Quetschverbinder 0,5-16 mm<sup>2</sup>

Werkstoff: Reinnickel, temperaturbeständig bis ca. + 500° C

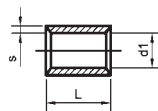

Typ I

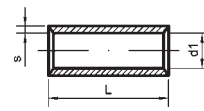

Typ II

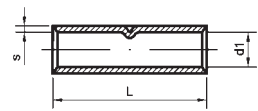

Typ III

Best-Nr.	Querschnitt mm <sup>2</sup>	Typ	d <sub>1</sub>	Abmessungen mm		Gewicht kg/ % Stck.	Werkzeuge/Seite	
				L	s			
<b>Parallelverbinder</b>								
01980	0,5-1,0	I	1,6	7	0,8	0,40	30445 Seite 160 30446 Seite 160 12650, 12655 Seiten 164/165	
01981	1,5-2,5		2,3		0,8	0,50		
01982	4-6		3,6		1,0	0,90		
<b>Stoßverbinder ohne Mittenanschlag</b>								
01985	0,5-1,0	II	1,6	15	0,8	0,85		
01986	1,5-2,5		2,3		0,8	1,10		
01987	4-6		3,6		1,0	1,90		
<b>Stoßverbinder mit Mittenanschlag</b>								
13275/15	0,5-1,0	III	1,6	15	0,8	0,82		
13275				25	0,8	1,35		
13276/15	1,5-2,5	III	2,3	15	0,8	1,04		
13276				25	0,8	1,70		
13277/15	4-6	III	3,6	15	1,0	1,92		
13277				25	1,0	3,25		
13278	10	III	4,5	25	1,0	3,80		
13279	16		5,5	30	1,0	5,40		

**Edelstahl-Rohrkabelschuhe 1,5-95 mm<sup>2</sup>**

Werkstoff: Edelstahl 1.4571 (V4A)  
temperaturbeständig bis ca. + 400° C

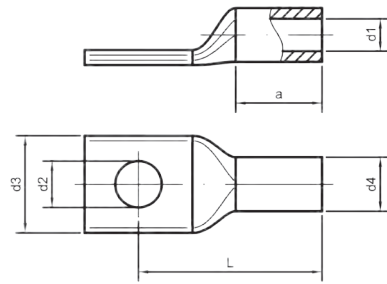

Best.-Nr.	Querschnitt mm <sup>2</sup>	Bohrung M	Abmessungen mm				L	a	Gewicht kg/% Stck.	Werkzeuge / Seite
			d <sub>1</sub>	d <sub>2</sub>	d <sub>3</sub>	d <sub>4</sub>				
10905	1,5 - 2,5	4	3	4,3	9	5	22,5	8	2,70	12930, 12933 Seite 171; 14240/42 Seite 177; 12748 Seite 179; 12728 Seite 188  12965/S, 12968 Seite 179; 13551/25, 13551/42, 13537 Seite 183; 12485-87, 12837 Seite 199, 12869 Seite 162, 12724 Seite 190
10906		5		5,3	9		21,5		2,60	
10907		6		6,4	10		20		2,50	
10910	4 - 6	4	4	4,3	9	6	23,5	9	3,30	
10911		5		5,3	9		22,5		3,40	
10912		6		6,4	10		21		3,30	
10915	10	5	5	5,3	12	8	29	10	8,10	
10916		6		6,4	12		27,5		8,00	
10917		8		8,4	13		25		7,60	
10920	16	5	6	5,3	12	8	36	16	7,30	
10921		6		6,4	12		34,5		7,20	
10922		8		8,4	13		32		7,00	
10925	25	6	7	6,4	14	10	33,5	15	12,60	
10926		8		8,4	16		31		12,50	
10930	35	6	9	6,4	18	12	39,5	17	18,60	
10931		8		8,4	18		37		18,10	
10932		10		10,5	20		36		17,90	
10936	50	8	10	8,4	21	14	43	19	31,00	
10937		10		10,5	21		42		30,70	
10938		12		13	23		40		29,50	
10940	70	8	12	8,4	24	16	53	21	44,60	
10941		10		10,5	24		52		43,70	
10942		12		13	24		50		42,40	
10943		16		17	28		47		41,70	
10945	95	8	14	8,4	26	18	58	25	56,00	
10946		10		10,5	26		57		55,00	
10947		12		13	26		55		53,60	
10948		16		17	28		52		51,90	

**Kabelschuhe aus Titan**

Für Sonderanwendungen, wo chemisch weder Kupfer, Reinnickel oder Edelstahl eingesetzt werden kann, fertigen wir auf Anfrage auch Kabelschuhe aus dem Werkstoff Titan.

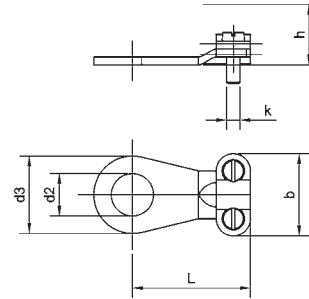

**Gestanzte Klemmkabelschuhe 6-35 mm<sup>2</sup>**

 Werkstoff: Cu-ETP  
 Oberfläche: blank

Best.-Nr.		Querschnitt mm <sup>2</sup>	Bohrung M	Abmessungen mm						Gewicht kg/%Stck.
mit Stahlschrauben	mit Bronzeschrauben			d <sub>2</sub>	d <sub>3</sub>	b	h	L	k	
02250	02270	6-10	6	6,5	15	18	10	23	M4	1,20
02251	02271	16	6	6,5	15	20,5	14	27	M5	1,90
02252	02272	16	8	8,5	15	20,5	14	27	M5	1,90
02253	02273	25	8	8,5	15	25	16	30	M5	2,90
02254	02274	35	8	8,5	18,5	24	19	25,5	M5	3,51

Verzinnete Ausführungen auf Anfrage.

**Gestanzte Klemmkabelschuhe 25-240 mm<sup>2</sup>**

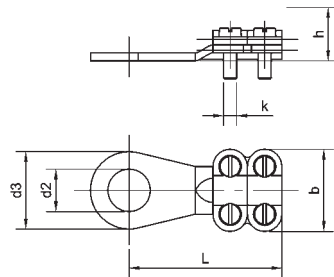
 Werkstoff: Cu-ETP  
 Oberfläche: blank

Best.-Nr.		Querschnitt mm <sup>2</sup>	Bohrung M	Abmessungen mm						Gewicht kg/%Stck.
mit Stahlschrauben	mit Bronzeschrauben			d <sub>2</sub>	d <sub>3</sub>	b	h	L	k	
02255	02275	25	8	8,5	18,5	22,5	16	36	M5	4,10
02256	02276	35	10	10,5	19,5	22,5	16	37	M5	4,10
02257	02277	35	8	8,5	18,5	24	16	38,5	M5	4,40
02258	02278	50	10	10,5	21,5	24	16	42	M5	4,40
02259	02279	50	12	13	21,5	24	16	42	M5	4,40
02260	02280	70	10	10,5	19	28	19	46	M6	7,00
02261	02281	70	12	13	21	28	19	47	M6	7,00
02262	02282	120	10	10,5	23,5	31	19	51	M6	10,00
02263	02283	120	12	13	23,5	31	19	51	M6	10,00
02264	02284	150	10	10,5	24	34	25	57	M6	12,00
02265	02285	150	12	13	24	34	25	57	M6	12,00
02266		240	12	13	29	39	27	60	M7	17,40
10452	10453	185 - 240	16	17	30	42	29	61,5	M8	20,00
02267	02287	185 - 240	16	17	34	48,5	32	68,5	M8	27,00

Verzinnete Ausführungen auf Anfrage.



# 1. ELEKTRISCHE ANSCHLUSS- UND VERBINDUNGSTECHNIK

## 1.9 Aderendhülsen

Um ein Aufspießen der Einzeldrähte, vor allem von flexiblen und hochflexiblen, feinstdrähtigen Kupferleitungen, zu verhindern und für eine gute elektrische Verbindung in den Anschlussklemmen Sorge zu tragen, werden Aderendhülsen eingesetzt.

Ergänzend zu den Ausführungen nach DIN 46228 Blatt 1 und 4 werden verschiedene handelsübliche Ausführungen angeboten. Hervorzuheben sind hier unsere Doppel-/Twin-Aderendhülsen zum Verbinden von zwei Leitern in einer Hülse oder unsere isolierten Aderendhülsen für kurzschlussfeste Leitungen. Um eine rationelle Verarbeitungsmöglichkeit für isolierte Aderendhülsen zu schaffen, werden Querschnitte bis  $2,5 \text{ mm}^2$  auch als Streifenware angeboten.

Als Verarbeitungswerkzeug empfehlen wir unser Gerät Quadro gem. Katalogseite 150. Dieses Gerät ermöglicht ein Schneiden, Abisolieren, Verdrillen und Verpressen in nur einem Werkzeug. Als Pressform ist sowohl eine Trapez- als auch 4-kant oder Doppel-W-Pressung möglich. Ein umfangreiches Werkzeugprogramm finden Sie auf den Katalogseiten 147 ff.

Bitte beachten Sie, dass nur der Einsatz hochwertiger Werkzeuge ein qualitativ optimales Pressergebnis dauerhaft sicherstellen kann.

Pressform: Trapez-, 4-kant- oder Doppel-W-Pressung



**Aderendhülsen 0,25-25 mm<sup>2</sup>**

nach DIN 46228 Blatt 1

und Sonderausführungen

Werkstoff: Cu nach DIN EN 13600

Oberfläche: verzinkt

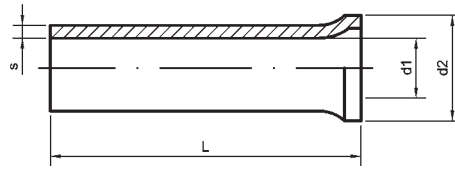

Best.-Nr.	Querschnitt mm <sup>2</sup>	Nenngröße	Abmessungen mm				Gewicht kg/% Stck.	Werkzeuge/Seite							
			d <sub>1</sub>	d <sub>2</sub>	L	s									
01206	0,25	5 - 0,25	0,75	1,7	5	0,15	0,02	12230 Seiten 156/157; Weitere Werkzeugsysteme mit Wechselsätzen finden Sie auf den Seiten 167 ff	12646 ab 0,14 mm <sup>2</sup> ; 05140 ab 0,25 mm <sup>2</sup> Seite 149; 05124 ab 0,5 mm <sup>2</sup> Seite 148						
01207		7 - 0,25			7					0,03					
01208	0,34	5 - 0,34	0,85	1,8	5	0,15	0,02			12640 ab 0,08 mm <sup>2</sup> Seite 149; 05130 Seite 148					
01209		7 - 0,34			7						0,03				
01210	0,5	6 - 0,5	1	2,1	6	0,15	0,03				12430, 12408, 12425; Seiten 158/159; 05160 Seite 153; 12655 ab 6 mm <sup>2</sup> Seite 164; 05184 ab 10 mm <sup>2</sup> Seite 150				
13199		8 - 0,5			8							0,04			
13200		10 - 0,5			10							0,05			
01211	0,75	6 - 0,75	1,2	2,3	6	0,15	0,04					12637 Seite 148			
01212		8 - 0,75			8								0,05		
13201		10 - 0,75			10								0,06		
13600		15 - 0,75			15								0,09		
01213	1	6 - 1	1,4	2,5	6	0,15	0,05						12648 ab 0,08 mm <sup>2</sup> Seite 149; 05130 Seite 148		
13601		8 - 1			8									0,06	
01214		10 - 1			10									0,07	
13602		12 - 1			12									0,08	
01215	1,5	7 - 1,5	1,7	2,8	7	0,15	0,06							12648 ab 0,14 mm <sup>2</sup> ; 05140 ab 0,25 mm <sup>2</sup> Seite 149; 05125, 12858 ab 0,5 mm <sup>2</sup> Seiten 148/153; 05122 ab 0,75 mm <sup>2</sup> Seite 148; 05131 Seite 148	
01216		10 - 1,5			10										0,09
01217		12 - 1,5			12										0,10
13604		15 - 1,5			15										0,13
13202		18 - 1,5			18										0,15
01218	2,5	7 - 2,5	2,2	3,4	7	0,15	0,08	12648 ab 0,14 mm <sup>2</sup> ; 05140 ab 0,25 mm <sup>2</sup> Seite 149; 05124 ab 0,5 mm <sup>2</sup> Seite 148							
13203		10 - 2,5			10				0,11						
01219		12 - 2,5			12				0,13						
13607		15 - 2,5			15				0,17						
13204		18 - 2,5			18				0,20						
01220	4	9 - 4	2,8	4	9	0,2	0,16		12648 ab 0,14 mm <sup>2</sup> ; 05140 ab 0,25 mm <sup>2</sup> Seite 149; 05122 ab 0,75 mm <sup>2</sup> Seite 148; 05131 Seite 148						
01221		12 - 4			12					0,21					
13205		15 - 4			15					0,27					
13206		18 - 4			18					0,32					
13609		20 - 4			20					0,35					
01222	6	10 - 6	3,5	4,7	10	0,2	0,23			12648 ab 0,14 mm <sup>2</sup> ; 05140 ab 0,25 mm <sup>2</sup> Seite 149; 05122 ab 0,75 mm <sup>2</sup> Seite 148; 05131 Seite 148					
01223		12 - 6			12						0,27				
01224		15 - 6			15						0,34				
13207		18 - 6			18						0,41				
13610		20 - 6			20						0,45				
01225	10	12 - 10	4,5	5,8	12	0,2	0,33				12648 ab 0,14 mm <sup>2</sup> ; 05140 ab 0,25 mm <sup>2</sup> Seite 149; 05122 ab 0,75 mm <sup>2</sup> Seite 148; 05131 Seite 148				
01226		15 - 10			15							0,41			
01227		18 - 10			18							0,48			
13612		20 - 10			20							0,55			
13613		25 - 10			25							0,68			
01228	16	12 - 16	5,8	7,5	12	0,2	0,43	12648 ab 0,14 mm <sup>2</sup> ; 05140 ab 0,25 mm <sup>2</sup> Seite 149; 05122 ab 0,75 mm <sup>2</sup> Seite 148; 05131 Seite 148							
01229		15 - 16			15							0,53			
01230		18 - 16			18							0,63			
13208		25 - 16			25							0,87			
13209		32 - 16			32							1,11			
01231	25	15 - 25	7,3	9,5	15	0,2	0,79		12648 ab 0,14 mm <sup>2</sup> ; 05140 ab 0,25 mm <sup>2</sup> Seite 149; 05122 ab 0,75 mm <sup>2</sup> Seite 148; 05131 Seite 148						
01232		18 - 25			18							0,94			
13614		20 - 25			20							1,04			
13615		25 - 25			25							1,30			
13616		28 - 25			28							1,45			

**Aderendhülsen 35-185 mm<sup>2</sup>**

nach DIN 46228 Blatt 1

und Sonderausführungen

Werkstoff: Cu nach DIN EN 13600

Oberfläche: verzinkt

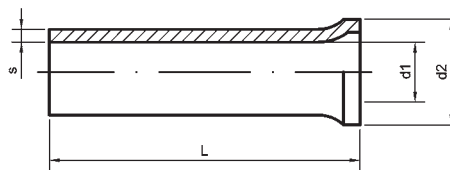

Best.-Nr.	Querschnitt mm <sup>2</sup>	Nenngröße	Abmessungen mm				Gewicht kg/‰ Stck.	Werkzeuge/Seite
			d <sub>1</sub>	d <sub>2</sub>	L	s		
01233	35	15 - 35	8,3	11	15	0,2	0,76	31460 Seiten 169/170; 12766 Seite 172; 12966/S; 12968 Seite 173; 14240/41 Seiten 176/177; 13552 Seiten 180/181; 13551/25; 13551/42; 13537 Seiten 182/183; 12836; 12485; 12486; 12487 Seite 199; 12837 Seite 200 12748 Seiten 178/179; 12740/42 Seiten 176/177 12649; 05184 Seite 150; 05160 Seite 153; 12230 Seiten 156/157; 12430; 12408; 12425 Seiten 158/159; 12655 Seiten 165/166
01234		18 - 35			18		0,90	
01235		22 - 35			22		1,10	
01236		25 - 35			25		1,24	
01237		30 - 35			30		1,49	
01238		32 - 35			32		1,58	
13617	50	18 - 50	10,5	13	18	0,3	1,69	
13618		22 - 50			22		2,05	
13619		25 - 50			25		2,32	
13620		30 - 50			30		2,77	
13621		32 - 50			32		2,95	
13622	70	22 - 70	12,7	15	22	0,4	3,31	
13623		25 - 70			25		3,75	
13624		30 - 70			30		4,18	
13625		32 - 70			32		4,78	
13626	95	25 - 95	14,7	17	25	0,4	4,32	
13627		30 - 95			30		5,17	
13628		32 - 95			32		5,51	
13629		34 - 95			34		5,84	
13630	120	30 - 120	16,7	19	30	0,5	7,35	
13631		32 - 120			32		7,83	
13632		34 - 120			34		8,31	
13633		38 - 120			38		9,28	
13634		40 - 120			40		9,76	
13635	150	32 - 150	18,7	21	32	0,5	8,75	
13636		34 - 150			34		9,28	
13637		38 - 150			38		10,36	
13638		40 - 150			40		10,89	
13639	185	32 - 185	20,2	23,5	32	0,6	11,38	
13640		40 - 185			40		14,17	

**Sortimentsdosen**

gefüllt mit nicht isolierten Aderendhülsen

DIN 46228 Blatt 1

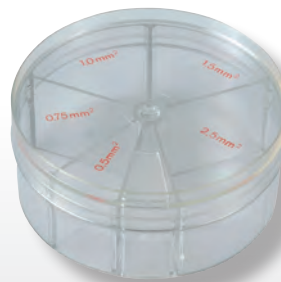

Best.-Nr.	Inhalt			Best.-Nr.	Inhalt			Best.-Nr.	Inhalt			Best.-Nr.	Inhalt		
01300	500 St.	6 - 0,5	# 01210	01301	100 St.	9 - 4	# 01220	01302	leer mit 5 Fächern			01303	leer mit 4 Fächern		
	500 St.	6 - 0,75	# 01211		100 St.	10 - 6	# 01222								
	500 St.	6 - 1	# 01213		50 St.	18 - 10	# 01227								
	300 St.	7 - 1,5	# 01215		25 St.	18 - 16	# 01230								
	200 St.	7 - 2,5	# 01218												

### Isolierte Aderendhülsen 0,14-150 mm<sup>2</sup>

Farbcode: handelsüblich

Werkstoff: Cu nach DIN EN 13600

Oberfläche: verzinkt

Isolierhülse: PP

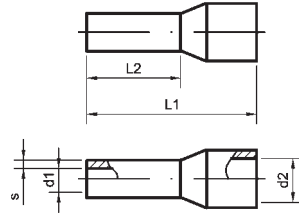

Best.-Nr.	Kennfarbe	Best.-Nr.	Kennfarbe	Querschnitt mm <sup>2</sup>	Nenngröße	Abmessungen mm					Gewicht kg/% Stck.	Werkzeuge/Seite
						L <sub>1</sub>	L <sub>2</sub>	d <sub>1</sub>	d <sub>2</sub>	s		
55993	braun	56038	grau	0,14	6 - 0,14	10	6	0,7	1,6	0,15	0,047	12646 ab 0,14 mm <sup>2</sup> ; 05140 ab 0,25 mm <sup>2</sup> Seite 149; 05124 ab 0,5 mm <sup>2</sup> Seite 148 12640 ab 0,08 mm <sup>2</sup> Seite 149; 05130 Seite 148 05144 ab 0,08 mm <sup>2</sup> ; 12641 ab 2,5 mm <sup>2</sup> Seite 149; 05125, 12858 ab ab 0,5 mm <sup>2</sup> Seite 148; 05122 ab 0,75 mm <sup>2</sup> Seite 148; 05131 Seite 148 12430, 12408, 12425 Seiten 158/159; 05160 Seite 153; 12655 ab 6 mm <sup>2</sup> Seiten 163/164; 05184 ab 10 mm <sup>2</sup> Seite 150; 12230 Seiten 156/157
55994		56039			8 - 0,14	12	8				0,055	
55995	violett	56040	hellblau	0,25	6 - 0,25	10	6	0,75	1,8	0,15	0,047	
55996		56041			8 - 0,25	12	8				0,057	
55997	rosa	56042	türkis	0,34	6 - 0,34	10	6	0,8	2	0,15	0,047	
55998		56043			8 - 0,34	12	8				0,055	
55999	weiß	56044	orange	0,5	6 - 0,5	12	6	1	2,6	0,15	0,063	
56000		56045			8 - 0,5	14	8				0,075	
56000/1		56046			10 - 0,5	16	10				0,085	
56001/1	blau	56047	weiß	0,75	6 - 0,75	12	6	1,2	2,8	0,15	0,077	
56001		56048			8 - 0,75	14	8				0,089	
56001/2		56049			10 - 0,75	16	10				0,100	
56001/3		56050			12 - 0,75	18	12				0,110	
56002/1	rot	56051	gelb	1	6 - 1	12	6	1,4	3	0,15	0,084	
56002		56052			8 - 1	14	8				0,100	
56002/2		56053			10 - 1	16	10				0,110	
56002/3		56054			12 - 1	18	12				0,125	
56003	schwarz	56055	rot	1,5	8 - 1,5	14	8	1,7	3,5	0,15	0,115	
56003/1		56056			10 - 1,5	16	10				0,130	
56003/2		56056/1			12 - 1,5	18	12				0,150	
56004		56057			18 - 1,5	24	18				0,200	
56006	grau	56058	blau	2,5	8 - 2,5	14	8	2,2	4,2	0,15	0,160	
56006/1		56059			12 - 2,5	18	12				0,200	
56007		56060			18 - 2,5	24	18				0,265	
56008	orange	56061	grau	4	10 - 4	17	10	2,8	4,8	0,2	0,270	
56008/1		56062			12 - 4	20	12				0,300	
56009		56063			18 - 4	26	18				0,440	
56010	grün	56064	schwarz	6	12 - 6	20	12	3,5	6,3	0,2	0,430	
56011		56065			18 - 6	26	18				0,550	
56012	braun	56066	weiß	10	12 - 10	22	12	4,5	7,6	0,2	0,560	
56013		56067			18 - 10	28	18				0,730	
56014	weiß	56068	grün	16	12 - 16	24	12	5,8	8,8	0,2	0,820	
56015		56069			18 - 16	28	18				1,000	
56016	schwarz	56070	braun	25	16 - 25	30	16	7,3	11,2	0,2	1,400	
56016/1		56070/1			18 - 25	30	18				1,420	
56017		56071			22 - 25	36	22				1,650	
56018	rot	56072	beige	35	16 - 35	30	16	8,3	12,7	0,2	1,620	
56018/1		56072/1			18 - 35	30	18				1,700	
56019		56073			25 - 35	39	25				2,140	
56020	blau	56074	oliv	50	20 - 50	36	20	10,3	15	0,3	2,990	
56021		56075			25 - 50	40	25				3,520	
-	-	56076	gelb	70	20 - 70	37	20	13,5	16	0,4	5,800	
-	-	56077	rot	95	25 - 95	44	25	14,5	18	0,4	6,880	
-	-	56078	blau	120	27 - 120	48	27	16,5	20	0,45	9,360	
-	-	56079	gelb	150	32 - 150	58	32	19,5	28	0,5	13,450	

Werkzeuge mit Wechsellinsätzen ab Seite 169 ff

**Isolierte Aderendhülsen 0,5-50 mm<sup>2</sup>**

nach DIN 46228 Blatt 4

Werkstoff: Cu nach DIN EN 13600

Oberfläche: verzinkt

Isolierhülse: PP

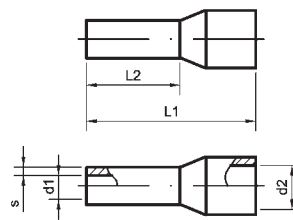

Best.-Nr.	Kennfarbe	Querschnitt mm <sup>2</sup>	Nenngröße	Abmessungen mm					Gewicht kg/‰ Stck.	Werkzeuge/Seite
				L1	L2	d1	d2	s		
55999	weiß	0,5	6 - 0,5	12	6	1	2,6	0,15	0,063	12646 ab 0,14 mm <sup>2</sup> , 05140 ab 0,25 mm <sup>2</sup> Seite 149; 05124, 05130 Seite 148 12648 Seite 150 12649 Seite 150 12430, 12408, 12425 Seiten 158/159; 05160 Seite 153; 12655 ab 6 mm <sup>2</sup> Seiten 165/166; 05184 ab 10 mm <sup>2</sup> Seite 150; 12230 Seite 156/157 05144 ab 0,08 mm <sup>2</sup> , 12641 ab 2,5 mm <sup>2</sup> Seite 149; 05125, 12858 ab 0,5 mm <sup>2</sup> Seite 148; 05122 ab 0,75 mm <sup>2</sup> Seite 148, 05131 Seite 148
56000			8 - 0,5	14	8				0,075	
56000/1			10 - 0,5	16	10				0,085	
56080	grau	0,75	6 - 0,75	12	6	1,2	2,8	0,15	0,077	
56081			8 - 0,75	14	8				0,085	
56082			10 - 0,75	16	10				0,100	
56083			12 - 0,75	18	12				0,110	
56002/1	rot	1	6 - 1	12	6	1,4	3	0,15	0,084	
56002			8 - 1	14	8				0,100	
56002/2			10 - 1	16	10				0,110	
56002/3			12 - 1	18	12				0,125	
56003	schwarz	1,5	8 - 1,5	14	8	1,7	3,5	0,15	0,115	
56003/1			10 - 1,5	16	10				0,130	
56003/2			12 - 1,5	18	12				0,150	
56004			18 - 1,5	24	18				0,200	
56058	blau	2,5	8 - 2,5	14	8	2,2	4,2	0,15	0,160	
56059			12 - 2,5	18	12				0,200	
56060			18 - 2,5	24	18				0,265	
56061	grau	4	10 - 4	17	10	2,8	4,8	0,2	0,270	
56062			12 - 4	20	12				0,300	
56063			18 - 4	26	18				0,440	
56084	gelb	6	12 - 6	20	12	3,5	6,3	0,2	0,430	
56085			18 - 6	26	18				0,550	
56086	rot	10	12 - 10	22	12	4,5	7,6	0,2	0,560	
56087			18 - 10	28	18				0,730	
56088	blau	16	12 - 16	24	12	5,8	8,8	0,2	0,820	
56089			18 - 16	28	18				1,000	
56090	gelb	25	16 - 25	30	16	7,3	11,2	0,2	1,400	
56090/1			18 - 25	30	18				1,420	
56091			22 - 25	36	22				1,650	
56018	rot	35	16 - 35	30	16	8,3	12,7	0,2	1,620	
56018/1			18 - 35	30	18				1,700	
56019			25 - 35	39	25				2,140	
56020	blau	50	20 - 50	36	20	10,3	15	0,3	2,990	
56021			25 - 50	40	25				3,520	

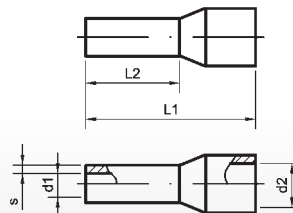
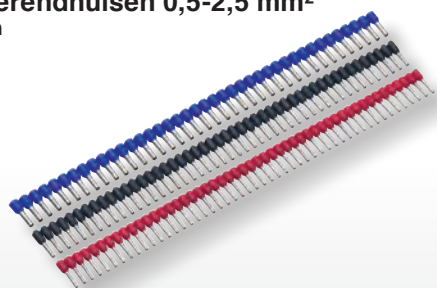
**Isolierte Aderendhülsen 0,5-2,5 mm<sup>2</sup> in Streifenform**

Best.-Nr.	handelsübliche Ausführung		Ausführung 46228		Querschnitt mm <sup>2</sup>	Abmessungen mm					Werkzeuge/Seite	
	Kennfarbe	Best.-Nr.	Kennfarbe	Best.-Nr.		Kennfarbe	L <sub>1</sub>	L <sub>2</sub>	d <sub>1</sub>	d <sub>2</sub>		s
56000 str	weiß	56045 str	orange	56000 str	weiß	0,5	14	8	1	2,6	0,15	12510/12512 Seite 150
56001 str	blau	56048 str	weiß	56081 str	grau	0,75	14	8	1,2	2,8	0,15	
56002 str	rot	56052 str	gelb	56002 str	rot	1	14	8	1,4	3	0,15	
56003 str	schwarz	56055 str	rot	56003 str	schwarz	1,5	14	8	1,7	3,5	0,15	
56006 str	grau	56058 str	blau	56058 str	blau	2,5	14	8	2,3	4,2	0,15	

## Isolierte Doppel-Aderendhülsen mit rechteckiger Isolation für 2 Leiter 0,5-16 mm<sup>2</sup>

Werkstoff: Cu nach DIN EN 13600

Oberfläche: verzinkt

Isolierhülse: PP

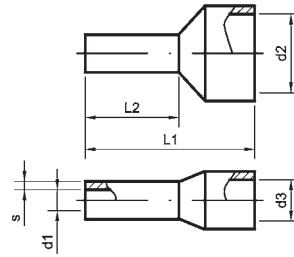

Best.-Nr.	Kennfarbe	Querschnitt mm <sup>2</sup>	Abmessungen mm						Gewicht kg/‰ Stck.	Werkzeuge/Seite
			L <sub>1</sub>	L <sub>2</sub>	d <sub>1</sub>	d <sub>2</sub>	d <sub>3</sub>	s		
57000	weiß	2 x 0,5	15	8	1,5	4,9	2,5	0,15	0,12	12640, 12646, 05140 Seite 149 05124 Seite 148; 05130 (0,5 bis 10 mm <sup>2</sup> ); 05131 (0,5 bis 16 mm <sup>2</sup> ) Seite 148 12641, 12647 Seite 149 12649 S. 150
57001	grau	2 x 0,75	15	8	1,8	5,2	2,6	0,15	0,14	
57002			19	10					0,15	
57003	rot	2 x 1	16	8	2	5,8	3,2	0,15	0,16	
57004			17	10					0,18	
57005	schwarz	2 x 1,5	16	8	2,3	6,5	3,6	0,15	0,19	
57006			20	12					0,23	
57007	blau	2 x 2,5	18	10	2,9	7,5	4,3	0,15	0,33	
57008			21	13					0,38	
57009	grau	2 x 4	23	12	3,8	9	5,2	0,2	0,52	
57010	gelb	2 x 6	26	14	4,9	10	7,2	0,2	0,72	
57011	rot	2 x 10	26	14	6,5	13	7,2	0,2	0,92	
57012	blau	2 x 16	30	14	8,3	18	9,5	0,2	1,34	

## Isolierte Aderendhülsen 1,5-16 mm<sup>2</sup> für kurzschlussfeste Leitungen mit dicker Isolation

Werkstoff: Cu nach DIN EN 13600

Oberfläche: verzinkt

Isolierhülse: PP mit großem Kunststoffkragen

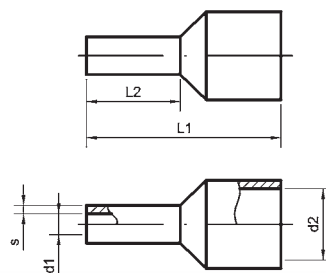
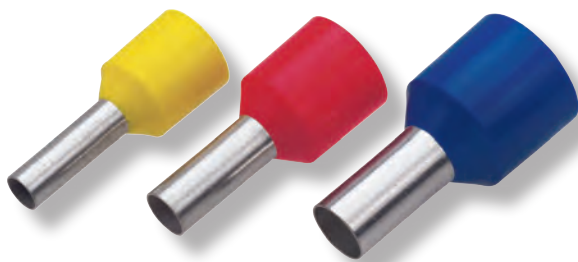

Best.-Nr.	Kennfarbe	Querschnitt mm <sup>2</sup>	Nenngröße	Abmessungen mm					Gewicht kg/‰ Stck.	Werkzeuge/Seite
				L <sub>1</sub>	L <sub>2</sub>	d <sub>1</sub>	d <sub>2</sub>	s		
58000	schwarz	1,5	8 - 1,5	17,5	8	1,8	5,9	0,15	0,25	Seiten 148, 149, 150, 153 156-159
58002			10 - 1,5	19,5	10				0,27	
58004	blau	2,5	8 - 2,5	17,5	8	2,3	7,8	0,15	0,28	
58006			12 - 2,5	21,5	12				0,31	
58008	grau	4	10 - 4	19,5	10	2,9	7,8	0,2	0,4	
58010	gelb	6	12 - 6	23	12	3,6	8,3	0,2	0,55	
58012	rot	10	12 - 10	24	12	4,6	9,8	0,2	0,69	
58014	blau	16	12 - 16	25,5	12	6	12,0	0,2	0,96	

**Sortimentsdosen 0,5-2,5 mm<sup>2</sup>**

gefüllt mit isolierten Aderendhülsen  
DIN 46228 Blatt 4 und Sonderausführungen



Best.-Nr.	Inhalt				Best.-Nr.	Inhalt				Best.-Nr.	Inhalt			
<b>01305</b>	50 Stck.	8 - 0,5	weiß	# 56000	<b>01307</b>	50 Stck.	8 - 0,5	orange	# 56045	<b>01309</b>	50 Stck.	8 - 0,5	weiß	# 56000
	100 Stck.	8 - 0,75	blau	# 56001		100 Stck.	8 - 0,75	weiß	# 56048		100 Stck.	8 - 0,75	grau	# 56081
	100 Stck.	8 - 1	rot	# 56002		100 Stck.	8 - 1	gelb	# 56052		100 Stck.	8 - 1	rot	# 56002
	100 Stck.	8 - 1,5	schwarz	# 56003		100 Stck.	8 - 1,5	rot	# 56055		100 Stck.	8 - 1,5	schwarz	# 56003
	50 Stck.	8 - 2,5	grau	# 56006		50 Stck.	8 - 2,5	blau	# 56058		50 Stck.	8 - 2,5	blau	# 56058

**Sortimentsdosen 4-16 mm<sup>2</sup>**

gefüllt mit isolierten Aderendhülsen  
DIN 46228 Blatt 4 und Sonderausführungen



Best.-Nr.	Inhalt				Best.-Nr.	Inhalt				Best.-Nr.	Inhalt			
<b>01306</b>	50 Stck.	10 - 4	orange	# 56008	<b>01308</b>	50 Stck.	10 - 4	grau	# 56061	<b>01310</b>	50 Stck.	10 - 4	grau	# 56061
	20 Stck.	12 - 6	grün	# 56010		20 Stck.	12 - 6	schwarz	# 56064		20 Stck.	12 - 6	gelb	# 56084
	20 Stck.	12 - 10	braun	# 56012		20 Stck.	12 - 10	weiß	# 56066		20 Stck.	12 - 10	rot	# 56086
	10 Stck.	12 - 16	weiß	# 56014		10 Stck.	12 - 16	grün	# 56068		10 Stck.	12 - 16	blau	# 56088

**Sortimentsdosen 0,5-6 mm<sup>2</sup>**

gefüllt mit isolierten Doppel-Aderendhülsen für 2-Leiteranschluss



Best.-Nr.	Inhalt				Best.-Nr.	Inhalt				Best.-Nr.	Inhalt			
<b>01311</b>	50 Stck.	2 - 0,5	weiß	# 57000	<b>01312</b>	50 Stck.	2 - 0,75	grau	# 57001	<b>01313</b>	30 Stck.	2 - 1,5	schwarz	# 57005
	50 Stck.	2 - 0,75	grau	# 57001		50 Stck.	2 - 1	rot	# 57003		30 Stck.	2 - 2,5	blau	# 57007
	50 Stck.	2 - 1	rot	# 57003		50 Stck.	2 - 1,5	schwarz	# 57005		20 Stck.	2 - 4	grau	# 57009
	50 Stck.	2 - 1,5	schwarz	# 57005		50 Stck.	2 - 2,5	blau	# 57007		10 Stck.	2 - 6	gelb	# 57010

**Sortimentskästen**

 gefüllt mit nicht isolierten Aderendhülsen DIN 46228 Blatt 1  
 mit und ohne Presswerkzeuge

**10480**
**10483**
**10485**
**10488**

Best.-Nr.	Abmessungen mm	Beschreibung	Inhalt	
<b>10480</b>	245 x 160 x 45	Sortimentskasten aus Stahlblech mit 6 kleinen Fächern und 1 Werkzeugfach gefüllt mit nicht isolierten Aderendhülsen DIN 46228 Blatt 1 und einem einfachen Presswerkzeug 0,75 - 16 mm <sup>2</sup> Pressbereich	1000 x 0,75 - 6	01211
			1000 x 1,00 - 6	01213
			1000 x 1,50 - 7	01215
			500 x 2,50 - 7	01218
			500 x 4,00 - 9	01220
			500 x 6,00 - 12	01223
			1 x Werkzeug	05122
<b>10481</b>	245 x 160 x 45	wie vor, jedoch mit hochwertigem 4-kant-Presswerkzeug 0,5 - 6 mm <sup>2</sup> Pressbereich	1 x 4-kant-Presswerkzeug	05124
<b>10482</b>	245 x 160 x 45	wie vor, jedoch ohne Presswerkzeug	ohne Werkzeug	
<b>10483</b>	245 x 160 x 45	Sortimentskasten aus Stahlblech mit 6 kleinen Fächern und 1 Werkzeugfach gefüllt mit nicht isolierten Aderendhülsen DIN 46228 Blatt 1 und einem einfachen Presswerkzeug 0,25 - 2,5 mm <sup>2</sup> Pressbereich	1000 x 0,50 - 6	01210
			1000 x 0,75 - 6	01211
			1000 x 1,00 - 6	01213
			500 x 1,50 - 7	01215
			500 x 2,50 - 7	01218
			500 x 2,50 - 12	01219
			1 x Werkzeug	12637
<b>10484</b>	245 x 160 x 45	wie vor, jedoch ohne Presswerkzeug	ohne Werkzeug	

Best.-Nr.	Abmessungen mm	Beschreibung	Inhalt				
<b>10485</b>	350 x 160 x 35	Sortimentskasten aus Stahlblech mit 7 kleinen Fächern und 1 Werkzeugfach gefüllt mit nicht isolierten Aderendhülsen DIN 46228 Blatt 1 und einem einfachen Presswerkzeug 0,75 - 16 mm <sup>2</sup> Pressbereich	1000 x 0,75 - 6	01211			
			1000 x 1,00 - 6	01213			
			1000 x 1,50 - 7	01215			
			500 x 2,50 - 7	01218			
			500 x 4,00 - 9	01220			
			500 x 6,00 - 12	01223			
			500 x 10,00 - 12	01225			
			1 x Werkzeug	05122			
			<b>10486</b>	350 x 160 x 35	wie vor, jedoch mit hochwertigem 4-kant-Presswerkzeug 0,08 - 10 mm <sup>2</sup> Pressbereich	1 x 4-kant-Presswerkzeug	12640
			<b>10487</b>	350 x 160 x 35	wie vor, jedoch ohne Presswerkzeug	ohne Werkzeug	
<b>10488</b>	350 x 160 x 35	Sortimentskasten aus Stahlblech mit 12 kleinen Fächern und 1 Werkzeugfach gefüllt mit nicht isolierten Aderendhülsen DIN 46228 Blatt 1 und einem einfachen Presswerkzeug 0,75 - 16 mm <sup>2</sup> Pressbereich	1000 x 0,75 - 6	01211			
			1000 x 1,00 - 6	01213			
			1000 x 1,50 - 7	01215			
			500 x 1,50 - 10	01216			
			500 x 2,50 - 7	01218			
			500 x 2,50 - 12	01219			
			500 x 4,00 - 9	01220			
			250 x 6,00 - 12	01223			
			100 x 10,00 - 12	01225			
			100 x 10,00 - 18	01227			
			100 x 16,00 - 12	01228			
			100 x 16,00 - 18	01230			
			1 x Werkzeug	05122			
<b>10490</b>	350 x 160 x 35	wie vor, jedoch ohne Presswerkzeug	ohne Werkzeug				



## Sortimentskästen

gefüllt mit isolierten Aderendhülsen DIN 46228 Blatt 4  
und Twin-Ausführung  
mit und ohne Presswerkzeuge



Best.-Nr.	Abmessungen mm	Beschreibung	Inhalt	
10491	245 x 160 x 45	Sortimentskasten aus Stahlblech mit 6 kleinen Fächern und 1 Werkzeugfach gefüllt mit isolierten Aderendhülsen DIN 46228 Blatt 4 und einem einfachen Presswerkzeug 0,75 - 16 mm <sup>2</sup> Pressbereich	300 x 0,75 - 8	56081
			300 x 1,00 - 8	56002
			300 x 1,50 - 8	56003
			200 x 2,50 - 8	56058
			200 x 4,00 - 10	56061
			100 x 6,00 - 12	56084
		1 x Werkzeug	05122	
10492	245 x 160 x 45	wie vor, jedoch mit hochwertigem 4-kant-Presswerkzeug 0,5 - 6 mm <sup>2</sup> Pressbereich	1 x 4-kant-Presswerkzeug	05124
10493	245 x 160 x 45	wie vor, jedoch ohne Presswerkzeug	ohne Werkzeug	
10494	245 x 160 x 45	Sortimentskasten aus Stahlblech mit 6 kleinen Fächern und 1 Werkzeugfach gefüllt mit isolierten Doppel/Twin-Aderendhülsen und einem hochwertigem Presswerkzeug Einzelhülsen 0,14 - 6 mm <sup>2</sup> / Twin 0,5 - 4 mm <sup>2</sup> Pressbereich	200 x 2 x 0,50 - 8	57000
			200 x 2 x 0,75 - 8	57001
			200 x 2 x 1,00 - 8	57003
			200 x 2 x 1,50 - 8	57005
			200 x 2 x 2,50 - 10	57007
			200 x 2 x 4,00 - 12	57009
		1 x Werkzeug	12646	
10495	245 x 160 x 45	wie vor, jedoch ohne Presswerkzeug	ohne Werkzeug	

Best.-Nr.	Abmessungen mm	Beschreibung	Inhalt	
10496	350 x 160 x 35	Sortimentskasten aus Stahlblech mit 7 kleinen Fächern und 1 Werkzeugfach gefüllt mit isolierten Aderendhülsen DIN 46228 Blatt 4 und einem einfachen Presswerkzeug 0,75 - 16 mm <sup>2</sup> Pressbereich	300 x 0,75 - 8	56081
			300 x 1,00 - 8	56002
			300 x 1,50 - 8	56003
			200 x 2,50 - 8	56058
			200 x 4,00 - 10	56061
			100 x 6,00 - 12	56084
			50 x 10,00 - 12	56086
			1 x Werkzeug	05122
10497	350 x 160 x 35	wie vor, jedoch mit hochwertigem 4-kant-Presswerkzeug 0,08 - 10 mm <sup>2</sup> Pressbereich	1 x 4-kant-Presswerkzeug	12640
10498	350 x 160 x 35	wie vor, jedoch ohne Presswerkzeug	ohne Werkzeug	
10499	350 x 160 x 35	Sortimentskasten aus Stahlblech mit 12 kleinen Fächern und 1 Werkzeugfach gefüllt mit isolierten Aderendhülsen DIN 46228 Blatt 4 und einem einfachen Presswerkzeug 0,75 - 16 mm <sup>2</sup> Pressbereich	100 x 0,75 - 8	56081
			100 x 1,00 - 8	56002
			100 x 1,50 - 8	56003
			100 x 1,50 - 10	56003/1
			100 x 2,50 - 8	56058
			100 x 2,50 - 12	56059
			100 x 4,00 - 10	56061
			50 x 6,00 - 12	56084
			50 x 10,00 - 12	56086
			50 x 10,00 - 18	56087
			50 x 16,00 - 12	56088
50 x 16,00 - 18	56089			
	1 x Werkzeug	05122		
10500	350 x 160 x 35	wie vor, jedoch ohne Presswerkzeug	ohne Werkzeug	

**Isolierte Aderendhülsen-Sortimente  
mit Pressgerät**

Best.-Nr.	Abmessungen mm	Beschreibung	Inhalt		
05145	235 x 185 x 47	Isolierte Aderendhülsen mit handelsüblichem Farbcode im Kunststoffkoffer mit 5 kleinen und 1 Werkzeugfach mit handlichem Aderendhülsen-Pressgerät in Pistolenform. Pressbereich 4-kant-Pressung 0,25 - 6 mm <sup>2</sup>	100 x 8 - 0,5	weiß	56000
			100 x 8 - 0,75	blau	56001
			100 x 8 - 1	rot	56002
			100 x 8 - 1,5	schwarz	56003
			100 x 8 - 2,5	grau	56006
			1 x Werkzeug		05141
05146	235 x 185 x 47	Isolierte Aderendhülsen mit handelsüblichem Farbcode im Kunststoffkoffer mit 5 kleinen und 1 Werkzeugfach mit handlichem Aderendhülsen-Pressgerät in Pistolenform. Pressbereich 4-kant-Pressung 0,25 - 6 mm <sup>2</sup>	100 x 8 - 0,5	orange	56045
			100 x 8 - 0,75	weiß	56048
			100 x 8 - 1	gelb	56052
			100 x 8 - 1,5	rot	56055
			100 x 8 - 2,5	blau	56058
			1 x Werkzeug		05141
05147	235 x 185 x 47	Isolierte Aderendhülsen mit handelsüblichem Farbcode im Kunststoffkoffer mit 5 kleinen und 1 Werkzeugfach mit handlichem Aderendhülsen-Pressgerät in Pistolenform. Pressbereich 4-kant-Pressung 0,25 - 6 mm <sup>2</sup>	100 x 8 - 0,5	weiß	56000
			100 x 8 - 0,75	grau	56081
			100 x 8 - 1	rot	56002
			100 x 8 - 1,5	schwarz	56003
			100 x 8 - 2,5	blau	56058
			1 x Werkzeug		05141
05148	235 x 185 x 47	Isolierte Aderendhülsen mit handelsüblichem Farbcode im Kunststoffkoffer mit 5 kleinen und 1 Werkzeugfach mit handlichem Aderendhülsen-Pressgerät in Pistolenform. Pressbereich 4-kant-Pressung 0,25 - 6 mm <sup>2</sup>	100 x 8 - 0,5	weiß	56000
			100 x 8 - 1,5	schwarz	56003
			100 x 8 - 2,5	grau	56006
			50 x 10 - 4	orange	56008
			40 x 12 - 6	grün	56010
			1 x Werkzeug		05141
05149	235 x 185 x 47	Isolierte Aderendhülsen mit handelsüblichem Farbcode im Kunststoffkoffer mit 5 kleinen und 1 Werkzeugfach mit handlichem Aderendhülsen-Pressgerät in Pistolenform. Pressbereich 4-kant-Pressung 0,25 - 6 mm <sup>2</sup>	100 x 8 - 0,5	orange	56045
			100 x 8 - 1,5	rot	56055
			100 x 8 - 2,5	blau	56058
			50 x 10 - 4	grau	56061
			40 x 12 - 6	schwarz	56064
			1 x Werkzeug		05141
05150	235 x 185 x 47	Isolierte Aderendhülsen mit handelsüblichem Farbcode im Kunststoffkoffer mit 5 kleinen und 1 Werkzeugfach mit handlichem Aderendhülsen-Pressgerät in Pistolenform und 4-kant-Pressung. Pressbereich 4-kant-Pressung 0,25 - 6 mm <sup>2</sup>	100 x 8 - 0,5	weiß	56000
			100 x 8 - 1,5	schwarz	56003
			100 x 8 - 2,5	blau	56058
			50 x 10 - 4	grau	56051
			40 x 12 - 6	gelb	56084
			1 x Werkzeug		05141
05151	235 x 185 x 47	Isolierte Twin-Aderendhülsen für 2-Leiteranschluss im Kunststoffkoffer mit 5 kleinen und 1 Werkzeugfach mit handlichem Aderendhülsen-Pressgerät in Pistolenform und 4-kant-Pressung. Pressbereich einzeln 0,25 - 6 mm <sup>2</sup> , Twin 0,5 - 4 mm <sup>2</sup>	100 x 2 x 0,5	weiß	57000
			100 x 2 x 0,75	grau	57001
			100 x 2 x 1	rot	57003
			75 x 2 x 1,5	schwarz	57005
			50 x 2 x 2,5	blau	57007
			1 x Werkzeug		05141

# 1. ELEKTRISCHE ANSCHLUSS- UND VERBINDUNGSTECHNIK

## 1.10 Crimp- und Steckverbinder sowie Isolierhülsen und Klemmleisten

Crimp- und Steckverbinder dienen der Herstellung von trennbaren und wiederherstellbaren elektrischen Verbindungen. Druseidt bietet auch hier ein umfangreiches Sortiment an DIN- und handelsüblichen Artikeln an. Ergänzt wird das Programm durch verschiedene Steck- und Klemmleisten sowie einige Gehäuse und Isoliertüllen.

Pressform: Crimp-Rollverbindung

Die nicht isolierten Crimp- und Steckverbinder aus Messing sind für folgende max. Temperaturen geeignet: blank bis + 90° C, verzinkt bis + 100° C, versilbert bis + 110° C, Verbinder aus dem Werkstoff Stahl vernickelt bis + 250° C. Die Verarbeitung der Crimpverbinder erfolgt mit einer sogenannten Crimp-Rollverbindung, mit der sowohl die Kontaktpressung als auch die Pressung der Isolationsumfassung erfolgt.

Um eine möglichst korrosionsfeste und perfekte Crimpverbindung sicherzustellen, ist die Auswahl des passenden Werkzeuges wichtig. Werkzeugempfehlungen sowie weitere technische Informationen finden Sie in diesem Katalog auf den Seiten 154-157 bzw. im technischen Anhang.

Bitte beachten Sie, dass eine Verarbeitung nur mit einem passenden Werkzeug/Werkzeugesenk vorgenommen wird.



## Flachsteckhülsen 2,8 mm

mit und ohne Rastzunge

Werkstoff: Messing

Oberfläche: blank oder verzinkt

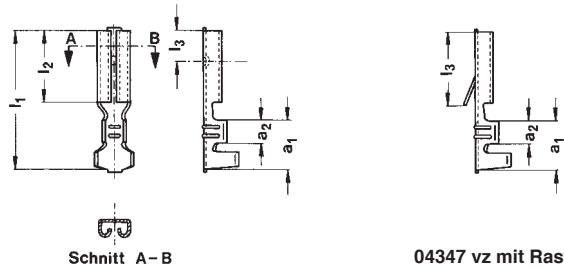

Best.-Nr.	Querschnitt		Steckdicke	DIN-Größe	Abmessungen mm					Rastpunkt	Gewicht	Werkzeuge/Seite	
	blank	verzinkt			mm <sup>2</sup>	mm	L <sub>1</sub>	L <sub>2</sub>	L <sub>3</sub>				a <sub>1</sub>
<b>Ausführung DIN 46247 Teil 1</b>													
-	04351 vz	0,1 - 0,25	0,8	-	14	6,3	3,3	5	2	x	0,20	Seiten 153, 155-159	
04360	04360 vz	0,5 - 1	0,5	A 2,8-1				5,5	2,5	x	0,23		
04361	04361 vz	0,5 - 1	0,8	B 2,8-1				5,5	2,5	x	0,23		
<b>Ausführung DIN 46330 Teil 2 Form A</b>													
-	04356 vz	0,5 - 1	0,5	-	12,5	5	3,3	5	2,8	x	0,25		
-	04358 vz	0,5 - 1	0,8	A 2,8-1				5,5	2,5	x	0,25		
<b>Ausführung DIN 46340 Teil 1 mit Rastzunge</b>													
-	04347 vz	0,5 - 1	0,5	A 2,8-1	14	6,3	5,6	5,5	2,5	-	0,24		

## Flachsteckverbinder 2,8 mm

Werkstoff: Messing

Oberfläche: verzinkt

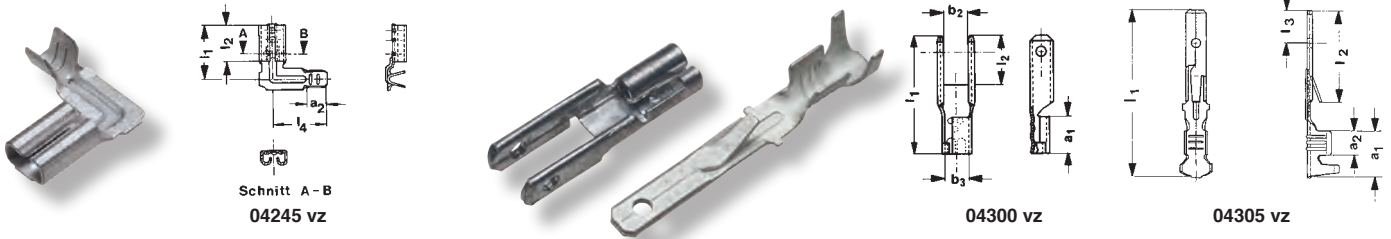

Best.-Nr.	Querschnitt	Steckdicke	Abmessungen mm								Gewicht	Werkzeuge/Seite	
			L <sub>1</sub>	L <sub>2</sub>	L <sub>3</sub>	L <sub>4</sub>	a <sub>1</sub>	a <sub>2</sub>	b <sub>2</sub>	b <sub>3</sub>			kg/% Stck.
<b>Flachsteckhülse mit seitlichem Leiteranschluss</b>													
04245 vz	0,5 - 1	0,5	9,35	5	-	7,2	-	2,5	-	-	0,27	Seiten 153, 155-159	
<b>Flachsteckverteiler</b>													
04300 vz	-	0,8	16	6,7	-	-	5	-	3,2	3,1	0,56		
<b>Flachstecker mit Rastzunge</b>													
04305 vz	0,5 - 1	0,8	22,5	12,7	2,2	-	6	3,2	-	-	0,42		

## Flachstecker 2,8 mm

zum Einlöten in Leiterplatten

Werkstoff: Messing

Oberfläche: verzinkt

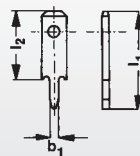

Best.-Nr.	Steckdicke	Abmessungen mm			Gewicht
		b <sub>1</sub>	L <sub>1</sub>	L <sub>2</sub>	
04428 vz	0,8	0,9	10,5	6,5	0,14

### Flachsteckhülsen 4,8 mm

mit und ohne Rastzunge  
Werkstoff: Messing  
Oberfläche: blank oder verzinkt

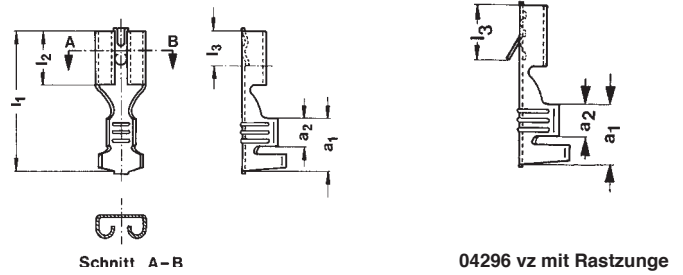
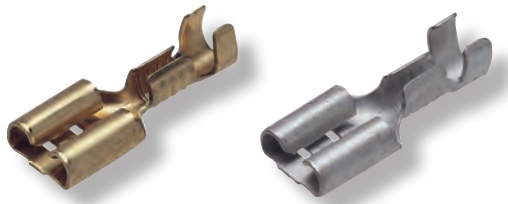

Best.-Nr.		Querschnitt mm <sup>2</sup>	Steckdicke mm	DIN-Größe	Abmessungen mm					Rastpunkt	Gewicht kg/‰ Stck.	Werkzeuge/Seite
blank	verzinkt				L <sub>1</sub>	L <sub>2</sub>	L <sub>3</sub>	a <sub>1</sub>	a <sub>2</sub>			
<b>Ausführung DIN 46247 Teil 2</b>												
04285	04285 vz	0,5 - 1	0,5	-	15,6	6	3,8	6	3,4	x	0,50	Seiten 153, 155-159
04287	04287 vz		0,8	4,8 - 1						x	0,50	
-	04292 vz	1,5 - 2,5	0,8	4,8 - 2,5						x	0,54	
<b>Ausführung mit Rastzunge</b>												
-	04296 vz	0,5 - 1	0,8	-	15,8	6	5,5	6	3,4	-	0,50	

### Flachsteckverteiler 4,8 mm

Werkstoff: Messing  
Oberfläche: verzinkt

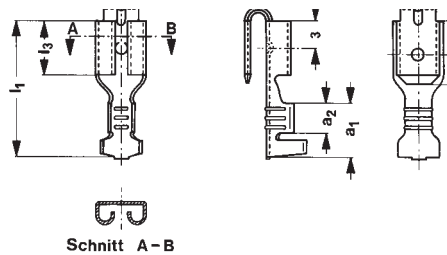

Best.-Nr.	Querschnitt mm <sup>2</sup>	Steckdicke mm	Abmessungen mm					Rastpunkt	Gewicht kg/‰ Stck.	Werkzeuge/Seite
verzinkt			L <sub>1</sub>	L <sub>2</sub>	L <sub>3</sub>	a <sub>1</sub>	a <sub>2</sub>			
11720 vz	0,5 - 1	0,8	15,6	7	6	6	3,4	x	0,68	Seiten
11725 vz	1,5 - 2,5	0,8	15,6	7	6	6	3,4	x	0,70	153, 155-159

### Flachstecker 4,8 mm

Werkstoff: Messing  
Oberfläche: verzinkt



04332 vz

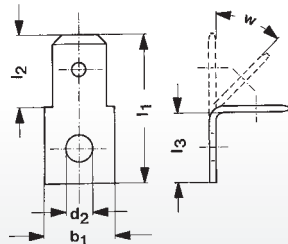

04340 vz

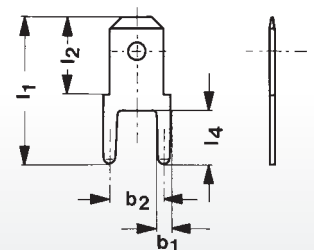

Best.-Nr.	Steckdicke mm	Abmessungen mm								Gewicht kg/‰ Stck.
verzinkt		b <sub>1</sub>	b <sub>2</sub>	d <sub>2</sub>	L <sub>1</sub>	L <sub>2</sub>	L <sub>3</sub>	L <sub>4</sub>	w	
<b>Zum Anschrauben</b>										
04332 vz	0,8	6,5	-	4,3	17,5	7	7,5	-	45°	0,60
<b>Zum Einlöten in Leiterplatten</b>										
04340 vz	0,8	1,2	5	-	13,5	7	-	5	-	0,38

### Flachsteckhülsen 6,3 mm

DIN 46247 Teil 3 mit Rastpunkt  
Werkstoff: Messing oder Stahl  
Oberfläche: blank, verzinkt oder vernickelt

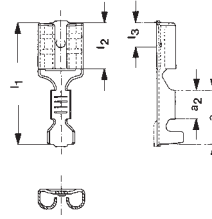

Messing blank	Best.-Nr.		Querschnitt mm <sup>2</sup>	Steckdicke mm	DIN-Größe	Abmessungen mm					Gewicht kg/‰ Stck.	Werkzeuge/Seite
	Messing verzinkt	Stahl vernickelt				L <sub>1</sub>	L <sub>2</sub>	L <sub>3</sub>	a <sub>1</sub>	a <sub>2</sub>		
04870	04870 vz	04872	0,5 - 1	0,8	6,3 - 1	19,2	7,4	4	8,5	4,5	0,75	Seiten 153, 155-159
04875	04875 vz	04877	0,75 - 1,5		-						0,89	
04878	04878 vz	04880	1,5 - 2,5		6,3 - 2,5						0,92	
04883	04883 vz	04885	4 - 6		6,3 - 6						0,98	

### Flachsteckhülsen 6,3 mm

DIN 46340 Teil 3 Form A und B  
mit Rastzunge zum Einrasten in Gehäuse  
Werkstoff: Messing  
Oberfläche: blank oder verzinkt

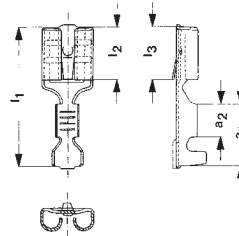

Messing blank	Best.-Nr.		Querschnitt mm <sup>2</sup>	Steckdicke mm	DIN-Größe	Abmessungen mm					Gewicht kg/‰ Stck.	Werkzeuge/Seite
	Messing verzinkt					L <sub>1</sub>	L <sub>2</sub>	L <sub>3</sub>	a <sub>1</sub>	a <sub>2</sub>		
04886	04886 vz		0,5 - 1	0,8	A 6,3 - 1	19,2	7,4	7	8,5	4,5	0,70	Seiten 153, 155-159
04888	04888 vz		1,5 - 2,5		A 6,3 - 2,5						0,78	
04890	04890 vz		4 - 6		A 6,3 - 6						0,88	
04892	04892 vz		0,5 - 1	0,8	B 6,3 - 1	19,2	7,4	7	8,5	4,5	0,70	
04894	04894 vz		1,5 - 2,5		B 6,3 - 2,5						0,78	
04896	04896 vz		4 - 6		B 6,3 - 6						0,88	

DIN Form B 04892-96 mit zusätzlichem Rastpunkt

### Flachsteckhülsen 6,3 mm

DIN 46346 Form A + B  
mit seitlichem Leiteranschluss  
Werkstoff: Messing  
Oberfläche: blank oder verzinkt

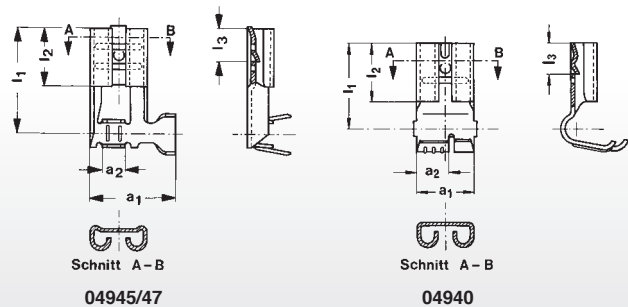

Best.-Nr.		Querschnitt mm <sup>2</sup>	Steckdicke mm	DIN-Größe	Abmessungen mm					Rastpunkt	Gewicht kg/‰ Stck.	Werkzeuge/Seite
blank	verzinkt				L <sub>1</sub>	L <sub>2</sub>	L <sub>3</sub>	a <sub>1</sub>	a <sub>2</sub>			
04945	04945 vz	0,5 - 1	0,8	A 6,3 - 1	12,5	7,4	4	11	3,5	x	0,81	30480 Seite 155
04947	04947 vz	1,5 - 2,5		A 6,3 - 2,5	13,85					x	0,84	auf Anfrage
04940	04940 vz	0,5 - 1,5	0,8	B 6,3 - 1,5	11	7,4	4	7,5	4	x	0,84	30481 Seite 155

**Flachsteckverteiler 6,3 mm**

Maße im Steckbereich DIN 46244 Teil 1

Werkstoff: Messing

Oberfläche: blank oder verzinkt

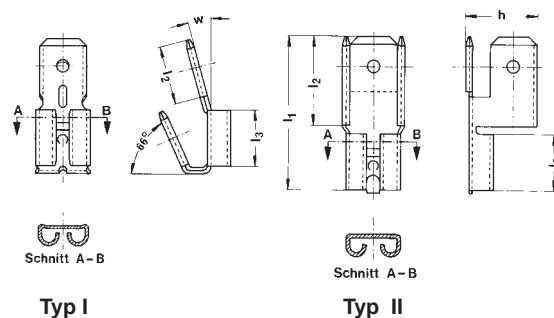

Best.-Nr.		Typ	Steckdicke mm	Abmessungen mm						Rastpunkt	Gewicht kg/‰ Stck.
blank	verzinkt			L1	L2	L3	h	w			
04585*	04585 vz*	I	0,8	-	8	7,5	-	15°	-	1,14	
04588	-	II		20,5	12	7,4	9,6	-	x	1,85	

\*Best.-Nr. 04585/04585 vz = Ausführung nach DIN 46347

**Flachsteckverteiler 6,3 mm**

DIN 46345 Teil 1

Werkstoff: Messing

Oberfläche: blank oder verzinkt

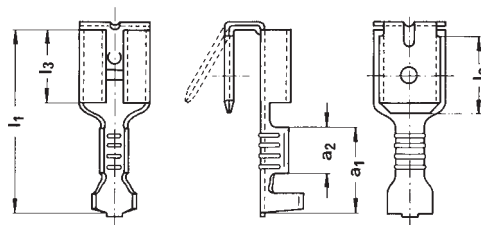
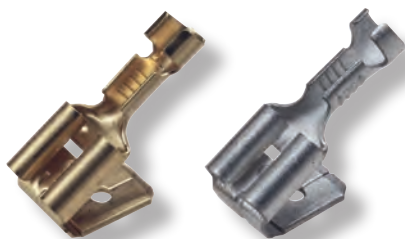

Best.-Nr.		Querschnitt mm <sup>2</sup>	Steckdicke mm	DIN-Größe	Abmessungen mm						Gewicht kg/‰ Stck.	Werkzeuge/Seite
blank	verzinkt				L <sub>1</sub>	L <sub>2</sub>	L <sub>3</sub>	a <sub>1</sub>	a <sub>2</sub>	w		
04605	04605 vz	0,5 - 1	0,8	6,3 - 1	20	8	7,4	8,8	4,7	30°	1,12	Seiten
04607	04607 vz	1,5 - 2,5		6,3 - 2,5							1,14	153, 155-159

**Flachsteckhülsen 6,3 mm**

Werkstoff: Messing

Oberfläche: verzinkt

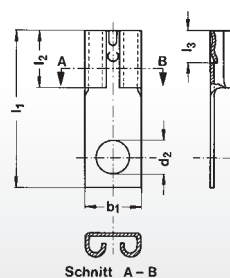

Best.-Nr.	Steckdicke mm	d <sub>2</sub>	L <sub>1</sub>	Abmessungen mm				Rastpunkt	Gewicht kg/‰ Stck.
				L <sub>2</sub>	L <sub>3</sub>	L <sub>4</sub>	b <sub>1</sub>		
04980 vz	0,8	3,1	20,5	7,5	4	-	7,5	x	0,84
04982 vz		4,3						x	0,83

### Flachstecker 6,3 mm

DIN 46248 Teil 3, Form A

Werkstoff: Messing

Oberfläche: verzinkt

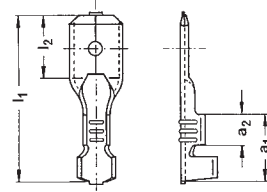
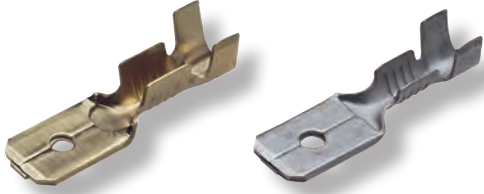

Best.-Nr.	Querschnitt mm <sup>2</sup>	Steckdicke mm	DIN-Größe	Abmessungen mm				Gewicht kg/‰ Stck.	Werkzeuge/Seite
				L <sub>1</sub>	L <sub>2</sub>	a <sub>1</sub>	a <sub>2</sub>		
04790 vz	0,5 - 1	0,8	A 6,3 - 1	20	8,8	8,5	4,6	0,58	Seiten
04792 vz	1,5 - 2,5		A 6,3 - 2,5					0,66	153, 155-159

### Flachstecker 6,3 mm

mit Rastzunge zum Einrasten in Gehäuse

Werkstoff: Messing

Oberfläche: verzinkt

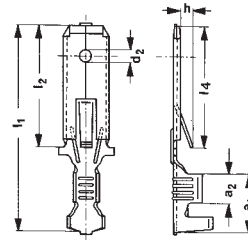

Best.-Nr.	Querschnitt mm <sup>2</sup>	Steckdicke mm	Abmessungen mm							Gewicht kg/‰ Stck.	Werkzeuge/Seite
			d <sub>2</sub>	L <sub>1</sub>	L <sub>2</sub>	L <sub>4</sub>	a <sub>1</sub>	a <sub>2</sub>	h		
04801 vz	0,5 - 1	0,8	-	28	16	15,5	8,2	4	2,6	0,83	Seiten
04802 vz	1,5 - 2,5		1,65							0,92	153, 155-159
04804 vz	4 - 6		1,65							1,01	

### Flachstecker 6,3 mm

für Schweißanschluss

Maße im Steckbereich DIN 46244 Teil 1

Werkstoff: Stahl

Oberfläche: vernickelt

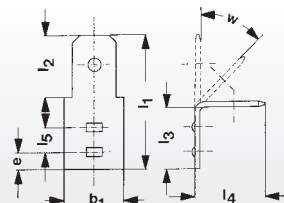

Best.-Nr.	Steckdicke mm	Abmessungen mm										Gewicht kg/‰ Stck.
		L <sub>1</sub>	L <sub>2</sub>	L <sub>3</sub>	L <sub>4</sub>	L <sub>5</sub>	b <sub>1</sub>	b <sub>2</sub>	e	h	w	
04538	0,8	19	8	9,5	9,5	3,5	8	6	2,5	-	45°	0,89
04540				7,7	10,3						90°	0,89



**Flachstecker 6,3 mm**

Maße im Steckbereich DIN 46244 Teil 1

Werkstoff: Messing

Oberfläche: blank oder verzinkt

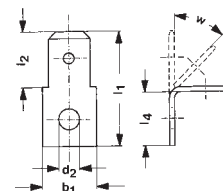

Best.-Nr.	blank	verzinkt	Typ	Steckdicke mm	Abmessungen mm					Gewicht kg/‰ Stck.	
					d <sub>2</sub>	L <sub>1</sub>	L <sub>2</sub>	L <sub>4</sub>	b <sub>1</sub>		w
-		<b>04686*</b>	I	0,8	-	19	8	-	8	-	0,91
-		<b>04630 vz**</b>			4,3			-		-	0,86
-		<b>04632 vz</b>			5,3			-		-	0,80
-		<b>04637 vz</b>	II	0,8	3,2	19	8	8	8	45°	0,85
-		<b>04645 vz</b>			4,1			8			0,85
-		<b>04651 vz**</b>			4,3			8,5			0,85
<b>04660</b>		<b>04660 vz</b>			5,3			8			0,80

\* Best.-Nr. 04686 = Werkstoff Stahl vernickelt

\*\* Best.-Nr. 04630 vz und 04651 vz = Ausführung nach DIN 46342 Teil 1 Form A+B

**Flachstecker 6,3 mm**

Maße im Steckbereich DIN 46244 Teil 1

Werkstoff: Messing

Oberfläche: verzinkt

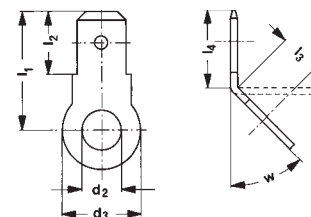

Best.-Nr.	Steckdicke mm	Abmessungen mm						Gewicht kg/‰ Stck.	
		d <sub>2</sub>	d <sub>3</sub>	L <sub>1</sub>	L <sub>2</sub>	L <sub>3</sub>	L <sub>4</sub>		w
<b>04707 vz</b>	0,8	6,3	17	18,5	8	8,5	10	45°	1,70
<b>04710 vz</b>		8,4							1,58
<b>04711 vz</b>		10,5							1,33

**Flachstecker 6,3 mm**

Maße im Steckbereich DIN 46244 Teil 1

Werkstoff: Messing oder Stahl

Oberfläche: verzinkt oder vernickelt

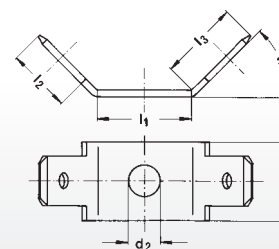

Best.-Nr.	Steckdicke mm	Abmessungen mm						Gewicht kg/‰ Stck.	
		d <sub>2</sub>	L <sub>1</sub>	L <sub>2</sub>	L <sub>3</sub>	L <sub>4</sub>	b <sub>1</sub>		w
<b>04515 vz</b>	0,8	4,3	12	8	9,95	-	10	45°	1,60
<b>04518 vz</b>		5,2				-			1,53
<b>11915*</b>	0,8	4,2	12	8	9,95	8	10	45°	1,49

\* Best.-Nr. 11915 = Werkstoff Stahl vernickelt

### Flachstecker 6,3 mm

Maße im Steckbereich DIN 46244 Teil 1

Werkstoff: Messing oder Stahl

Oberfläche: verzinkt oder vernickelt

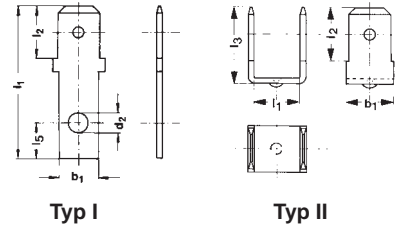
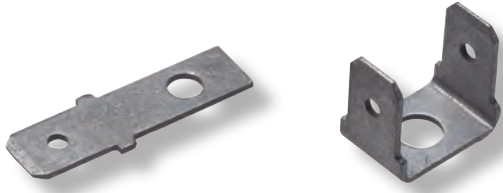

Best.-Nr. verzinkt	Typ	Steckdicke mm	Abmessungen mm						Gewicht kg/‰ Stck.
			d <sub>2</sub>	L <sub>1</sub>	L <sub>2</sub>	L <sub>3</sub>	L <sub>5</sub>	b <sub>1</sub>	
04850 vz	I	0,8	3,1	23,2	8	5,5	5,5	6	0,92
04527*	II		-	7,2	8	11,5	-	7	1,30

\* Best.-Nr. 04527 Werkstoff Stahl vernickelt, Ausführung ohne Bohrung jedoch mit Schweißpunkt entgegen Foto

### Flachstecker 6,3 mm

zum Einlöten in Leiterplatten

Maße im Steckbereich DIN 46244 Teil 1

Werkstoff: Messing

Oberfläche: verzinkt

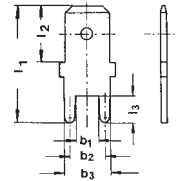

Best.-Nr. verzinkt	Steckdicke mm	Abmessungen mm						Gewicht kg/‰ Stck.
		L <sub>1</sub>	L <sub>2</sub>	L <sub>3</sub>	b <sub>1</sub>	b <sub>2</sub>	b <sub>3</sub>	
04721 vz	0,8	16,5	8	4	3,5	5	6,4	0,65

### Krallenkabelschuhe 0,5-6 mm<sup>2</sup>

#### DIN 46225 Form A

Werkstoff: Messing

Oberfläche: blank oder verzinkt

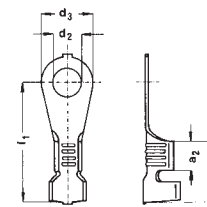
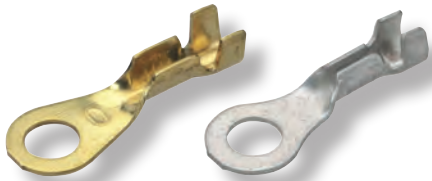

Best.-Nr. blank	Best.-Nr. verzinkt	Querschnitt mm <sup>2</sup>	DIN Größe	Abmessungen mm					Gewicht kg/‰ Stck.	Werkzeuge/Seite
				a <sub>1</sub>	a <sub>2</sub>	d <sub>2</sub>	d <sub>3</sub>	L <sub>1</sub>		
04058	04058 vz	0,5 - 1	A4 - 1	9	4,5	4,3	8	17	0,73	12230 Seite 156/157
04060	04060 vz		A5 - 1		5,3	9,5	17,5	0,73		
04063	04063 vz		A6 - 1		6,5	12	22	1,00		
04070	04070 vz	1,5 - 2,5	A4 - 2,5	9	4,5	4,3	8	18,3	0,85	
04072	04072 vz		A5 - 2,5		5,3	9,5	17,5	0,87		
04074	04074 vz		A6 - 2,5		6,5	12	22	1,10		
-	04076 vz		A8 - 2,5		8,4	14	21	1,15		
-	04080 vz	4 - 6	A4 - 6	11	4,5	4,3	8	21,3	1,70	
-	04083 vz		A5 - 6		5,3	9,5	20,5	2,15		
-	04085 vz		A6 - 6		6,5	12	25	2,10		

### Isolierhülsen 2,8/4,8/6,3 mm für Flachsteckverbindungen

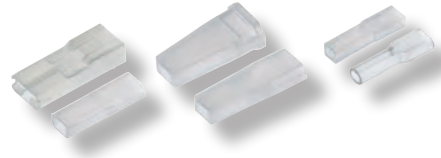
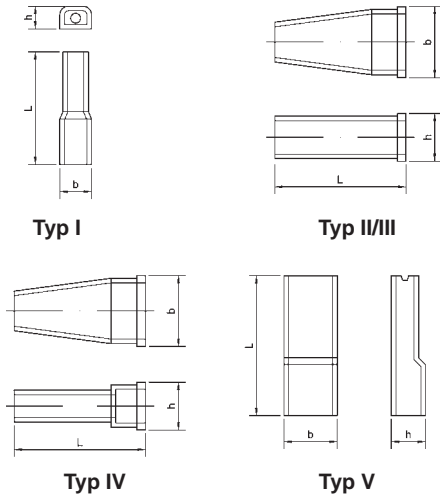

Best.-Nr.	Typ	Verwendung	Kabel-Ø max. mm	Abmessungen mm			Werkstoff
				L	b	h	
03696	I	Hülsen 2,8 mm	2,5	19,5	5,5	3,5	PE
03697			2,8				weich PVC
03699	II	Hülsen 4,8 mm	3,2	21	8	4,5	PE
03703	III	Hülsen 6,3 mm	3,2	25	9,5	5	PE
03707	IV	Stecker 6,3 mm	3,2	23	12,5	8,5	PE
03708	V	Hülsen 6,3 mm	3,6	24	9,3	8	PA

Standardfarbe natur. Farbige Ausführungen auf Anfrage. Bei Kombination der Typen III und IV kann eine Kabelverbindung bestehend aus Flachstecker und Flachsteckhülse vollisoliert werden. Best.-Nr. 03708 geeignet für Montage **nach** der Verrimpung.

### Isolierhülsen 6,3 mm für Winkelhülsen

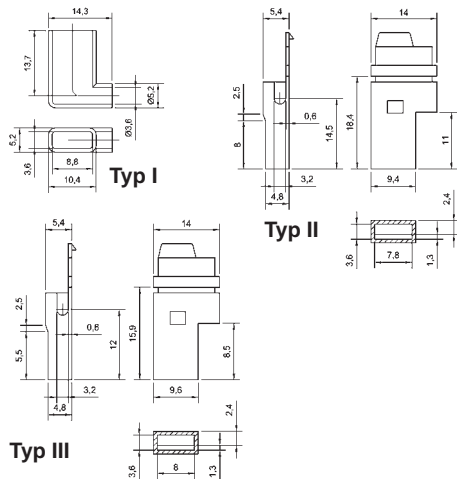

Best.-Nr.	Typ	Verwendung	Kabel-Ø max. mm	Werkstoff	Farbe
03709	I	Winkelhülsen 6,3 mm	3,6	weich PVC	schwarz
03710	II		3,2	PE	natur
03711	III		3,2	PE	natur

Best.-Nr. 03710 und 03711 ermöglichen die Isolation von rechteckigen Flachsteckhülsen **nach** dem Verrimpfen.

### Gehäuse/Kupplungen

für Flachsteckverbindungen 6,3 mm  
Werkstoff: PA natur selbstverlöschend nach UL 94, V-2

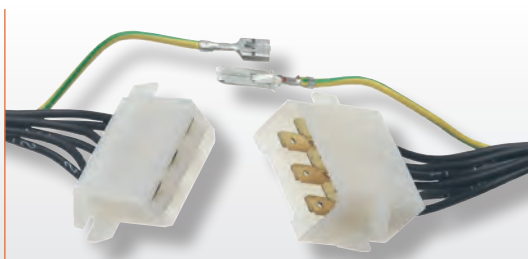

Best.-Nr.	Polzahl	Verwendung	Bem.-spannung	Länge mm	Breite mm	Höhe mm	Gewicht kg/% Stck
03715	2	Steckerteil	400 V	13	15,2	32	0,25
03716	2	Hülsenteil		19	13	19	0,17
03717	4	Steckerteil	400 V	28	17	32	0,38
03718	4	Hülsenteil		35,8	15,5	24	0,40
03719	6	Steckerteil	400 V	48	19	32	0,65
03720	6	Hülsenteil		48	17,5	24	0,56
03721	8	Steckerteil	400 V	49	25	32	0,74
03722	8	Hülsenteil		37,5	16,2	24	0,57

Bemessungsspannung nach DIN VDE 0110, Verschmutzungsgrad 2. Flachstecker und -hülsen arretieren durch ihre Rastnasen selbsttätig im Gehäuse. Eine Seitenverwechslung beim Zusammenstecken ist durch die Formgebung der Gehäuse ausgeschlossen. An den Einstecköffnungen für die Metallteile befinden sich Polkennzeichnungen.

**Flachsteck-Verbinderleisten**

Gehäuse: PVC/PA

Flachstecker: Ms verzinkt/vernickelt

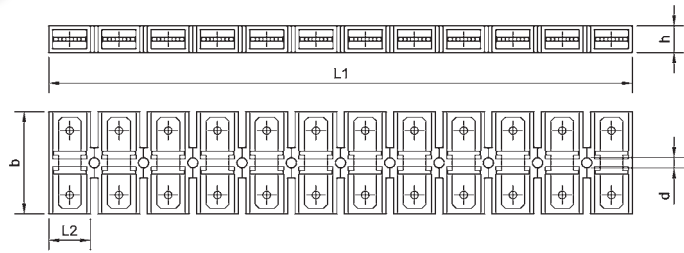

Best.-Nr.	Steckanschluss mm	Polzahl	Werkstoff	Abmessungen mm					Gewicht kg/% Stck.
				b	h	L <sub>1</sub>	L <sub>2</sub>	d	
03750	2,8 x 0,8	1	PVC	35	5,5	7,5	-	2,8	0,20
03751		12				88	7,5		1,60
03752	4,8 x 0,8	1	PVC	28	7	12	-	3,2	0,25
03753		12				142	12		2,80
03754	6,3 x 0,8	1	PVC	28	7	12	-	3,2	0,30
03755		12				142	12		3,20
03756	2 x 2,8 x 0,8/	1	PA	46	7,5	10	-	3,1	0,25
03757	1 x 6,3 x 0,8	12				147,5	12,5		2,85

Bei den Typen 03750/51 und 03756/57 sind die aufgeschobenen Steckhülsen abgedeckt und somit vollisoliert. Bei Artikel 03756/57 können wahlweise pro Pol 4 Flachsteckhülsen 2,8 mm oder 2 Flachsteckhülsen 6,3 mm aufgesteckt werden. 12-polige Verbinderleisten können in andere Polzahlen getrennt werden. Bemessungsstrom 2,8 mm = 6 A, 4,8 mm = 16 A, 6,3 mm = 25 A. Bemessungsspannung 03750/51 = 250 V mit isolierender Unterlage nach DIN EN 60664-1, Verschmutzungsgrad 2. 03752-57 = 400 V mit isolierender Unterlage nach DIN EN 60664-1, Verschmutzungsgrad 3.

**Flachsteck-Verbinderleisten**

Gehäuse: PVC

Flachstecker: Ms vernickelt

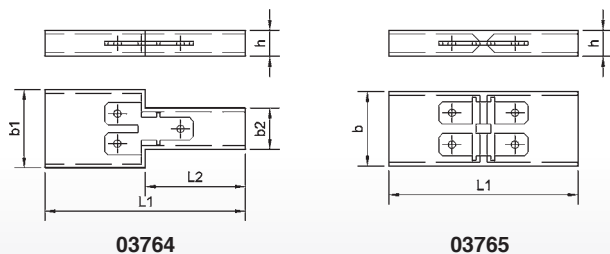

03764

03765

Best.-Nr.	Steckanschluss mm	Polzahl	Anschlussquerschnitt	Abmessungen mm					Gewicht kg/% Stck
				b <sub>1</sub>	b <sub>2</sub>	h	L <sub>1</sub>	L <sub>2</sub>	
03764	1/2 x 6,3 x 0,8	1	bis 6 mm <sup>2</sup>	21	12	7,5	54	27	0,60
03765	2 x 6,3 x 0,8	1	bis 6 mm <sup>2</sup>	20	-	7	51	-	0,65

Die aufgeschobenen Flachsteckhülsen werden voll abgedeckt und sind somit vollisoliert. Bemessungsspannung 400 V nach DIN EN 60664-1, Verschmutzungsgrad 2.

## Mehrfach Flachsteck-Verbinderleisten

Sockel: PC, selbstverlöschend nach UL 94, V-O  
 Flachstecker: Ms vernickelt, Rohrniet: Cu verzinkt  
 Abdeckkappe: PA natur

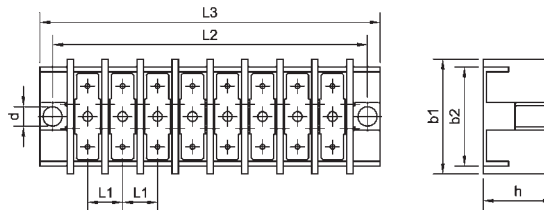
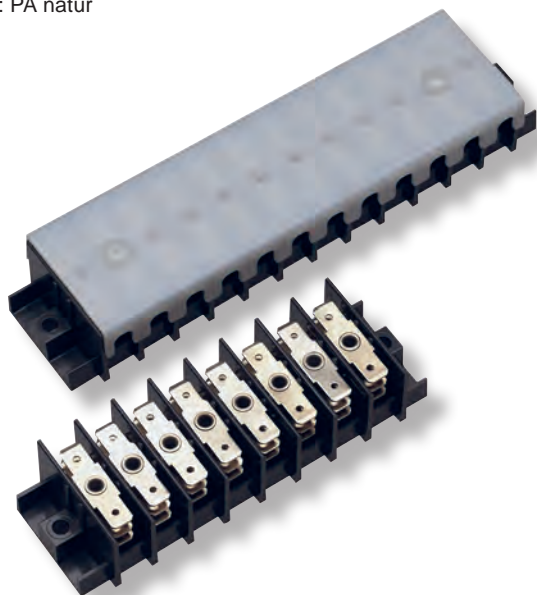

Best.-Nr. Steckleiste	Best.-Nr. Abdeckkappe	Steckanschluss	Polzahl	Abmessungen mm							Gewicht kg/% Stck.
				b <sub>1</sub>	b <sub>2</sub>	d	h	L <sub>1</sub>	L <sub>2</sub>	L <sub>3</sub>	
03785	03775	3 x 6,3 x 0,8	3	36	31	4,5	22	11	44	52	3,07
03786	03776		4						55	63	4,06
03787	03777		5						66	74	5,06
03788	03778		6						77	85	6,05
03789	03779		8						99	107	8,03
03790	03780		10						121	129	10,01
03791	03781		12						143	151	11,94
03783	Befestigungsstifte für Abdeckkappen										

Standardbestückung mit 3 übereinander und parallel zueinander liegenden Flachsteckern. Pro Pol max. 6 Flachsteckanschlüsse 6,3 x 0,8 mm. Andere Bestückungen oder Polzahlen auf Anfrage möglich. Bemessungsspannung bei Verschmutzungsgrad 2 und Überspannungskategorie III = 200 V. Bemessungsstrom max. 25 A.

## Flachsteckverbinder 2,8 / 6,3 x 0,8 mm zum Einlöten in gedruckte Schaltungen

Gehäuse: PA, selbstverlöschend nach UL 94, V-O  
 Stecker: Ms verzinkt

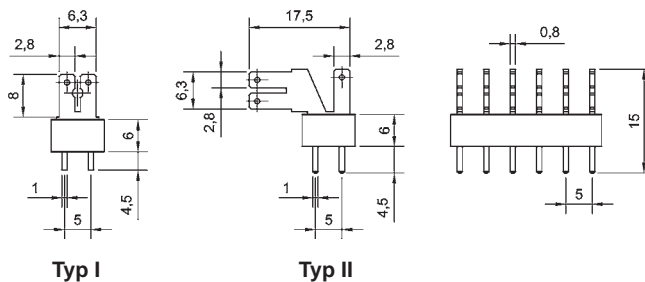
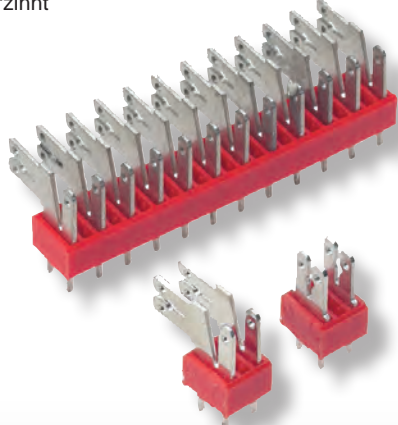

Best.-Nr.	Typ	Polzahl	Bemessungsspannung	Länge mm	Breite mm	Gewicht kg/% Stck.
13435	I	2	320/630 V	8,5	9,5	0,15
13436		6		28,5		0,50
13437		12		58,5		0,95
13438	II	2	320/630 V	8,5	9,5	0,22
13439		6		28,5		0,65
13440		12		58,5		1,30

Typ I je Pol 2 Stück nicht isolierte Flachstecker 2,8 x 0,8 mm, bzw. 1 Stück 6,3 x 0,8 mm.

Typ II je Pol 1 Stück nicht isolierte Flachstecker 2,8 x 0,8 mm + 2 Stück 2,8 x 0,8 mm bzw. 1 Stück 6,3 x 0,8 mm.

Bemessungsspannung 320V bei Verschmutzungsgrad 2/3 und Überspannungskategorie III bzw. 630 V bei Verschmutzungsgrad 2 und Überspannungskategorie II.

Auf Anfrage auch andere Polzahlen bzw. Rastermaß 7,5 mm oder 10 mm lieferbar.

### Steckverbinder-Klemmleisten mit Drahtschutz

Gehäuse: PA, selbstverlöschend nach UL 94, V-2

Stecker/Buchse: Messing vernickelt

Drahtschutz: Zinnbronze verzinkt

Schrauben: Stahl verzinkt, blau passiviert

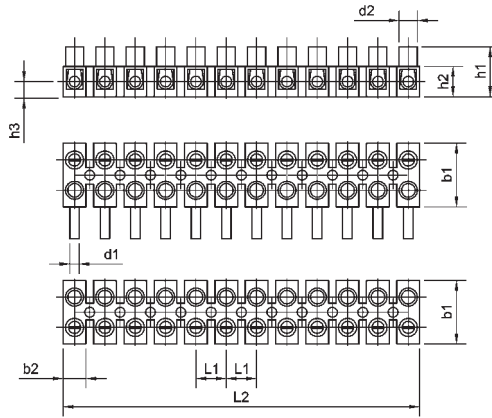
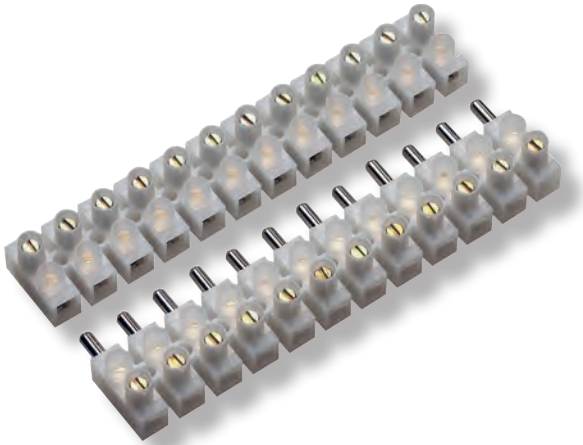

Best.-Nr. Steckerteil	Best.-Nr. Buchsenteil	Klemmbereich mm <sup>2</sup>	Polzahl	Bemessungsstrom	Abmessungen mm									Gewicht kg/% Stck.	
					b <sub>1</sub>	b <sub>2</sub>	h <sub>1</sub>	h <sub>2</sub>	h <sub>3</sub>	d <sub>1</sub>	d <sub>2</sub>	L <sub>1</sub>	L <sub>2</sub>	Steckerteil	Buchsenteil
11990	11995	bis 2,5	2	6 A	16	7,25	12	7	3	2,8	5	8	15	0,50	0,40
11991	11996		3										23	0,70	0,50
11992	11997		4										31	0,90	0,70
11993	11998		6										47	1,40	1,10
11994	11999		12										94	2,70	2,10

Extrem niedrige Bauhöhe. Besonders geeignet für Installationen, wo ein einfaches Öffnen und Schließen der Stromkreise im spannungslosen Zustand erforderlich ist. Die Klemmleisten können problemlos getrennt und auf Anfrage auch in anderen Polzahlen geliefert werden. Bemessungsspannung 160 V bei Verschmutzungsgrad 2/3 und Überspannungskategorie III bzw. 320 V bei Verschmutzungsgrad 2 und Überspannungskategorie II.

### Buchsenklemmleisten mit Drahtschutz

Gehäuse: PA, selbstverlöschend nach UL 94, V-2

Klemmkörper: MS vernickelt

Drahtschutz: rostfreier Bandstahl

Schrauben: Stahl verzinkt, blau passiviert

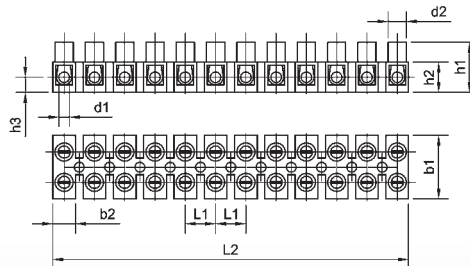
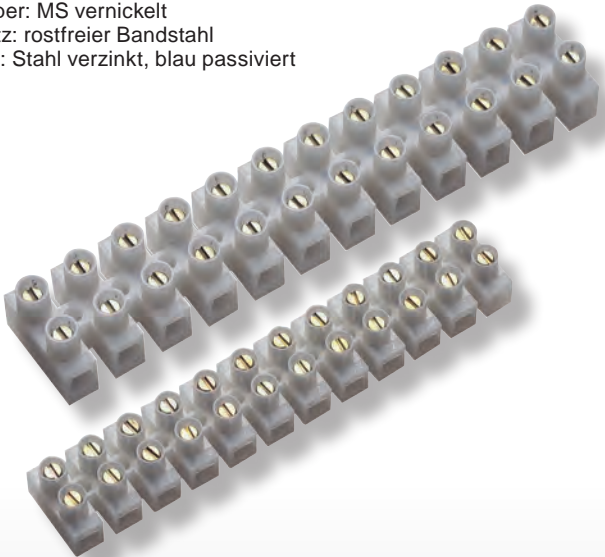

Best.-Nr.	Klemmbereich mm <sup>2</sup>	Polzahl	Bemessungsstrom	Abmessungen mm									Gewicht kg/% Stck.
				b <sub>1</sub>	b <sub>2</sub>	h <sub>1</sub>	h <sub>2</sub>	h <sub>3</sub>	d <sub>1</sub>	d <sub>2</sub>	L <sub>1</sub>	L <sub>2</sub>	
12002	bis 2,5	1	17,5 A	16	6	12	7	3	2,8	5	-	7	0,20
12004		12									8	94	2,10
12010	bis 4	1	24 A	21	6,5	16	9,7	4,9	3,4	6	-	8	0,30
12011		12									10	117	3,60
12012	bis 6	1	32 A	22	8	18,5	11,2	5,4	4,1	6,8	-	9	0,40
12013		12									11,5	135	5,20

12-polige Buchsenklemmen können in andere Polzahlen getrennt werden. Ausführungen ohne Drahtschutz oder andere Polzahlen auf Anfrage möglich. Bemessungsspannung für die einzelnen Typen auf Anfrage.

# 1. ELEKTRISCHE ANSCHLUSS- UND VERBINDUNGSTECHNIK

## 1.11 Leiteranschlussklemmen, PE- und N-Schienen sowie Isolierstützer

In diesem Kapitel wird einiges an Zubehör für den Schaltschrank- und Maschinenbau angeboten. So liefert druseidt sowohl verschiedene Klemmen für das schraubenlose Verbinden von Leitungen, Lamellenschienen mit Stromschienen als auch Erdungsmaterial bzw. Erdungsschienen und verschiedene Ausführungen Isolierstützer. Weiteres Schaltschrankzubehör wie vorgefertigte Stromschienen, biegsame Lamellenschienen, Stromschienenhalter oder flexible Erdungs- und Strombänder finden Sie in unseren weiteren Spezialkatalogen oder im Internet unter [www.druseidt.de](http://www.druseidt.de)

Wir haben umfangreiches Schaltschrankzubehör in unserem Sortiment. Bitte fordern Sie bei Bedarf unsere Spezialkataloge an.



### Gelenkschraubklemmen 2,5-35 mm<sup>2</sup>

Werkstoff: Messing  
Oberfläche: blank



Best.-Nr.	Querschnitt mm <sup>2</sup>	Nenngröße	Anschlussgewinde	Gewicht kg/% Stck.
02580	2,5 - 25	M5-25	M5	4,40
02581		M6-25	M6	4,30
02578	4 - 35	M8-35	M8	7,15

### Rundklemmen 6-300 mm<sup>2</sup>

Werkstoff: Messing  
Oberfläche: blank



Best.-Nr.	Querschnitt mm <sup>2</sup>	Nenngröße	Anschlussgewinde	Gewicht kg/% Stck.
02583	6 - 70	M10	M10	18,90
02589	10 - 95	M10-47	M10	33,50
02584		M12	M12	32,90
02587	16 - 150	M12-52	M12	43,10
02585		M16	M16	42,20
02588	16 - 300	M16-60	M16	56,40
02586		M20	M20	55,80

### Schraubverbinder 0,6/1 kV

mit MS verzintten Abreißkopfschrauben  
Werkstoff: hochfeste Alu-Legierung, verzinkt

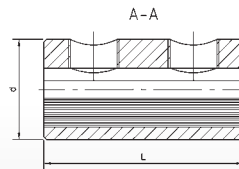

03576

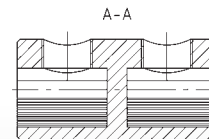

03575

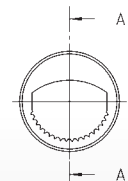

Best.-Nr.	Querschnittsbereich mm <sup>2</sup>							Abmessungen mm		Schrauben	Gewicht kg/% Stck.
	Aluminium				Kupfer			L	d		
	rm	sm	re	se	rm	sm	re				
03575	25-120	50-120	25-120	25-150	25- 70	25- 95	16-35	70	26,5	M16 x 1	11,70
03576	150-300	150-300	150-300	150-300	150-185	150-185	-	110	38	M22 x 1,5	44,20

Best.-Nr. 03575 mit Trennsteg.



## Universal Leiteranschlussklemmen 1,5-120 mm<sup>2</sup>

mit unverlierbaren Klemmschrauben

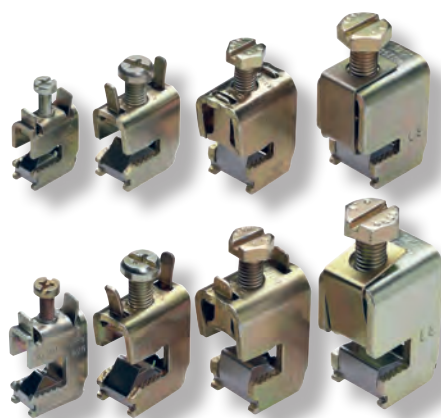

Best.-Nr.	Typ	Querschnitt mm <sup>2</sup>	Belastung max.	Klemmraum B x H mm	Gewicht kg/% Stck.
10545	I	1,5 - 16	180 A	7,5 x 7,5	2,1
10546		4 - 35	270 A	10,5 x 11	4,6
10547		16 - 70	400 A	14 x 14	7,1
10548		16 - 120	440 A	17 x 15	10,8
10549	II	1,5 - 16	180 A	7,5 x 7,5	2,3
10550		4 - 35	270 A	10,5 x 11	4,7
10551		16 - 70	400 A	14 x 14	7,4
10552		16 - 120	440 A	17 x 15	11,0

**Typ I:** Für 5 mm starke Sammelschienen

**Typ II:** Für 10 mm starke Sammelschienen

Die Universalanschlussklemmen dienen dem bohrungslosen Anschließen von Cu-Rundleitern auf Sammelschienen mit 5 oder 10 mm Stärke.

## Spreizklemmen



Best.-Nr.	Typ	Kabelquerschnitt mm <sup>2</sup>	geeignet für Lamellen-schiene mm	Massiv-schiene mm	Belastung max.	Klemmraum B x H	Gewicht kg/% Stck.
10565	I	95 - 185	-	-	500 A	30 x 25 mm	23,7
10566		150 - 300	-	-	600 A	32 x 25 mm	37,1
10568	II	-	5x24x1 bis 10x24x1	30 x 25	750 A	30 x 25 mm	25,0
10569		-	5x24x1 bis 10x32x1	32 x 25	800 A	32 x 25 mm	37,1
10571	III	150 - 300	-	-	630 A	30 x 25 mm	33,6
10572		-	5x24x1 bis 10x24x1	30 x 25	630 A	30 x 25 mm	39,6

**Typ I:** Zum bohrungslosen Verbinden von Rundleitern mit Sammelschienen 20 x 5 bis 30 x 10 mm

**Typ II:** Zum bohrungslosen Verbinden von Lamellen-Cu- und Massivschienen mit Sammelschienen 20 x 5 bis 30 x 10 mm

**Typ III:** Als Geräteanschluss mit Lasche 30 mm Breite und Bohrung M12 zum Verbinden von Rund- bzw. Flachleitern mit Schaltgeräten.

Die übergreiffähige Klemmtechnik ermöglicht das beidseitige Umfassen der Sammelschiene und den bohrungslosen Anschluss der Leiter. Bei Anschluss von Aluminiumleitern sind die Verbindungen nicht wartungsfrei und müssen von Zeit zu Zeit kontrolliert werden.

## Anschlussklemmen

Werkstoff: St37K verzinkt/chromatiert

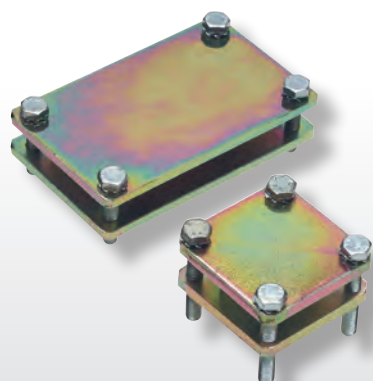

Best.-Nr.	Abmessungen mm		Schrauben	Gewicht kg/% Stck.
	Klemmraum L x B	Außenmaße L <sub>1</sub> x B <sub>1</sub>		
02220	18 x 18	35 x 39	M 6 x 25	11,00
02221	33 x 33	50 x 50	M 6 x 40	22,00
02222	35 x 53	57 x 75	M 6 x 30	29,00
02223	41 x 41	60 x 60	M 6 x 50	32,00
02224	42 x 64	60 x 85	M 6 x 30	36,00
02225	53 x 53	75 x 75	M 6 x 50	50,00
02226	42 x 82	63 x 103	M 6 x 30	45,00
02227	64 x 64	80 x 80	M 6 x 50	54,00
02228	82 x 82	120 x 120	M 10 x 50	139,00
02229	102 x 102	140 x 140	M 12 x 80	320,00

Anschlussklemmen zum Verbinden von Strom- und Lamellenschienen

### Null- und Potentialausgleichsschienen

Wir fertigen und liefern Null- und Potentialausgleichsschienen in den Werkstoffen Kupfer und Messing in Ausführungen mit und ohne Oberflächenbeschichtung. Unser lagermäßig geführtes Standardprogramm wird ergänzt durch eine kundenindividuelle

Anfertigung mit Abmessungen, Lochbildern und Ausführungen nach Ihren Wünschen oder Zeichnungen. Hier sind Schienen bzw. Schienenabschnitte in Längen bis zu ca. 4 m lieferbar.

### Gelochte E-Cu-Schienen in kundenindividueller Ausführung

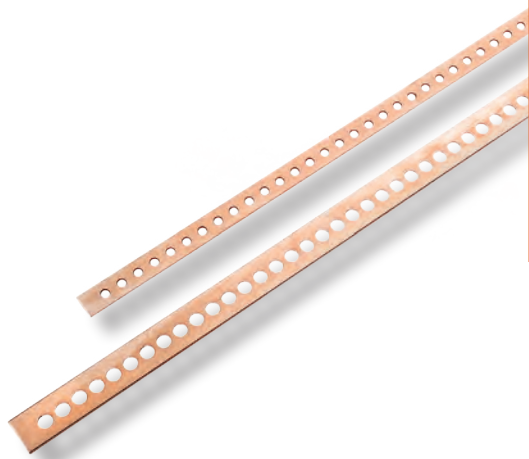

Wir fertigen gelochte E-Cu-Schienen sowohl mit als auch ohne Gewinde in Breiten ab 15 mm und Stärken ab 3 mm. Egal, ob mit Rund- oder Langlöchern, ob mit oder ohne Oberflächenveredelung sind Schienen oder Schienenabschnitte lieferbar. Die Lochbilder, die auch als Kombination unterschiedlicher Durchmesser oder auch kombiniert mit Langlöchern ausgeführt werden können, werden entsprechend Ihren Vorgaben angefertigt. Neben der Fertigung von Serienteilen können auch kleinere und mittlere Losgrößen kurzfristig und kostengünstig geliefert werden.

### PE- und N-Schienen

mit und ohne Schrauben  
Länge 1000 mm  
Werkstoff: Messing



Best.-Nr.				Abmessungen mm B x S	Anschlüsse	Lochabstand	Gewicht kg/% Stck.
Typ I	Typ II	Typ III	Typ IV				
02700	02715	02730	02745	10 x 2	62 x M 5	16	14,0
02701	02716	02731	02746		90 x M 5	11	12,0
02702	02717	02732	02747	12 x 3	83 x M 4	12	26,0
02703	02718	02733	02748		64 x M 5	15,5	29,0
02704	02719	02734	02749		58 x M 6	17	27,0
02705	02720	02735	02750	15 x 3	105 x M 4	9,5	36,0
02706	02721	02736	02751		86 x M 5	11,5	35,0
02707	02722	02737	02752		50 x M 5	20	37,0
02708	02723	02738	02753		50 x M 6	20	36,0
02709	02724	02739	02754	15 x 4	42 x M 8	24	45,0
02710	02725	02740	02755	25 x 5	31 x M10	34	98,0

Typ I = Schiene MS-blank, ohne Schrauben  
 Typ II = Schiene MS-vernickelt, ohne Schrauben  
 Typ III = Schiene MS-blank, mit Schrauben  
 Typ IV = Schiene MS-vernickelt, mit Schrauben

Standardschraube DIN 84 Stahl lose beigefügt.  
 Auf Wunsch auch montiert oder mit MS-Schrauben lieferbar. Gewichtangaben ohne Schrauben.

### PE- und N-Schienen

mit Schutz gegen Selbstlockern  
Bemessungsstrom: 63 A  
Werkstoff: Messing

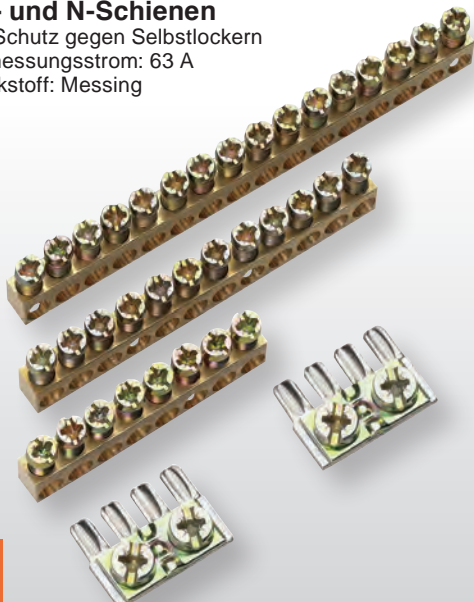

Best.-Nr.	Querschnitt mm <sup>2</sup>	Klemmstellen	Abmessungen mm			Gewicht kg/% Stck.
			Höhe	Breite	Länge	
10535	10	8	9	6,5	51,5	2,5
10536		12			77,5	3,7
10537		16			103,5	5,8
10538		24			155,0	8,1
10539		151			1000,0	43,0
10541	35	Anschlussklemme passend für Artikel 10535-10539				0,3

### PE- und N-Schienen mit Anschlusschellen

mit Schutz gegen Selbstlockern  
 Bemessungsstrom: 63 A  
 Werkstoff: Messing verzinkt

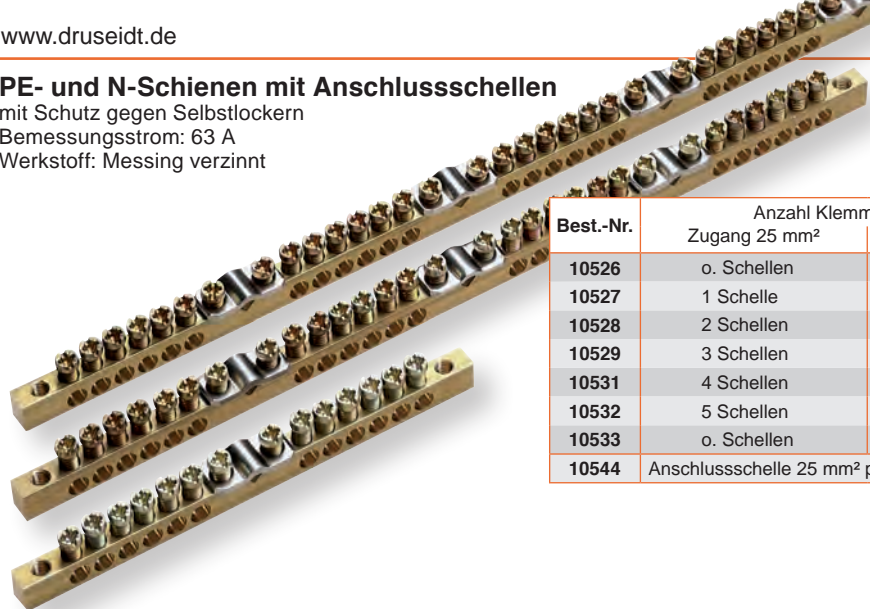

Best.-Nr.	Anzahl Klemmstellen		Abmessungen mm			Gewicht kg/% Stck.
	Zugang 25 mm <sup>2</sup>	Abgang 10 mm <sup>2</sup>	Höhe	Breite	Länge	
10526	o. Schellen	6	9	6,5	61,5	2,8
10527	1 Schelle	12	9	6,5	124,0	6,1
10528	2 Schellen	18	9	6,5	186,5	9,4
10529	3 Schellen	24	9	6,5	249,0	12,9
10531	4 Schellen	30	9	6,5	311,5	16,4
10532	5 Schellen	36	9	6,5	374,0	19,4
10533	o. Schellen	96	9	6,5	1000,0	48,0
10544	Anschlusschelle 25 mm <sup>2</sup> passend für Artikel 10533					0,3

### Isolierte PE- und N-Klemmen

Bemessungsstrom: 63 A

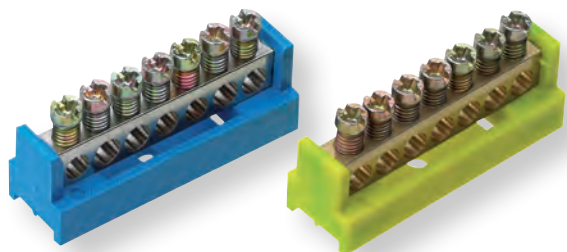

Best.-Nr.	Querschnitt mm <sup>2</sup>	Klemmstellen	Farbe	Gewicht kg/% Stck.
Für Flachschielen 12 x 2 mm				
10555	10	7	blau (Nulleiter)	2,8
10556			gelb/grün (Schutzleiter)	
Für Schnappbefestigung				
10538	10	7	blau (Nulleiter)	2,8
10539			gelb/grün (Schutzleiter)	

### Klemmenträger

für PE- und N-Schienen



Best.-Nr.	Beschreibung	Bemessungsspannung:	Gewicht kg/% Stck.
02763	Klemmenträger mit drehbarem Oberteil für Schienen 6 x 6, bzw. 10 x 2 bis 15 x 4 mm.	500 V AC (VDE 0110 Gr. C).	1,6

### Klemmenträger

für PE- und N-Schienen 9 x 6,5 mm

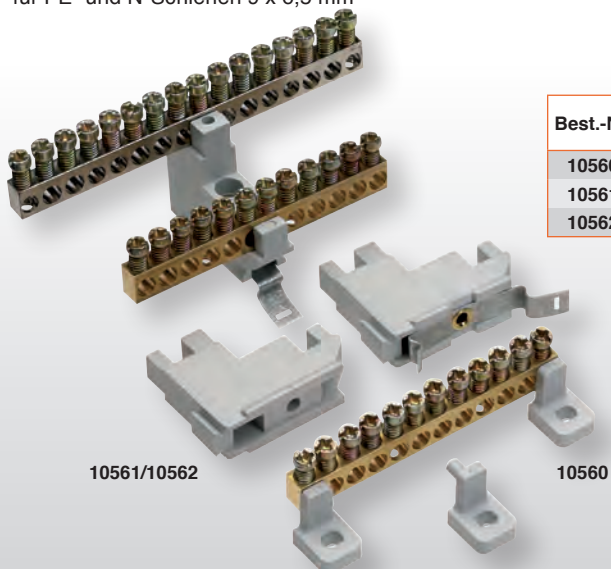

Best.-Nr.	Befestigung	Gewicht kg/% Stck.
10560	Schraubbefestigung	0,1
10561	Schraubbefestigung	0,7
10562	Schnappbefestigung	0,8

10561/10562

10560

## Isolierstützer aus Polyesterharz mit Doppel-Sechskant Schlüsselfläche und Stahlarmaturen

Isolierstützer aus glasfaserverstärktem Polyesterharz geeignet für Innenraum-Schaltanlagen. Sie zeichnen sich durch ihre montagefreundliche Doppel-Sechskant-Ausführung aus. So befindet sich sowohl im oberen als auch im unteren Teil der Isolierstützer je eine 6kant-förmige Fläche, die versetzt zueinander angeordnet sind. Es ist deshalb problemlos möglich, den Isolierstützer auch unter beengten Montageverhältnissen schnell und sicher zu montieren bzw. wieder zu demontieren. So wird der Montageaufwand kostenmäßig auf ein Minimum beschränkt.

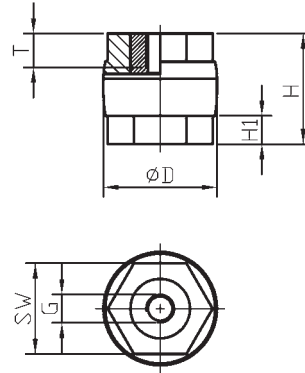
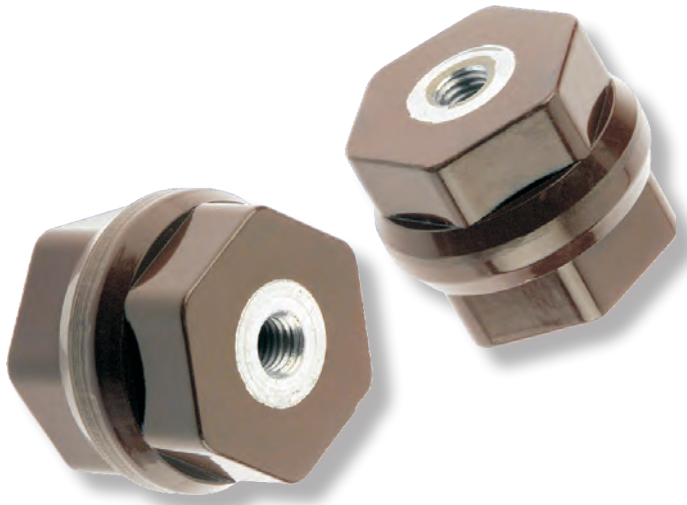

Best.-Nr.	D	H	Abmessungen mm				PS/kV	BWS/kV	F/kN	Z/kN	Gewicht kg/% Stck.
			G	SW	T	H <sub>1</sub>					
03068 S	30	30	M 6	24	8	9,5	5	0,75	3	6	5,70
03069 S			M 8								5,40
03070 S	30	40	M 6		10	10	5	1,00	4	8	7,30
03071 S	35	30	M 6	30	8	10	5	0,75	4	7	6,50
03072 S			M 8						5	8	6,10
03073 S	40	40	M 8	32	12	10,5	5	1,00	6	11	13,00
03074 S			M 10		11						12,10
03075 S			M 12		10						11,20
03080 S	40	50	M 8	32	12	10,5	10	1,50	5		16,50
13080 S			M 10		15					11	16,50
03081 S			M 12		13				7		13,80
13081 S	40	60	M 8	32	12	11	10	1,50	4		16,90
13082 S			M 10		15					11	17,60
03078 S	50	40	M 10	41	11	13	5	1,00	8		16,50
03079 S			M 12		10				10	13	16,50
13083 S	50	50	M 12	41	13	13,5	10	1,50	8		20,00
03084 S	50	60	M 10		15				6	13	24,10
03085 S			M 12		18				7		24,70
13084 S	60	60	M 12	50	18	18,5	10	1,50	9	15	32,30
13085 S			M 16		17				12	17	32,80

F = Umbruchkraft

Z = Bruchlast bei Zugbeanspruchung

PS = Prüfspannung

BWS = Max. Betriebswechselspannung

## Eigenschaften der Pressmasse

Dichte	DIN 53479	1,75 g/cm <sup>3</sup>
Biegefestigkeit	DIN 53452/ISO R 178	120 N/mm <sup>2</sup>
Zugfestigkeit	DIN 53455/ISO R 527	70 N/mm <sup>2</sup>
Kerbschlagzähigkeit	DIN 53453/ISO R 179	45 KJ/m <sup>2</sup>
Dauer-Gebrauchstemperatur	VDE 0304, Teil 21/IEC 216	+ 130° C
Verhalten bei Glühstabverfahren	VDE 0304, Teil 3	Stufe BH 2 ≤ 10
Brandverhalten	UL 94	V-0
Oberflächenwiderstand	DIN 53482	10 <sup>13</sup> Ω
Spez. Durchgangswiderstand	DIN 53482	10 <sup>14</sup> Ω . cm
Dielektrischer Verlustfaktor	DIN 53483	< 0,02 tan /50 Hz
Kriechwegbildung	DIN IEC 112/VDE 0303 Teil 1	CT 600
Wasseraufnahme	DIN 53495	< 50 mg/1 d
Farbe	-	braun

Die vorgenannten Werte wurden an eigens für Prüfpurposes hergestellten Normkörpern nach DIN 53451, in Verbindung mit den zugehörigen Werkstoffnormen ermittelt.

**Isolierstützer aus Polyesterharz**

mit einfacher 6-kant Schlüsselfläche  
und Stahlarmaturen

Diese Stützer werden aus glasfaserverstärktem Polyesterharz gefertigt und sind geeignet für Innenraum-Schaltanlagen. Das Anforderungsprofil des Materials entspricht dem DIN Typ 803. Die Mischung ist halogenfrei und zeichnet sich durch eine gute Formstabilität sowie Brandverhalten nach UL 94 V-0 aus.

**Eigenschaften der Pressmasse**

Wärmeformbeständigkeit	ISO 75	> 250° C
Entflammbarkeit	UL 94	Class V-0 bei 3,2 mm
Rohdichte	ISO 1183	1,75 g/cm <sup>3</sup>
Oberflächenwiderstand	IEC 60093	10 <sup>15</sup> Ohm
Durchschlagsfestigkeit	IEC 60243	20 kV/mm
Kriechstromfestigkeit	IEC 60112	CTI 600
Standardfarbe	braun	
Temperaturbereich	- 40 °C bis +130 °C	

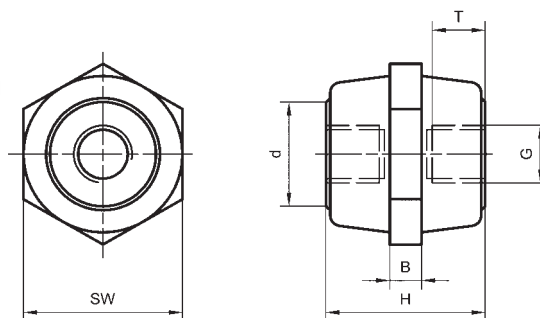

Best.-Nr.	H	SW	Abmessungen mm		d	B	Md/Nm	F/kN	Z/kN	D/kN	BWS/kV	PWS/kV	Gewicht kg/% Stck.
			G	T									
06135	18	15	M 4	4,5	11	-	3,3	1,0	2	12	1,0	5	0,70
06138	20	20	M 5	5,5	14	5	5	1,3	3	20	1,0	5	1,20
06139	25	25	M 5	5,5	16	6	15	1,5	3	20	1,0	10	2,40
06140			M 6	8			15	1,5	5	35			2,40
06143	30	30	M 6	8	20	6	20	2,5	6	45	1,0	15	3,80
06144			M 8	10			40	3,0	12	60			5,40
06147	35	30	M 6	8	20	6	20	2,0	6	45	1,0	15	4,50
06148			M 8	10			40	3,5	12	60			6,00
06149			M10	11			50	4,0	16	75			7,00
06150	35	40	M 8	10	28	8	40	4,0	14	70	1,0	15	6,40
06151			M10	11			50	4,5	16	80			7,00
06152	40	30	M 6	8	20	6	20	1,5	6	45	2,0	20	5,00
06153			M 8	10			40	3,0	12	60			6,60
06156	40	40	M 8	10	28	8	50	5,0	14	90	2,0	20	10,00
06157			M10	11,5			90	8,0	20	100			12,20
06158			M12	12,5			100	9,0	22	120			13,50
06161	40	50	M10	11,5	32	8	120	12,5	23	140	2,0	20	16,00
06162			M12	18			200	12,5	28	180			17,00
06165	50	40	M 8	10	28	10	50	5,0	14	90	3,0	25	12,00
06166			M10	11,5			90	5,0	20	100			14,00
06167			M12	18			100	6,0	22	120			16,00
06170	50	50	M10	11,5	32	10	120	10,0	23	140	3,0	25	20,00
06171			M12	18			180	10,0	28	180			21,50
06174	60	40	M 8	10	28	8	50	4,0	14	90	3,0	25	14,00
06175			M10	11,5			90	6,0	20	100			16,00
06176			M12	18			120	6,0	20	100			18,00
06178	60	50	M10	11,5	32	10	120	9,0	23	140	3,0	25	23,00
06179			M12	18			200	11,0	28	180			25,00
06182	60	60	M12	18	40	10	200	12,0	28	220	3,0	25	33,00
06183			M16	20			300	15,0	32	240			35,00
06184			M20	20			300	16,0	37	240			38,60
06185	80	60	M10	11,5	40	12	200	11,0	32	220	3,0	25	41,00
06186			M12	18			300	15,0	37	240			43,00
06187			M16	21			300	15,0	37	240			45,00

Best.Nr. 06135 Zylindrische Ausführung ohne Schlüsselfläche

SW = Schlüsselweite

PWS = Prüfwechselfspannung

Md/Nm = max. zulässiges Anzugsdrehmoment

T = Nutzbare Gewindetiefe

Z = Bruchlast bei Zugbeanspruchung

F = Umbruchkraft

D = Bruchlast bei Druckbeanspruchung

**Isolierstützer aus Polyamid**  
mit einfacher 6-kant Schlüsselfläche  
und Stahlarmaturen

Diese Stützer werden aus einem glasfaserverstärktem, flammgeschützten und hitzestabilisierten Polyamid gefertigt und sind geeignet für den Einsatz in Innenraum-Schaltanlagen.

Die Mischung ist sowohl halogen- als auch phosphorfrei. Das Material zeichnet sich durch sehr gute Umbruchwerte (F) und Zugfestigkeiten (Z) aus und kann zudem in einem kostengünstigen Verfahren hergestellt werden. Unterschiede zu den Ausführungen aus glasfaserverstärktem Polyesterharz bestehen im Wesentlichen im Brandverhalten bzw. Temperatureinsatzbereich - 25° C bis + 120° C zu - 40° C bis + 130° C

**Technische Daten**

Entflammbarkeit	UL 94	Class V2
Rohdichte	ISO 1183	1,36 g/cm <sup>3</sup>
Durchschlagsfestigkeit	IEC 60243-1	30 kV/mm
Kriechstromfestigkeit	IEC 60112	CTI 475
Standardfarbe	natur	
Temperaturbereich -	- 25 °C bis + 120 °C	

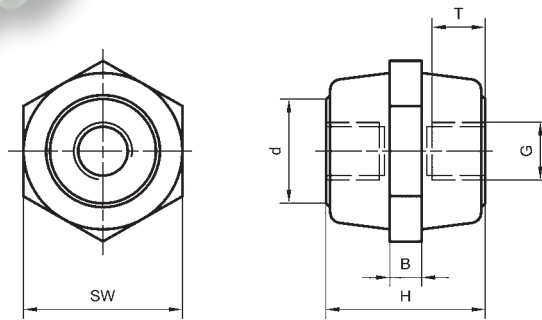

Best.-Nr.	Abmessungen mm						Md/Nm	F/kN	Z/kN	D/kN	BWS/kV	PWS/kV	Gewicht kg/% Stck.
	H	SW	G	T	d	B							
06100	18	15	M 4	4,5	11	3	3,3	1,0	2	12	1,0	5	0,60
06102	25	25	M 5	5,5	16	6	15	2,0	3,0	20	1,0	10	2,00
06103			M 6	8			15	2,0	5,0	35			2,00
06105	30	30	M 6	8	20	6	20	3,0	6,0	45	1,0	15	3,00
06106			M 8	10			40	4,0	12,0	60			5,00
06109	35	30	M 6	8	20	6	20	5,0	6,0	45	1,0	15	5,00
06110			M 8	10			40	5,0	12,0	60			6,00
06111			M10	11			50	5,0	16,0	75			6,00
06112	35	40	M 8	10	28	8	40	4,0	14,0	70	1,0	15	6,50
06113			M10	11			50	4,5	16,0	80			6,70
06114	40	30	M 6	8	20	6	20	1,5	6,0	45	2,0	20	7,40
06114/8			M 8	10			40	5,0	12,0	60			7,80
06115	40	40	M 8	10	28	8	50	7,0	14,0	90	2,0	20	8,00
06116			M10	14			95	10,0	28,0	100			10,00
06117			M12	12,5			100	12,0	30,0	120			10,00
06120	50	40	M 8	10	28	10	50	5,0	14,0	90	3,0	25	10,00
06121			M10	14			90	5,0	20,0	100			12,00
06122			M12	18			100	6,0	22,0	120			14,00
06125	50	50	M10	14	38	10	120	10,0	23,0	140	3,0	25	18,00
06126			M12	18			160	14,0	28,0	180			19,50
06129	60	40	M 8	10	28	8	50	4,0	14,0	90	3,0	25	12,00
06130			M10	14			90	6,0	20,0	100			14,00
06131			M12	18			120	6,0	20,0	100			14,80

SW = Schlüsselweite                      T = nutzbare Gewindetiefe                      F = Umbruchkraft  
 Z = Bruchlast bei Zugbeanspruchung      D = Bruchlast bei Druckbeanspruchung      BWS = max. Betriebswechselspannung  
 Md/Nm = max. zulässiges Anzugsdrehmoment

# 1. ELEKTRISCHE ANSCHLUSS- UND VERBINDUNGSTECHNIK

## 1.12 Hochstrom-Steckverbinder

Für die Übertragung höherer Ströme oder für anspruchsvollere Anwendungen bietet druseidt verschiedene Möglichkeiten der Stromübertragungen mittels Steckverbindungen an. Hochstrom-Steckverbinder sind Stromverbindungen, die bei bestimmungsgemäßer Anwendung unter Last nicht gesteckt oder getrennt werden dürfen. Alle Steckvorgänge müssen lastlos erfolgen. Innerhalb dieser Steckverbinder erfolgt die Stromübertragung mittels einer Kontaktlamelle, die es ermöglicht, einen relativ hohen Strom über kleine und kompakte Bauteile zu übertragen.

Ergänzend zu den aufgeführten Standardausführungen liefern wir Lösungen und Steckvorrichtungen individuell abgestimmt auf ihren Anwendungsfall. Unsere Konstruktionsabteilung unterstützt Sie gerne bei der Erarbeitung von Lösungen auch im Bereich einiger tausend Ampere Strombelastung.

Lötfrei gepresste Steckvorrichtungen



**Anschlussbuchsen 35-1500 A**

mit Gewindeanschluss, Ms versilbert

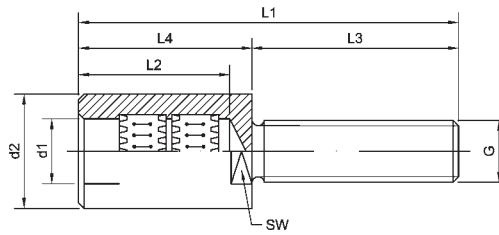

Best.-Nr.	Bemessungsstrom	Abmessungen mm								Gewicht kg/% Stck.
		d <sub>1</sub>	d <sub>2</sub>	L <sub>1</sub>	L <sub>2</sub>	L <sub>3</sub>	L <sub>4</sub>	Sw	G	
23810	35 A	2	5,5	36	16,5	16	20	4	M 3	0,40
23811	40 A	3	6	40	16,5	20	20	5	M 4	0,50
23812	65 A	4	7	50	19,5	25	25	6	M 5	0,90
23813	70 A	5	8,5	50	19,5	25	25	7	M 5	1,10
23814	100 A	6	10	53	19,5	28	25	8	M 6	1,50
23815	130 A	8	14	78	34	36	42	11	M 8	4,70
23816	200 A	10	16	84	34	42	42	13	M10	6,60
23817	230 A	12	18	90	34	48	42	13	M12	8,70
23818	300 A	14	20	98	38	50	48	17	M14	12,10
23819	350 A	16	22	106	38	58	48	19	M16	16,00
23820	400 A	18	25	110	42	58	52	22	M16	19,30
23821	500 A	20	28	122	42	70	52	24	M18	26,50
23822	700 A	25	38	149	62	74	75	32	M20	58,80
23823	900 A	30	42	156	62	81	75	36	M24 x 2	72,60
23824	1200 A	35	48	165	62	90	75	41	M30 x 2	105,70
23825	1500 A	40	52	180	62	105	75	46	M36 x 3	140,00

Anschlussbuchsen ohne Arretierung. Geeignet zum Anschrauben an Kabelschuhe, Stromschielen, Kontaktblöcke oder als Buchse für Einschubtechnik beim Einbau in isol. Gehäuse. Die Strombelastung gilt bei Umgebungstemperatur + 20° C, und Erwärmung auf max. + 80° C.

**Anschlussstecker 35-1500 A**

mit Gewindeanschluss, Ms versilbert

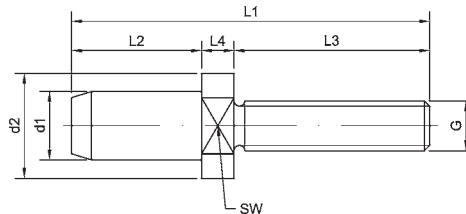
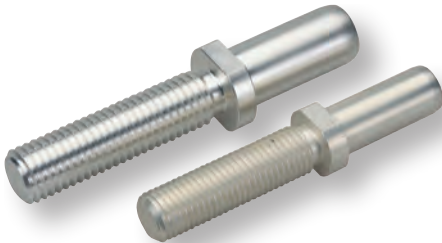

Best.-Nr.	Bemessungsstrom	Abmessungen mm								Gewicht kg/% Stck.
		d <sub>1</sub>	d <sub>2</sub>	L <sub>1</sub>	L <sub>2</sub>	L <sub>3</sub>	L <sub>4</sub>	Sw	G	
23830	35 A	2	-	35,5	16,5	16	3	4	M3	0,20
23831	40 A	3	-	40	16,5	20	3,5	5	M4	0,30
23832	65 A	4	-	48,5	19,5	25	4	6	M5	0,60
23833	70 A	5	-	48,5	19,5	25	4	7	M5	0,80
23834	100 A	6	-	51,5	19,5	28	4	8	M6	1,20
23835	130 A	8	-	75	34	36	5	11	M8	3,00
23836	200 A	10	-	81	34	42	5	13	M10	5,00
23837	230 A	12	18	87	34	48	5	13	M12	7,70
23838	300 A	14	20	95	38	50	7	17	M14	11,80
23839	350 A	16	22	103	38	58	7	19	M16	16,60
23840	400 A	18	25	107	42	58	7	22	M16	19,90
23841	500 A	20	28	119	42	70	7	24	M18	26,50
23842	700 A	25	38	145	62	74	9	32	M20	49,60
23843	900 A	30	42	152	62	81	9	36	M24 x 2	73,00
23844	1200 A	35	48	162	62	90	10	41	M30 x 2	112,60
23845	1500 A	40	52	178	62	105	11	46	M36 x 3	162,30

Anschlussstecker ohne Arretierung. Geeignet zum Anschrauben an Kabelschuhe, Stromschielen, Kontaktblöcke oder als Stecker für Einschubtechnik beim Einbau in isol. Gehäuse. Die Strombelastung gilt bei Umgebungstemperatur + 20° C und Erwärmung auf max. + 80° C.



**Anschlussbuchsen 80-300 A**

mit Arretierung und Pressanschluss

Werkstoff: Messing versilbert

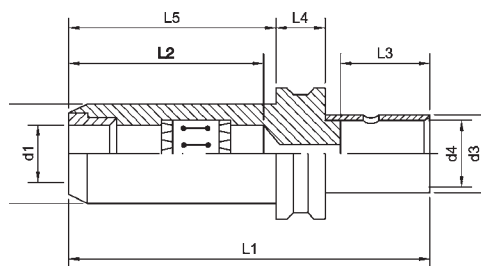

Best.-Nr.	Querschnitt mm <sup>2</sup>	Bemessungsstrom	Abmessungen mm									Gewicht kg/% Stck.
			d <sub>1</sub>	d <sub>2</sub>	d <sub>3</sub>	d <sub>4</sub>	L <sub>1</sub>	L <sub>2</sub>	L <sub>3</sub>	L <sub>4</sub>	L <sub>5</sub>	
23850	10	80 A	6	12	8	5	48,5	23	14	-	28	2,60
23851	16	100 A	6	12	9	6	48,5	23	14	-	28	2,60
23852	25	130 A	6	12	11	8	54,5	23	16	-	28	2,60
23853	25	130 A	10	16	11	8	76	43	15	12	45	8,30
23854	35	150 A	10	16	13	9	81	43	20	12	45	8,40
23855	50	180 A	10	16	14,5	11	88	43	27	12	45	8,90
23856	50	190 A	14	21	14,5	11	93	43	27	17	45	14,50
23857	70	240 A	14	21	17	13	93	43	27	17	45	14,90
23858	95	280 A	14	21	20	15	95	43	29	17	45	16,30
23859	120	300 A	14	21	22	17	96	43	30	17	45	16,80

Arretierbare Buchsen mit automatischer Verriegelung beim Steckvorgang. Stecker nur soweit einschieben, bis Rastung einschnappt. Zum Lösen Stecker unter leichter Drehung tiefer stecken, dann ziehen. Pressanschluss für flexible/hochflexible Cu-Kabel. Die angegebene Strombelastung gilt für Umgebungstemperatur + 20° C und Erwärmung auf max. + 80° C.

**Anschlussstecker 80-300 A**

mit Arretierung und Pressanschluss

Werkstoff: Messing versilbert

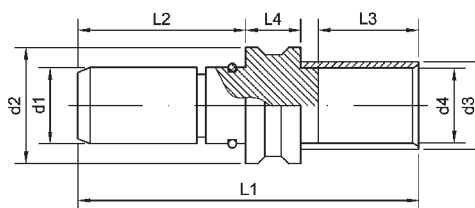

Best.-Nr.	Querschnitt mm <sup>2</sup>	Bemessungsstrom	Abmessungen mm									Gewicht kg/% Stck.
			d <sub>1</sub>	d <sub>2</sub>	d <sub>3</sub>	d <sub>4</sub>	L <sub>1</sub>	L <sub>2</sub>	L <sub>3</sub>	L <sub>4</sub>		
23870	10	80 A	6	9	8	5	45	22	14	7	1,20	
23871	16	100 A	6	9	9	6	45	22	14	7	1,30	
23872	25	130 A	6	9	11	9	51	22	20	7	1,60	
23873	25	130 A	10	20,5	11	8	73,5	42,5	16	12	6,60	
23874	35	150 A	10	20,5	13	9	78,5	42,5	21	12	7,30	
23875	50	180 A	10	20,5	14,5	11	85,5	42,5	28	12	7,40	
23876	50	190 A	14	25	14,5	11	91	43	27	17	13,30	
23877	70	240 A	14	25	17	13	91	43	27	17	13,80	
23878	95	280 A	14	25	20	15	93	43	29	17	15,00	
23879	120	300 A	14	25	22	17	94	43	30	17	15,80	

Stecker geeignet zur Kontaktierung der arretierbaren Buchsen Best.-Nr.23850-59. Zum Verriegeln werden die Stecker in die passenden Buchsen so weit eingeschoben, bis die Arretierung einrastet. Zum Lösen Stecker unter leichter Drehung tiefer stecken, dann ziehen. Pressanschluss für flexible/hochflexible Cu-Kabel. Die angegebene Strombelastung gilt für Umgebungstemperatur + 20° C und Erwärmung auf max. + 80° C.

**Steckbare Anschlusskabel 80-300 A**

aus höchstflexibler silikonumspritzter Rundlitze  
eine Seite handelsüblicher Rohrkabelschuh,  
andere Seite Stecker oder Buchse mit Arretierung

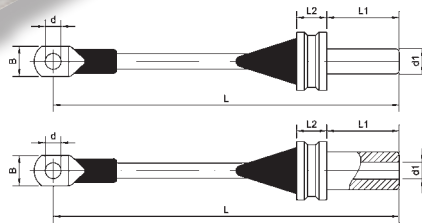

Best.-Nr.		Querschnitt mm <sup>2</sup>	Bemessungsstrom	Abmessungen mm					
Typ A	Typ B			d <sub>1</sub>	d	B	L	L <sub>1</sub>	L <sub>2</sub>
16320	16325	10	80 A	6	6,5	11	nach Kundenwunsch	22	7
16330	16335	16	100 A	6	8,5	15		22	7
16331	16336	25	130 A	6	8,5	16		22	7
16340	16345	25	130 A	10	8,5	16		42,5	12
16350	16355	35	150 A	10	8,5	17		42,5	12
16351	16356	50	180 A	10	10,5	22		42,5	12
16360	16365	50	190 A	14	10,5	22		43	17
16370	16375	70	240 A	14	10,5	25		43	17
16380	16385	95	280 A	14	13	29		43	17
16390	16395	120	300 A	14	13	31		43	17

**Typ A:** Eine Seite Kabelschuh, andere Seite Steckerteil.

**Typ B:** Eine Seite Kabelschuh, andere Seite Buchsenteil

**Litze:** halogenfrei, selbstverlöschend, verstärkt, isoliert für Dauertemperatur bis + 180° C. Datenblatt auf Anfrage

**Kontaktbuchsen 65-5000 A**

mit Außengewinde

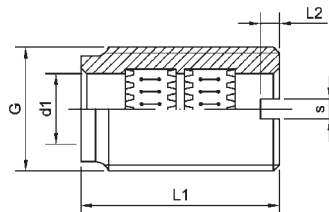

Best.-Nr.	Bemessungsstrom	d <sub>1</sub>	Abmessungen mm				Anzugsdrehmoment Nm max.	BE-Lamellen Stck	Gewicht kg/% Stck.
			G	L <sub>1</sub>	L <sub>2</sub>	s			
23890	65 A	4	M 8 x 0,75	19,5	1,5	1,5	2,5	1	0,50
23891	70 A	5	M 10 x 1	19,5	2	1,5	5	1	0,70
23892	100 A	6	M 12 x 1	19,5	2,5	2	10	1	1,10
23893	130 A	8	M 14 x 1	34	2,5	2,5	13	1	2,10
23894	200 A	10	M 18 x 1	34	2,5	3,5	22	1	3,90
23895	230 A	12	M 20 x 1	34	3,5	3,5	30	1	4,30
23896	300 A	14	M 22 x 1	38	4	4	35	1	5,70
23897	350 A	16	M 24 x 1	38	4	4	35	1	6,30
23898	400 A	18	M 28 x 1	42	4	4	55	1	10,50
23899	500 A	20	M 30 x 1	42	5	5	65	1	11,40
23900	700 A	25	M 42 x 1,5	62	5	5	150	2	39,40
23901	900 A	30	M 48 x 1,5	62	5	5	200	2	48,60
23902	1200 A	35	M 50 x 1,5	62	5	5	220	2	42,70
23903	1500 A	40	M 55 x 1,5	62	6	6	275	2	47,20
23904	1800 A	45	M 60 x 2	62	6	6	430	2	50,20
23905	2000 A	50	M 65 x 2	62	8	7	500	2	55,80
23906	3000 A	60	M 80 x 2	86	8	8	750	3	135,70
23907	3700 A	70	M 90 x 2	86	8	8	1000	3	154,60
23908	4200 A	80	M100 x 2	86	8	8	1500	3	170,20
23909	4500 A	90	M110 x 2	86	8	8	2000	3	187,30
23910	5000 A	100	M120 x 2	86	8	8	2500	3	209,40

Geeignet zum direkten Einschrauben in Stromschienen, Kontaktblöcke, Gehäuseteile, usw. Einseitig mit Montageschlitz.

Aufgrund des Außengewindes müssen die Buchsen stets gegen einen festen Anschlag geschraubt oder in Stromschienen mit 2 Muttern und U-Scheiben befestigt werden.  
Strombelastungswerte bei + 20° C Umgebungstemperatur und Erwärmung auf max. + 80° C.

# 1. ELEKTRISCHE ANSCHLUSS- UND VERBINDUNGSTECHNIK

## 1.13 Ladezangen, Batterieklemmen und Massebänder

druseidt liefert eine Auswahl von Ladezangen und Batterieklemmen nach DIN und in handelsüblicher Ausführung. Ergänzt wird die Komponentenlieferung durch die Anfertigung kundenindividueller Massebänder, Starterhilfskabel und Kabelsätze. Auch die Lieferung von E-Cu-Flach- und Rundlitzen sowie weiterer Spezialkabel als Meterware ist ab Lager möglich.

Bei Interesse fordern Sie hier bitte unseren Spezialkatalog 2 über flexible und hochflexible Litzen, Leitungen und fertig konfektionierte Stromverbindungen an.

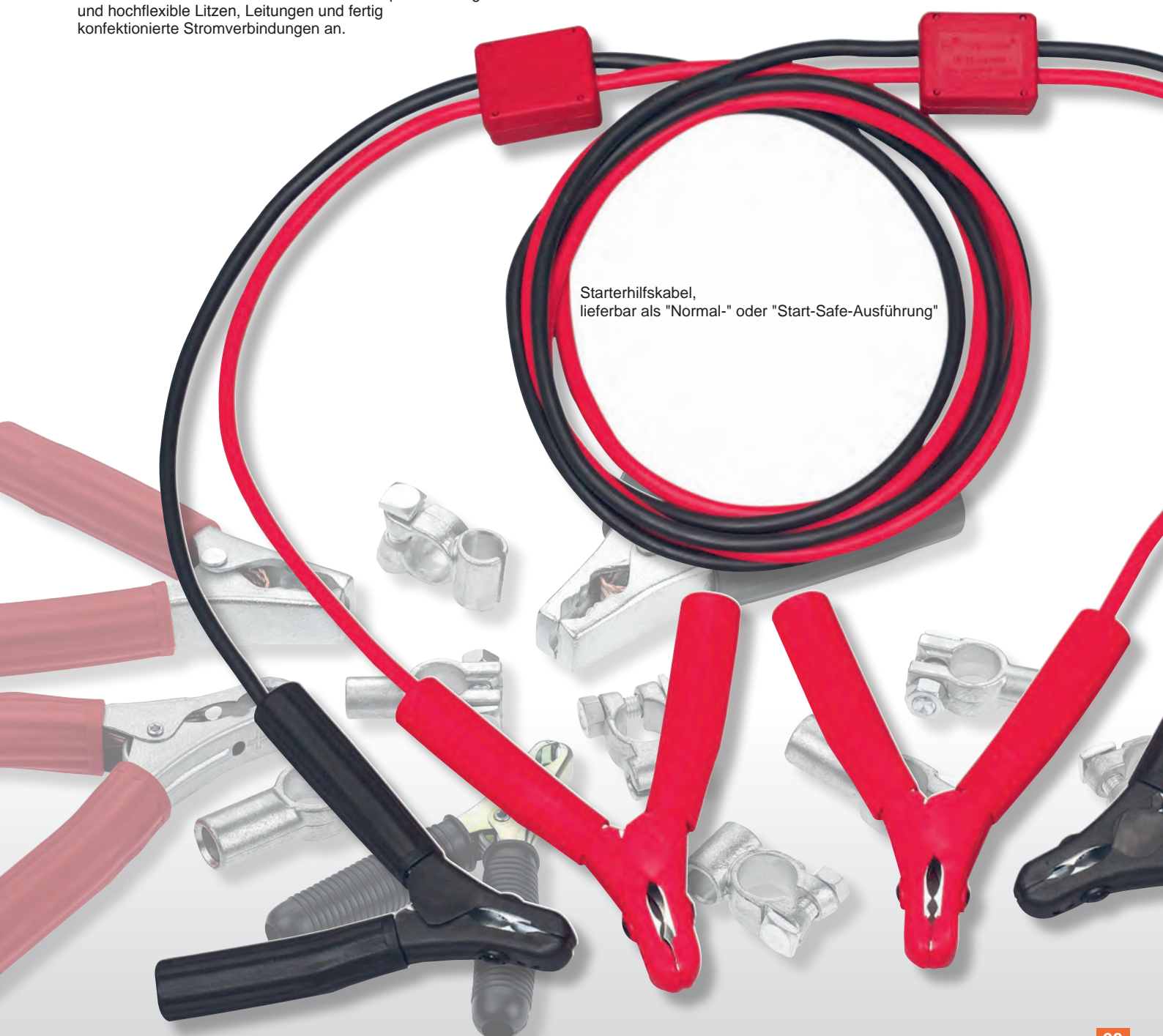

Starterhilfskabel,  
lieferbar als "Normal-" oder "Start-Safe-Ausführung"

## Ladezangen 40 A

mit isolierten Griffen

Werkstoff: Stahlblech, vernickelt



Best.-Nr.		Belastung	Kabelanschluss	Länge mm	Gewicht kg/% Stck.
schwarz	rot				
13345	13346	40 A	löten	80	2,5
10345	10346		pressen		
10347	10348		stecken		

Best.-Nr. 13345/46 lagermäßige Standardausführung mit Lötanschluss.

Best.-Nr. 10345/46 mit Bügel quetschbar bzw. Bestell-Nr. 10347/48 mit Flachsteckanschluss 6,3 x 0,8 mm  
Max. Kabelquerschnitt 4 mm<sup>2</sup>.

## Vollisolierte Ladezangen 40 A

Werkstoff: Stahlblech, gelb verzinkt



Best.-Nr.		Belastung	Kabelanschluss	Länge mm	Gewicht kg/% Stck.
schwarz	rot				
10350	10351	40 A	löten	80	2,5
10352	10353		pressen		
10354	10355		stecken		

Best.-Nr. 10350/51 lagermäßige Standardausführung mit Lötanschluss.

Best.-Nr. 10352/53 mit Bügel quetschbar, bzw. Bestell-Nr. 10354/55 mit Flachsteckanschluss 6,3 x 0,8 mm.  
Max. Kabelquerschnitt 4 mm<sup>2</sup>.

## Ladezangen 80-600 A

mit isolierten Griffen

Werkstoff: Stahlblech, verzinkt



Best.-Nr.		Belastung	max. Kabelquerschnitt mm <sup>2</sup>	Länge mm	Gewicht kg/% Stck.
schwarz	rot				
13347	13348	80 A	10	125	6,0
03147	03148	100 A	16	160	10,5
13349	13350	200 A	25	160	16,0
13351	13352	600 A	35	160	22,5

Kabelanschluss anquetschbar oder über Kabelschuh M4 (80 A) bzw. M6 (100-600 A).

600 A Ausführung mit Kupfer-Gewebeband als Polverbindung.

## Vollisolierte Ladezangen 80-600 A

Werkstoff: Stahlblech, verzinkt



Best.-Nr.		Belastung	max. Kabelquerschnitt mm <sup>2</sup>	Länge mm	Gewicht kg/% Stck.
schwarz	rot				
10356	10357	80 A	10	125	6,0
13800	13801	100 A	16	160	10,5
13802	13803	200 A	25	160	16,0
13804	13805	600 A	35	160	22,5

Kabelanschluss anquetschbar oder über Kabelschuh M4 (80 A) bzw. M6 (100-600 A).

600 A Ausführung mit Kupfer-Gewebeband als Polverbindung.

**Ladezangen 750-1000 A**

mit isolierten Griffen

Werkstoff: Ms-Guss, verzinkt 800 / 1000 A, blank 750 / 900 A



Best.-Nr.		Belastung	max. Kabelquerschnitt mm <sup>2</sup>	Länge mm	Gewicht kg/% Stck.
schwarz	rot				
13332	13333	750 A	50	180	36,00
13353	13354	800 A		150	31,00
13336	13337	900 A		165	31,00
13355	13356	1000 A		150	32,00

900/1000 A Ausführung mit Kupfergewebeband als Polverbindung.

Kabelanschluss über Kabelschuh M6, bzw. bei 750 A Ausführung ohne Kabelschuh über Klemmbolzen.

**Vollisolierte Ladezangen 750-1000 A**

Werkstoff: Ms-Guss

Oberfläche: blank



Best.-Nr.		Belastung	max. Kabelquerschnitt mm <sup>2</sup>	Länge mm	Gewicht kg/% Stck.
schwarz	rot				
13806	13807	750 A	50	180	36,00
13812	13813	800 A		150	31,00
13816	13817	900 A		165	31,00
13808	13809	1000 A		150	32,00

900/1000 A Ausführung mit Kupfergewebeband als Polverbindung.

Kabelanschluss über Kabelschuh M6, bzw. bei 750 A Ausführung ohne Kabelschuh über Klemmbolzen.

**Vollisolierte Ladezangen 1000 A**

mit gebogener Zangenspitze

Werkstoff: Ms-Guss

Oberfläche: blank



Best.-Nr.		Belastung	max. Kabelquerschnitt mm <sup>2</sup>	Länge mm	Gewicht kg/% Stck.
schwarz	rot				
13810	13811	1000 A	50	165	35,00

Ausführung mit Kupfergewebeband als Polverbindung. Kabelanschluss über Kabelschuh M6.  
Mit gebogenen Zangenspitzen für Einsatz unter beengten Platzverhältnissen.**Starterhilfskabel 16-50 mm<sup>2</sup>**

Normal- und Startsafe Ausführung

mit vollisolierten Ladezangen



Best.-Nr.	Typ	Querschnitt	Länge	Ladezangentyp
13780	I	16 mm <sup>2</sup>	2 x 3,0 m	100 A / 13800/01
13782		25 mm <sup>2</sup>	2 x 3,5 m	300 A / 13802/03
13784		35 mm <sup>2</sup>	2 x 4,5 m	500 A / 13805/05/S
13786		35 mm <sup>2</sup>	2 x 5,0 m	900 A / 13816/17
13788		50 mm <sup>2</sup>	2 x 5,0 m	900 A / 13816/17
13790	II	16 mm <sup>2</sup>	2 x 3,0 m	100 A / 13800/01
13792		25 mm <sup>2</sup>	2 x 3,5 m	300 A / 13802/03
13794		35 mm <sup>2</sup>	2 x 4,5 m	500 A / 13804/05/S

Starterhilfskabel Typ I = Normalausführung. Starterhilfskabel Typ II in Startsafe-Ausführung sind mit einer Schutzschaltung ausgerüstet, die evtl. auftretende Spannungsspitzen reduziert und so elektronische Bauteile im Auto schützt.

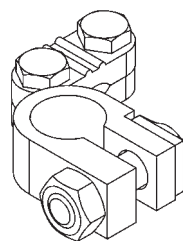
**Batterieklemmen in Anlehnung an DIN 72331**

Best.-Nr.	DIN-Form	Querschnitt mm <sup>2</sup>	Ausführung	Werkstoff	Klemmschraube	Gewicht kg/‰ Stck.
03088	A	12 - 70	links +	Messing verzinkt	M8	100,00
03089	B		rechts -			100,00
03090	C	12 - 70	rechts +	Messing verzinkt	M8	100,00
03092	D		links -			100,00
03095*	E	50 - 120	links +	Messing verzinkt	M8	150,00
03094	F		rechts -			150,00
03091*	G	50 - 120	rechts +	Messing verzinkt	M8	150,00
03093	H		links -			150,00

\* Ausführung mit Lichtkabelanschluss

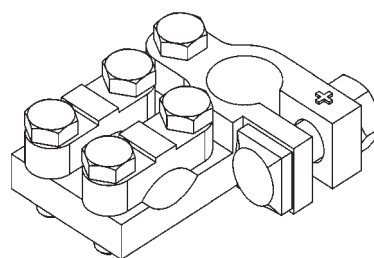
**Batterie-Doppelklemmen**

Best.-Nr.	Querschnitt mm <sup>2</sup>	Ausführung	Werkstoff	Klemmschraube	Gewicht kg/‰ Stck
03097	12 - 120	links -	Messing verzinkt	M8	180,00
03100*		rechts +			180,00

\* Ausführung mit Lichtkabelanschluss

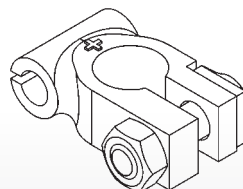
**Batterieklemmen in Anlehnung an DIN 72332**

Best.-Nr.		Querschnitt mm <sup>2</sup>	Anschluss-Ø mm	Werkstoff	Klemmschraube	Gewicht kg/‰ Stck.
+ Pol	- Pol					
03108	03116	16	5,6	Messing verzinkt	M8	80,00
03109	03117	25	6,8			80,00
03110	03118	35	8,3			80,00
03111	03119	50	9,7			80,00
03112	03120	70	11,6			80,00
03113	03121	95	13,0			80,00
03114	03122	120	15,0			80,00

**Pressbare Batterieklemmen**

Werkstoff: Messing verzinkt

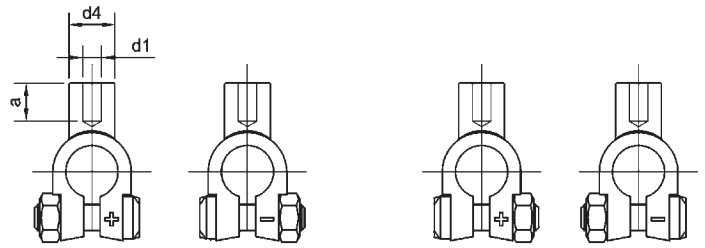

Typ I

Typ II

Best.-Nr.		Querschnitt mm <sup>2</sup>	Ausführung	Abmessungen mm			Gewicht kg/% Stck.	Werkzeuge/Seite
Typ I	Typ II			d <sub>1</sub>	d <sub>4</sub>	a		
10585/6	10685/6	16	+ Pol	6,0	15	16	80,00	Auf Anfrage
10585/7.3	10685/7.3	25	+ Pol	7,3	15	16	80,00	
10585	10685	35	+ Pol	8,5	15	16	80,00	
10586	10686	50	+ Pol	10,3	15	20	80,00	
10586/13	10686/13	70	+ Pol	13,0	20	20	100,00	
10587/14	10687/14	95	+ Pol	14,0	20	24	110,00	
10587	10687	120	+ Pol	15,0	20	24	110,00	
10595/6	10695/6	16	- Pol	6,0	15	16	80,00	
10595/7.3	10695/7.3	25	- Pol	7,3	15	16	80,00	
10595	10695	35	- Pol	8,5	15	16	80,00	
10596	10696	50	- Pol	10,3	15	20	80,00	
10596/13	10696/13	70	- Pol	13,0	20	20	100,00	
10597/14	10697/14	95	- Pol	14,0	20	24	110,00	
10597	10697	120	- Pol	15,0	20	24	110,00	

Alle Ausführungen mit Klemmschraube M8

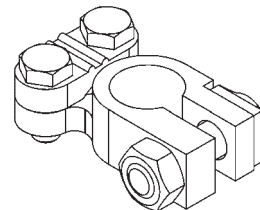
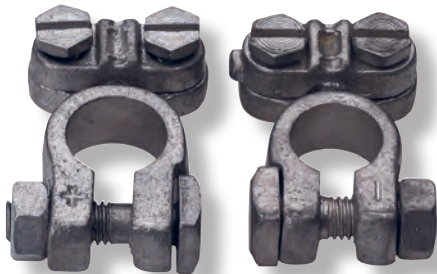
**Batterieklemmen**

Best.-Nr.	Querschnitt mm <sup>2</sup>	Ausführung	Werkstoff	Klemmschraube	Gewicht kg/% Stck.
10600	12 - 70	+ Pol	Messing verzinkt	M8	68,00
10601	12 - 70	- Pol		M8	68,00

**Batterieklipse 25-50 A**

Werkstoff: Stahlblech, verzinkt



Best.-Nr.		Belastung	Länge mm	Gewicht kg/% Stck.
+ Pol	- Pol			
03136 +	03136 -	25 A	75	1,8
03137 +	03137 -	50 A	105	3,8

Kabelanschluss mit oder ohne Kabelschuh über Schraube M4.

## Masse- und Erdungsbänder nach DIN 72333 Teil 3, Form A und B

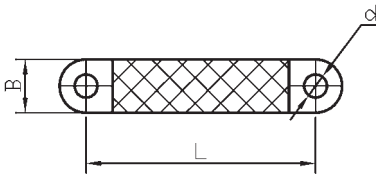

**Form A1** ohne Endschellen, Enden verzinkt  
**Form A2** mit Endschellen, Enden verzinkt

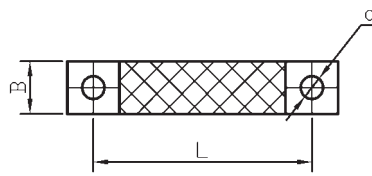

**Form B1** ohne Endschellen, Enden verzinkt  
**Form B2** mit Endschellen, Enden verzinkt



Best.-Nr.		Querschnitt mm <sup>2</sup>	Abmessungen mm		
			B	d	L
15280/A1	15280/A2	4	8	Individuell nach Kundenwunsch	Individuell nach Kundenwunsch
15281/A1	15281/A2	6	10		
15282/A1	15282/A2	8	12		
15283/A1	15283/A2	10	14		
15284/A1	15284/A2	14	18		
15285/A1	15285/A2	16	20		
15286/A1	15286/A2	21	22		
15287/A1	15287/A2	25	22		
15288/A1	15288/A2	35	25		
15289/A1	15289/A2	50	33		
15290/A1	15290/A2	70	35		
15280/B1	15280/B2	4	8		
15281/B1	15281/B2	6	10		
15282/B1	15282/B2	8	12		
15283/B1	15283/B2	10	14		
15284/B1	15284/B2	14	18		
15285/B1	15285/B2	16	20		
15286/B1	15286/B2	21	22		
15287/B1	15287/B2	25	22		
15288/B1	15288/B2	35	25		
15289/B1	15289/B2	50	33		
15290/B1	15290/B2	70	35		

Bei Bestellung bitte angeben:

**Best.-Nr.**  
**Länge Mitte bis Mitte Loch**  
**gewünschter Lochdurchmesser**  
**Litze blank oder verzinkt**

## Massebänder mit lötfrei angepresster Batterieklemme



Auf Anfrage fertigen wir auch Massebänder einseitig mit lötfrei aufgepressten Batterieklemmen. Die andere Seite kann dann tauchverzinkt und gelocht geliefert werden. Standard wären z.B. Querschnitte 21 mm<sup>2</sup> mit Lochung für M10 auf der anderen Seite. Die Länge kann nach Kundenwunsch angefertigt werden. Bei Bestellung deshalb bitte angeben:

**Querschnitt**  
**Länge Mitte bis Mitte Loch**  
**gewünschter Lochdurchmesser**  
**Litze blank oder verzinkt**



# 1. ELEKTRISCHE ANSCHLUSS- UND VERBINDUNGSTECHNIK

## 1.14 Zubehör für Prüffeld-, Labor- und Schalttafelbau sowie Kabelbinder

Ergänzend zum umfangreichen Lieferprogramm an elektrischer Kabelverbindungstechnik liefert druseidt auch eine Auswahl an qualitativ hochwertigem Messzubehör, Schalttafelklemmen und Kabelbinder.

Dem Anwender wird so die Möglichkeit geboten, eine Vielzahl von Artikeln im Bereich der Elektroinstallation von nur einem Lieferanten zu beziehen.

Um die Zuordnung des jeweils einzusetzenden Messzubehörs zu vereinfachen, hat die Norm EN 61010-031 mehrere Kategorien festgelegt, die bestimmen, wo in der Netzversorgung gearbeitet werden kann.

Für die jeweilige Kategorie werden dann entsprechende Anforderungen definiert. Die Norm EN 61010-031 definiert vier verschiedene Messkategorien, abgekürzt „CAT“. Im Allgemeinen gilt, je höher die CAT, desto höher die Sicherheitsanforderungen an das Produkt (Ausnahme CAT I, da in diese Kategorie auch Messobjekte fallen, in denen auch hohe Spannungen, z. B. bei batteriebetriebenen Geräten im KFZ) erzeugt werden können.



### MESSKATEGORIEN GEMÄSS IEC/EN 61010-031

#### CAT I

Gilt für Messobjekte, die nicht mit der Netzversorgung verbunden sind. Hier treten entweder keine oder ganz spezifische Überspannungen auf, die aber nicht in der Isolationskoordination festgelegt wurden. Um für diese CAT die Anforderungen festzulegen, ist es also notwendig, zu wissen, welche Überspannungen auftreten können. In den CAT I Bereich fallen alle Messobjekte, die sich nicht in CAT II bis IV einordnen lassen.

#### CAT II

Gilt für Messungen an Geräten, die mit dem Netz verbunden sind oder aus dem Netz versorgt werden, jedoch keinen Bestandteil der Installation darstellen (z. B. Elektrische Betriebsmittel zwischen Gerät und Steckdose, innerhalb elektrischer Geräte wie Haushaltsgeräte etc.).

#### CAT III

Gilt für Messungen innerhalb der Haus- oder Gebäudeinstallation (z. B. feste Installationen an Gebäuden, Schütze, Schutzeinrichtungen, Schaltern, Steckdosen etc.).

#### CAT IV

Gilt für Messungen an der Quelle der Installation/Einspeisungsseite (z. B. Sekundärseite von MS-Transformatoren, Elektrizitätszähler, Anschluss an Freileitungen etc.).

### Hochflexible Messleitungen 1 mm<sup>2</sup>

mit MS-vergoldeten Lamellensteckern 4 mm Ø

Werkstoff der Leitung: PVC

Temperaturbereich: - 10° C bis + 70° C



Best.-Nr.				Typ	Flexible Länge	Abmessungen Stecker mm			Bemessungsstrom	Bemessungs-spannung
schwarz	rot	blau	gelb/grün			L	Ø Hülse			
24211	24220	24230	24240	LK-410-L	250 mm	55	9		19 A	30 V AC/60 V DC
24212	24221	24231	24241		500 mm					
24213	24222	24232	24242		750 mm					
24214	24223	24233	24243		1000 mm					
24215	24224	24234	24244		1500 mm					
24216	24225	24235	24245		2000 mm					

Messleitungen in anderen Farben bzw. aus hochflexibler wärmebeständiger Silikonleitung auf Anfrage.

### Hochflexible Messleitungen 2,5 mm<sup>2</sup>

mit stapelbaren MS-vergoldeten Lamellensteckern 4 mm Ø

Werkstoff der Leitung: PVC

Temperaturbereich: - 10° C bis + 70° C



24000-24028



24250-24283

Best.-Nr.				Typ	Flexible Länge	Abmessungen Stecker mm			Bemessungsstrom	Bemessungs-spannung
schwarz	rot	blau	gelb/grün			L	B	H		
24000	24008	24016	24024	LK-425-A	250 mm	47	8	15	32 A	30 V AC/60 V DC
24001	24009	24017	24025		500 mm					
24001/1	24009/1	24017/1	24025/1		750 mm					
24002	24010	24018	24026		1000 mm					
24003	24011	24019	24027		1500 mm					
24004	24012	24020	24028		2000 mm					
24250	24260	24270	24280		XZG 425					
24251	24261	24271	24281	1000 mm						
24252	24262	24272	24282	1500 mm						
24253	24263	24273	24283	2000 mm						

**Typ LK 425-A** beidseitig mit stapelbarem Standard-Lamellenstecker 4 mm Ø.

**Typ XZG 425** beidseitig mit stapelbarem Lamellenstecker 4 mm Ø mit Schutzkragen und Schiebehülse zum Schutz gegen zufällige Berührung.

Geeignet zur Verbindung elektrischer Geräte, die noch nicht mit Sicherheitsbuchsen ausgestattet sind.

Messleitungen in anderen Farben bzw. aus hochflexibler wärmebeständiger Silikonleitung auf Anfrage.

### Hochflexible Messleitungen 2,5 mm<sup>2</sup>

mit stapelbaren MS-vergoldeten Lamellensteckern 4 mm Ø

Werkstoff der Leitung: PVC

Temperaturbereich: - 10° C bis + 70° C



Best.-Nr.				Typ	Flexible Länge	Abmessungen Stecker mm			Bemessungsstrom	Bemessungs-spannung
schwarz	rot	blau	gelb/grün			L	B	H		
24070	24078	24086	24094	SLK 425-E	250 mm	56,3	9,5	17,7	32 A	600 V CAT III / 1000 V CAT II
24071	24079	24087	24095		500 mm					
24071/1	24079/1	24087/1	24095/1		750 mm					
24072	24080	24088	24096		1000 mm					
24073	24081	24089	24097		1500 mm					
24074	24082	24090	24098		2000 mm					

Beidseitig mit stapelbaren Lamellensteckern 4 mm Ø mit starrer Isolierhülse. Messleitungen in anderen Farben bzw. hochflexibler wärmebeständiger Silikonleitung auf Anfrage.

### Stapelbare vergoldete Lamellenstecker 4 mm Ø mit federnder Kontaktlamelle

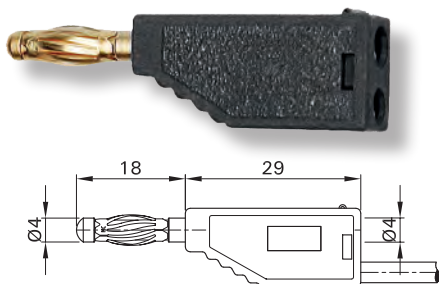

24301-24316

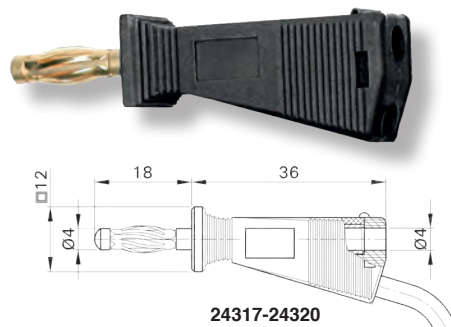

24317-24320

Best.-Nr.				Typ	Anschlussart	Querschnitt mm <sup>2</sup>	Bemessungs- strom	Bemessungs- spannung
schwarz	rot	blau	gelb/grün					
24301	24302	24303	24304	SLS 410	löten	1,0	19 A	30 V AC/60 V DC
24305	24306	24307	24308	SLS 415	löten	1,5	24 A	30 V AC/60 V DC
24309	24310	24311	24312	SLS 425-A	löten	2,5	32 A	30 V AC/60 V DC
24313	24314	24315	24316	SLS 425-AM	schrauben	2,5	32 A	30 V AC/60 V DC
24317	24318	24319	24320	SLS 425	löten	2,5	32 A	30 V AC/60 V DC

Andere Farben als vorstehend aufgeführt auf Anfrage.

### Stapelbare vergoldete Lamellenstecker 4 mm Ø mit federnder Kontaktlamelle und starrer Isolierhülse

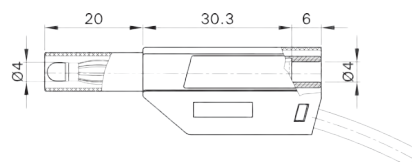

Best.-Nr.				Typ	Anschlussart	Querschnitt mm <sup>2</sup>	Bemessungs- strom	Bemessungs- spannung
schwarz	rot	blau	gelb/grün					
24321	24322	24323	24324	SLS 425-SE/M	schrauben	2,5	32 A	1000 V/CAT II
24325	24326	24327	24328	SLS 425-SE/Q	löten	2,5	32 A	1000 V/CAT II

### Axiale vergoldete Lamellenstecker 4 mm Ø mit federnder Kontaktlamelle

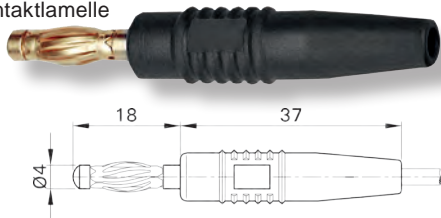

24330-24338

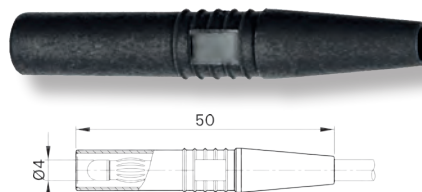

24340-24342

Best.-Nr.			Typ	Anschlussart	Querschnitt mm <sup>2</sup>	Bemessungs- strom	Bemessungs- spannung
schwarz	rot	blau					
24330	24331	24332	SLS 410-L	löten	1,0	19 A	30 V AC/60 V DC
24333	24334	24335	SLS 415-L	löten	1,5	24 A	30 V AC/60 V DC
24336	24337	24338	SLS 425-L	löten	2,5	32 A	30 V AC/60 V DC
24340	24341	24342	SLS 425-SL	löten	2,5	32 A	1000 V/CAT II

Best.-Nr. 24340-42 axiale Stecker mit starrer Isolierhülse

### Vernickelte Klemmstecker 4 mm Ø mit federnder Kontaktlamelle

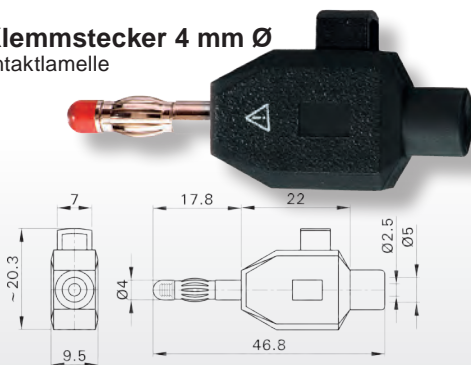

24344-24345

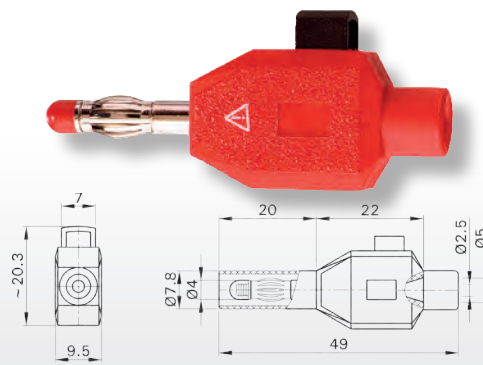

24346-24347

Best.-Nr.		Typ	Anschlussart	Querschnitt mm <sup>2</sup>	Bemessungs- strom	Bemessungs- spannung
schwarz	rot					
24344	24345	KL S4	klemmen	bis 2,5	10 A	30 V AV/60 V DC
24346	24347	SKL S4	klemmen	Bis 2,5	10 A	600 V/CAT II

Best.-Nr. 24346-47 mit starrer Isolierhülse. Geeignet für das direkte Ankleben abisolierter Litzen im spannungsfreien Zustand.

### Nicht isolierte Lamellenstecker 4 mm Ø

Werkstoff: Messing

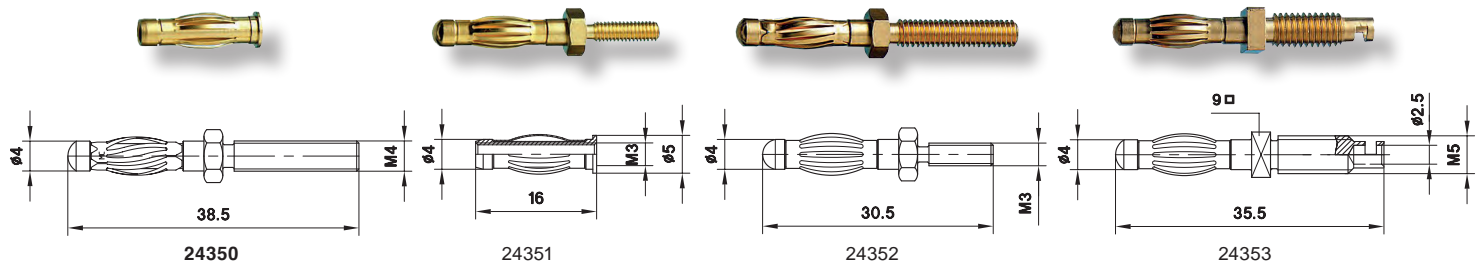

Best.-Nr.	Typ	Oberfläche	Anschluss	Auszugskraft	Obere Grenztemperatur	Bemessungsstrom	Kontaktwiderstand mΩ
24350	SA 404	vergoldet	M3	ca. 8 N	+ 150° C	50 A	0,3
24351	SA 405	vergoldet	M3	ca. 5 N	+ 150° C	50 A	0,3
24352	SA 400	vergoldet	M4	ca. 10 N	+ 150° C	50 A	0,2
24353	SA 401	vergoldet	M5/löten	ca. 5 N	+ 150° C	50 A	0,3

### Nicht isolierte Lamellenstecker 4 mm Ø

Werkstoff: Messing

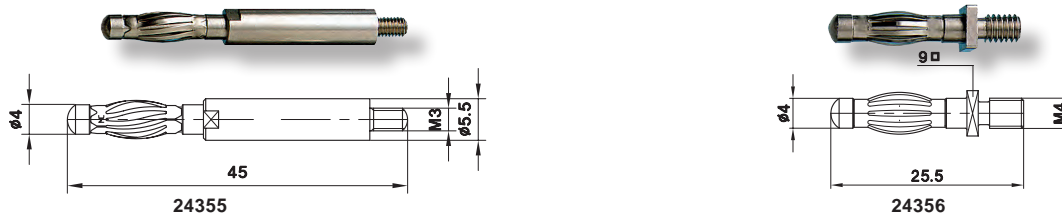

Best.-Nr.	Typ	Oberfläche	Anschluss	Auszugskraft	Obere Grenztemperatur	Bemessungsstrom	Kontaktwiderstand mΩ
24355	SA 484	vernickelt	M3	ca. 10 N	+ 150° C	50 A	0,4
24356	SA 486	vernickelt	M4	ca. 5 N	+ 150° C	50 A	0,8

### Verbindungsstecker 4 mm Ø

mit federnder Kontaktlamelle

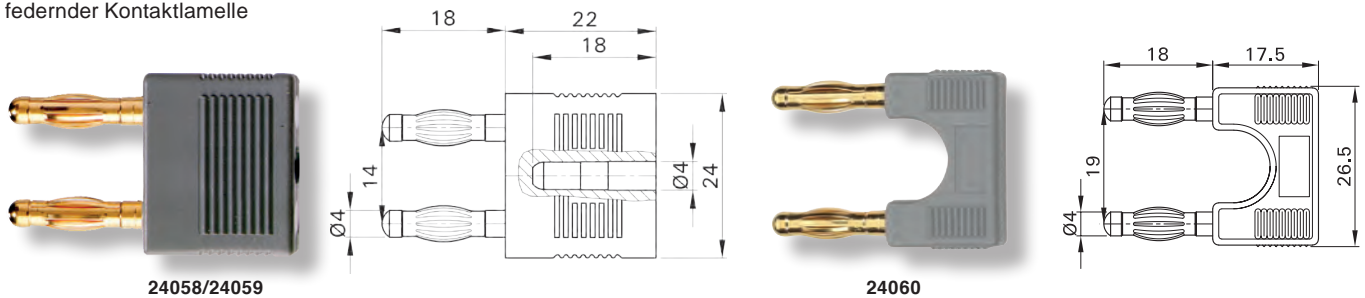

Best.-Nr.	Typ	Farbe	Oberfläche	Steckabstand	Bemessungsstrom	Bemessungs-spannung
24058	KS4-14 L/N	grau	vernickelt	14 mm	32 A	30 V AC/60 V DC
24059	KS4-14 L/A	grau	vergoldet	14 mm	32 A	30 V AC/60 V DC
24060	KS4-19 L	grau	Vergoldet	19 mm	32 A	30 V AC/60 V DC

Best.-Nr. 24058-59 mit starrer 4 mm Ø Buchse im Isolierkörper für rückseitigen Abgriff.

Best.-Nr. 24060 Messingvollstecker, aus einem Stück gefertigt.

### Verbindungsstecker 4 mm Ø

mit federnder Kontaktlamelle

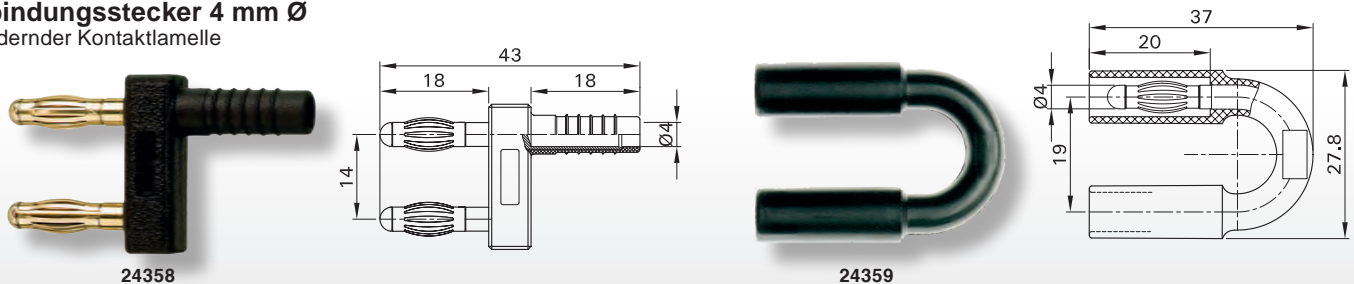

Best.-Nr.	Typ	Farbe	Oberfläche	Steckabstand	Bemessungsstrom	Bemessungs-spannung
24358	KS4-14 LA/A	schwarz	vergoldet	14 mm	32 A	30 V AC/60 V DC
24359	SKS4-19 L	schwarz	vergoldet	19 mm	32 A	1000 V/CAT II

Best.-Nr. 24358 für vibrationsfeste Kontakte. Ideal für den Einsatz z. B. in der KFZ-Industrie bei Testfahrten und Service. Mit starrer 4 mm Ø Buchse im Isolierteil, geeignet zur Aufnahme federnder 4 mm Ø Stecker mit starrer Isolierhülse.

Best.-Nr. 24359 Stecker mit federnden Kontaktlamellen und starrer Isolierhülse.

### Unisolierte starre Buchsen 4 mm Ø

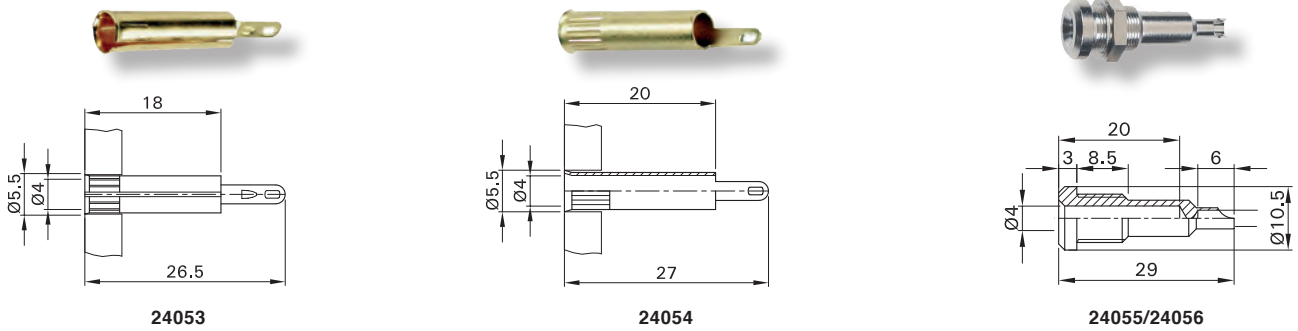

Best.-Nr.	Typ	Oberfläche	Anschlussart	notwendiger Montagebohrungs-Ø	Bemessungsstrom	Bemessungs-spannung
24053	LB 4	vergoldet	löten	4,8 mm	25 A	30 V AC/60 V DC
24054	LB 4 A	vergoldet	löten	4,8 mm	25 A	30 V AC/60 V DC
24055	LB 4 R	vernickelt	löten	8,3 mm	40 A	30 V AC/60 V DC
24056	LB 4 R/A	vergoldet	löten	8,3 mm	40 A	30 V AC/60 V DC

**Best.-Nr. 24053** aus gerolltem MS-Blech,  
**Best.-Nr. 24054** aus gestanztem MS-Rohr. Montage durch Einpressen in Bohrungen von Kunststoffplatten oder Einlöten in Leiterplatten.  
**Best.-Nr. 24055-56** Massebuchse als MS-Drehteil. Montage durch Festschrauben in Bohrungen von Platten oder Gehäusen.

### Isolierte starre Buchsen 4 mm Ø

mit Flachsteckanschluss 4,8 x 0,8 mm

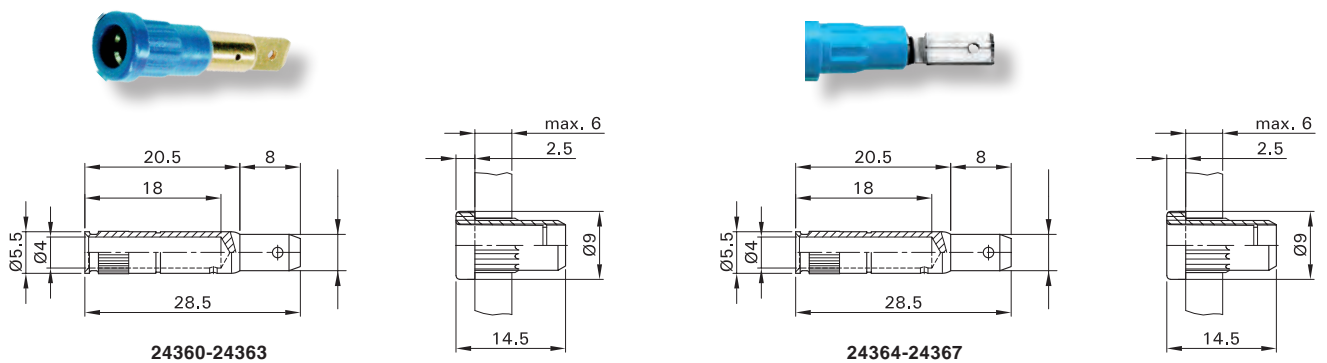

Best.-Nr.				Typ	Oberfläche	notwendiger Montagebohrungs-Ø	Bemessungsstrom	Bemessungs-spannung
schwarz	rot	blau	gelb/grün					
24360	24361	24362	24363	EB 4	vergoldet	6,8 mm	25 A	30 V AC/60 V DC
24364	24365	24366	24367	EB 4-B	vernickelt	6,8 mm	25 A	30 V AC/60 V DC

**Best.-Nr. 24360-63** Messingdrehteil,  
**Best.-Nr. 24364-67** aus gestanztem und gerolltem Messingblech, einmalig abwinkelbar bis 90°.  
 Montage durch Einpressen in Bohrungen von Platten und Gehäusen sowohl aus Kunststoff als auch Metall.

### Isolierte starre Buchsen 4 mm Ø

mit Flachsteckanschluss 4,8 x 0,8 mm

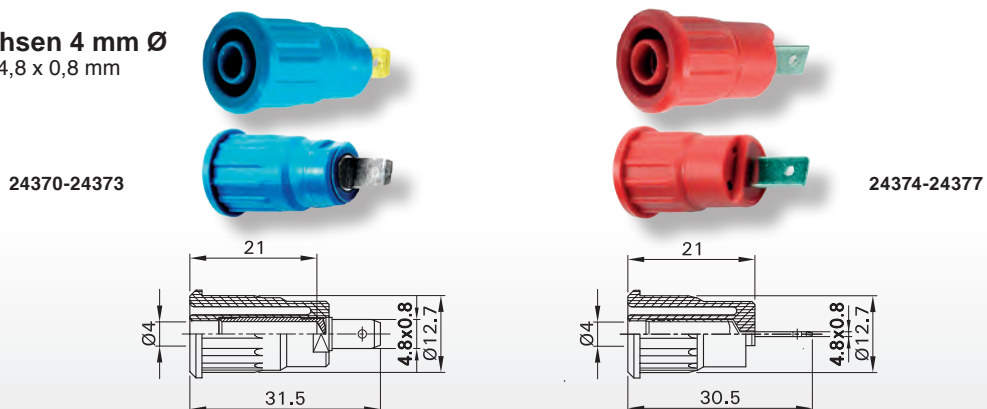

Best.-Nr.				Typ	Oberfläche	notwendiger Montagebohrungs-Ø	Bemessungsstrom	Bemessungs-spannung
schwarz	rot	blau	gelb/grün					
24370	24371	24372	24373	SEB4-F	vergoldet	12,2 mm	24 A	1000 V/CAT III
24374	24375	24376	24377	SEB4-F/A	vernickelt	12,2 mm	24 A	1000 V/CAT III

**Best.-Nr. 24370-73** Messingdrehteil.  
**Best.-Nr. 24374-77** Messingstanzteil einmalig abwinkelbar bis 90°. Geeignet zur Aufnahme federnder 4 mm Stecker mit starrer Isolierhülse.  
 Montage durch Einpressen in Bohrungen von Platten und Gehäusen sowohl aus Kunststoff als auch Metall.

### Isolierte, starre Einschraubbuchsen 4 mm Ø

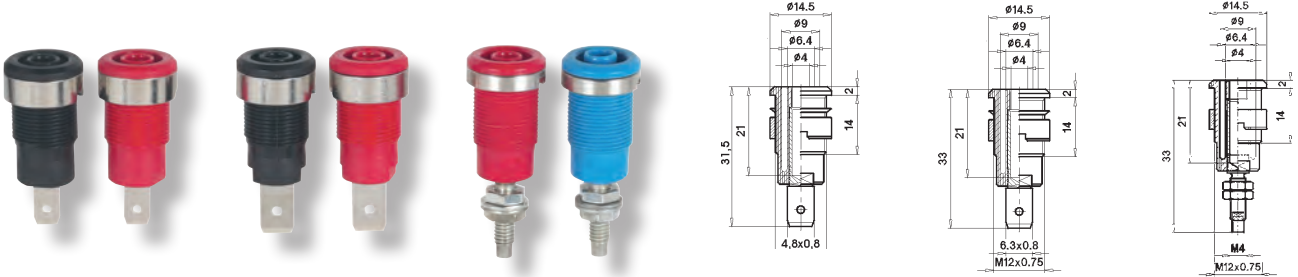

Best.-Nr.				Typ	Oberfläche	notwendiger Montagebohrungs-Ø	Bemessungsstrom	Bemessungsspannung
schwarz	rot	blau	gelb/grün					
24400	24401	24402	24403	SLB 4-F	vergoldet	12,2 mm	24 A	1000 V/CAT III
12303	12304	12305	12306	SLB4-F/N-X	vernickelt	12,2 mm	24 A	1000 V/CAT III
24404	24405	24406	24407	SLB4 4-F6,3	vergoldet	12,2 mm	32 A	1000 V/CAT III
12307	12308	12309	12314	SLB4 4-F6,3/N-X	vernickelt	12,2 mm	32 A	1000 V/CAT III
24408	24409	24410	24411	SLB4-G	vergoldet	12,2 mm	32 A	1000 V/CAT III
12315	12316	12317	12322	SBL4-G/N-X	vernickelt	12,2 mm	32 A	1000 V/CAT III

#### Montagewerkzeuge für Einschraubbuchsen

24110	SS 2	Verdrehschlüssel
24111	SS 425	SS 425 Schlüssel für Rundmutter mit M12 Gewinde

Alle Ausführungen Lieferung mit Rundmutter M12 x 0,75 mm. Best.-Nr. 24400-24411 mit zusätzlicher Unterlegscheibe.

Best.-Nr. 24400-03/12303-06 mit Flachsteckanschluss 4,8 x 0,8 mm.

Best.-Nr. 24004-07/12307-22 mit Flachsteckanschluss 6,3 x 0,8 mm.

Best.-Nr. 24408-11/12315-22 mit Gewindebolzen M4 und Lötloch.

Best.-Nr. 24110-11 Erleichterte Montage durch Verwendung unserer Montagewerkzeuge.

Best.-Nr. 24410 dient als Verdreherschutz, während mit dem Schlüssel Best.-Nr. 24111 festgezogen wird.

Andere Farben als in der Tabelle angegeben auf Anfrage.

### Sicherheits-Universal Buchsen 4 mm Ø

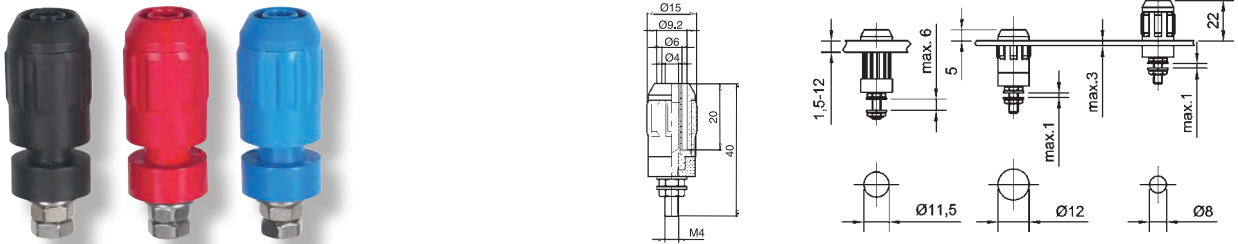

Best.-Nr.				Typ	Oberfläche	notwendiger Montagebohrungs-Ø	Bemessungsstrom	Bemessungsspannung
schwarz	rot	blau	gelb/grün					
24105	24106	24107	24108	XUB-G	vernickelt	siehe Einbauzeichnungen	20 A	siehe Text

#### Zubehör

24415	Schutzdeckel SD-XUB zum Verschluss der Buchsen in unbeschaltetem Zustand (Schutzart IP 67)							
-------	--	--	--	--	--	--	--	--

Geeignet zur Aufnahme federnder 4 mm Ø Stecker mit starrer Isolierhülse.

Montage durch Aufbau, Einbau oder Einpressen in Bohrungen von Platten oder Gehäusen aus Kunststoff oder Metall.

Bemessungsspannung Aufbau 600 V CAT II, Einbau oder Einpressen 1000 V, CAT II. Andere Farben als in der Tabelle angegeben auf Anfrage.

### Übergangs- und Spezialadapter 4 mm Ø

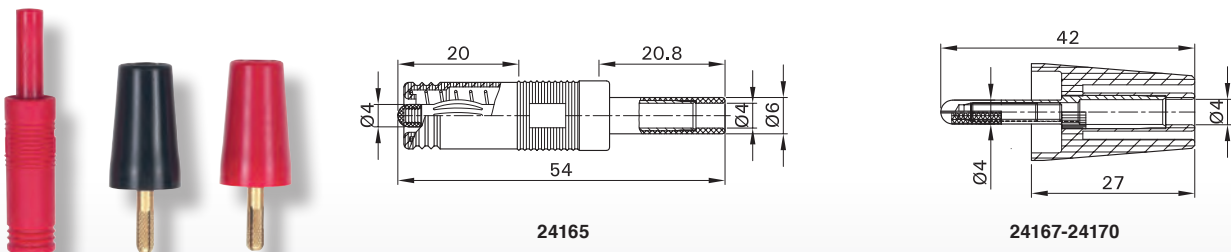

Best.-Nr.				Typ	Oberfläche	Bemessungsstrom	Bemessungsspannung	
schwarz	rot	blau	gelb/grün					
<b>Stecker – Adapter 4 mm Ø</b>								
-	24165	-	-	A4/4-Z	vernickelt	25 A	30 V AC/60 V DC	
<b>4 mm Ø – Adapter mit Spreizstecker</b>								
24167	24168	24169	24170	A-SLK-4	vergoldet	32 A	1000 V/CAT II	

Best.-Nr. 24165 Stecker-Adapter mit federnder Kontaklamelle und Schiebehülse zum Schutz gegen zufällige Berührung. Starre 4 mm Ø Buchse im Isolierkörper geeignet zur Aufnahme federnder 4 mm Ø Stecker mit starrer Isolierhülse.

Best.-Nr. 24167-70 Adapter mit Spreizstecker zum Festschrauben in 4 mm Ø Buchsen. Durch Anziehen einer Innenschraube spreizt sich der 4 mm Ø Stecker des Adapters, so dass er fest in der Buchse sitzt und in montiertem Zustand vollen Berührungsschutz bietet. Starre 4 mm Ø Buchse im Isolierkörper geeignet zur Aufnahme federnder 4 mm Ø Stecker mit starrer Isolierhülse. Die Montage der Adapter darf nur im spannungsfreien Zustand erfolgen.

## Unisolierte Abgreifklemmen mit Buchse 4 mm Ø

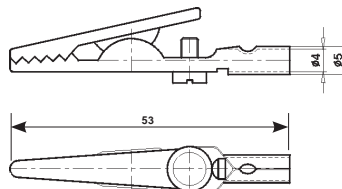

Best.-Nr.	Typ	Werkstoff	Oberfläche	max. Klemmweite	Bemessungsstrom	Bemessungs- spannung
12105	AGK 20	Stahl	vernickelt	5 mm	10 A	30 V AC/60 V DC

Unisolierte Abgreifklemme mit starrer 4 mm Ø Buchse. Anschluss auch möglich über Klemmschraube oder mittels Löten.

## Isolierte Abgreifklemmen mit Buchse 4 mm Ø

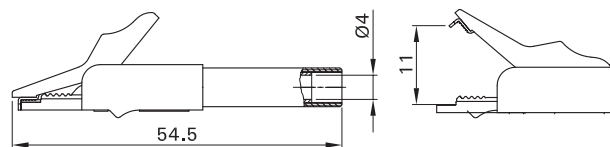
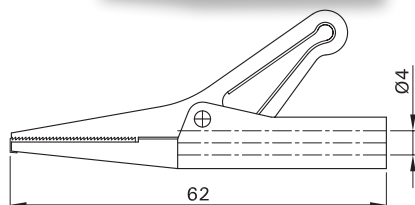

24065-24067

24112-24114

Best.-Nr.			Typ	Oberfläche	max. Klemmweite	Bemessungs- strom	Bemessungs- spannung
schwarz	rot	blau					
24065	24066	24067	A-PK4	vernickelt	12 mm	10 A	30 V AC/60 V DC
24112	24113	24114	SAGK4-K	Vernickelt	11 mm	15 A	300 V / CAT II

Best.-Nr. 24065-67 Abgreifklemme mit starrer 4 mm Ø Buchse, scharf gezahntem spitz zulaufendem Maul und isoliertem Griffoberteil.

Best.-Nr. 24112-14 Kleine schlanke Abgreifklemme mit allseitiger Isolierung, gezahntem Maul für grobe Abgriffe sowie Feindrahtfläche. Starre 4 mm Ø Buchse im Isolierkörper zur Aufnahme federnder 4 mm Ø Stecker mit starrer Isolierhülse.

## Isolierte Abgreifklemmen mit Buchse 4 mm Ø

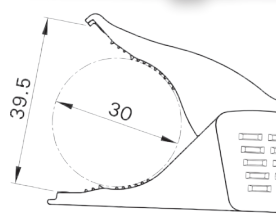
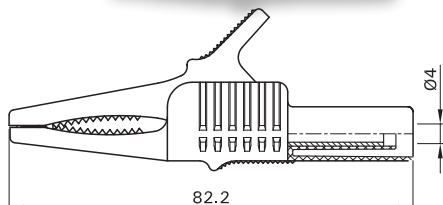

24121-24123

24117-24119

Best.-Nr.				Typ	Oberfläche	max. Klemmweite	Bemessungs- strom	Bemessungs- spannung
schwarz	rot	blau	gelb/grün					
24121	24122	24123	24124	XKK-1001	vernickelt	20 mm	32 A	1000 V/CAT II
24117	24118	24119	24120	XDK-1033	vernickelt	30 mm	32 A	1000 V/CAT III

UL-gelistete Abgreifklemmen mit allseitiger Isolierung, gezahntem Maul für grobe Abgriffe sowie Feindrahtfläche. Starre 4 mm Ø Buchse im Isolierkörper für Aufnahme federnder 4 mm Ø Stecker mit starrer Isolierhülse. Andere Farben als in der Tabelle angegeben auf Anfrage.

## Abgreifer mit Buchse 4 mm Ø



24125-24127

Best.-Nr.			Typ	Gesamtlänge	max. Klemmweite	Bemessungs- strom	Bemessungs- spannung
schwarz	rot	blau					
24125	24126	24127	SKPS-4	155 mm	ca. 5 mm	4 A	1000 V/CAT III

Best.-Nr. 24125-27 mit Federdrahtklammer aus Edelstahl im flexiblen Schaft für das Umfassen von Stiften und Drähten an schwer zugänglichen Stellen.

Die Silikonisolierung des Schaftes gewährleistet eine gute Hitzebeständigkeit und Flexibilität auch bei extremer Kälte. Besonders geeignet für Spannungsabgriffe.

### Flachmessabgreifer mit Buchse 4 mm Ø und verstellbarem Anschlag

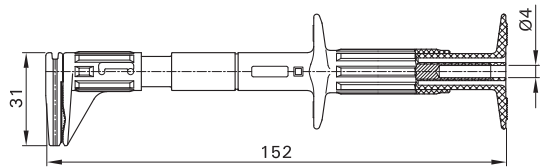

Best.-Nr.			Typ	Oberfläche	Gesamtlänge	max. Klemmweite	Bemessungsstrom	Bemessungs-spannung
schwarz	rot	blau						
24135	24136	24137	Grip F	vernickelt	152 mm	30 mm	5 A	600 V//CAT III

Flachmessabgreifer zur schnellen und sicheren Kontaktierung bei Spannungsmessungen. Mit verstellbarem Anschlag und starrer 4 mm Ø Buchse im Drückerteil, geeignet zur Aufnahme federnder 4 mm Ø Stecker mit starrer Isolierhülse.

### Prüfspitzen mit Buchse 4 mm Ø



24150/51



24155/56

Best.-Nr.		Typ	Gesamtlänge	Spitzenlänge	Bemessungsstrom	Bemessungs-spannung
schwarz	rot					
24150	24151	SPP4-S	122 mm	9 mm	≤1 A	1000 V/CAT II
24155	24156	SPP4-L	140 mm	18 mm	32 A	1000 V/CAT II

**Best.-Nr. 24150/51** mit konisch zulaufender Edelstahlspitze. Lieferung mit Schutzkappe.  
**Best.-Nr. 24155/56** 4 mm Ø Prüfspitze mit starrer federnder Kontaktlamelle und zweiseitig abgeflachtem Griffschutzkragen. Lieferung mit Schutzkappe.

### Prüfstecker und Installationsadapter mit Buchse 4 mm Ø

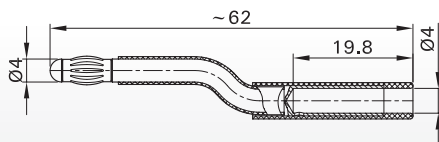

24172

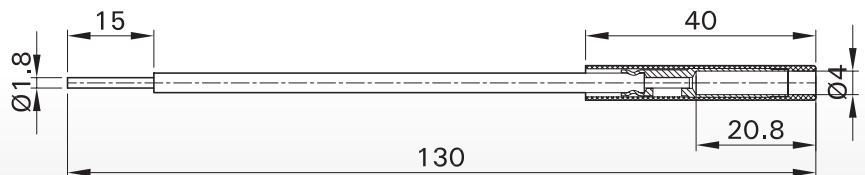

24173

Best.-Nr.	Farbe	Typ	Werkstoff	Oberfläche	Bemessungsstrom	Bemessungs-spannung
24172	schwarz	A-SLK4-RG	Ms	vernickelt	25 A	30 V AC/60 V DC
24173	schwarz	A-SLK4-R	Cu	vernickelt	32 A	1000 V/CAT II

**Best.Nr. 24172** 4 mm Ø Prüfstecker mit federnder Kontaktlamelle zur Kontaktierung von Reihenklemmen mit 4 mm Ø Buchsen. Starre 4 mm Ø Buchse im Isolierkörper, geeignet zur Aufnahme federnder 4 mm Ø Stecker mit starrer Isolierhülse.  
**Best.-Nr. 24173** Adapter mit isoliertem Rundleiter aus biegsamen Kupfer für vielfältige Anschraubmöglichkeiten z. B. an Reihenklemmen. Mit starrer 4 mm Ø Buchse aus Messing im Isolierkörper, geeignet zur Aufnahme federnder 4 mm Ø Stecker mit starrer Isolierhülse. Die Montage darf nur im spannungsfreien Zustand erfolgen.



### Kabelschuhadapter mit Buchse 4 mm Ø

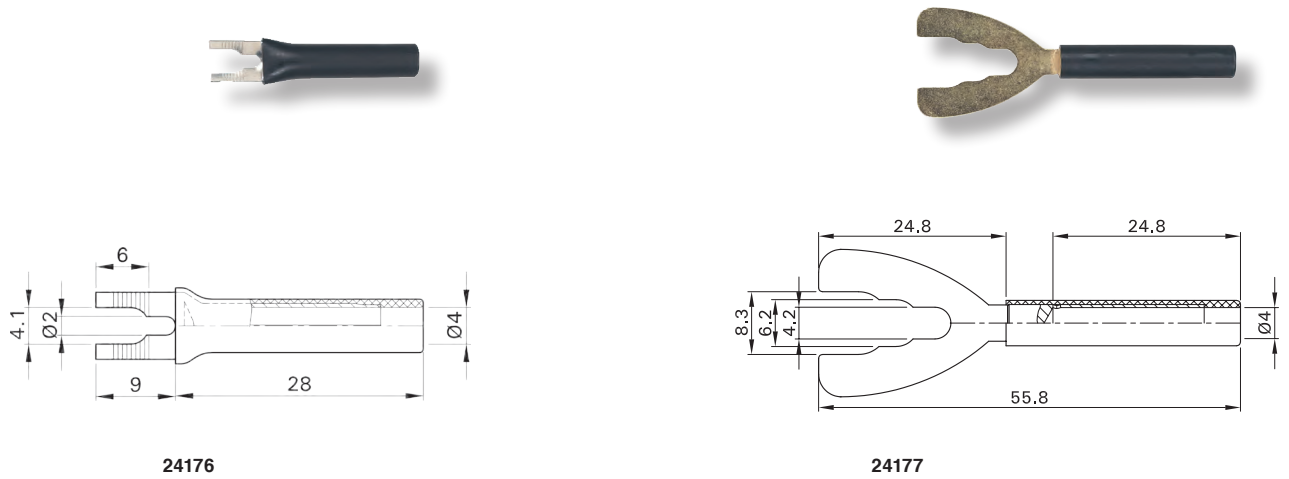

Best.-Nr.			Typ	Werkstoff	Oberfläche	Bemessungsstrom	Bemessungs-spannung
schwarz	rot	blau					
24175	24176	24176/1	B4-I/KS	Ms	vernickelt	20 A	1000 V/CAT II
24177	24178	24179	B4-I/K	Ms	vergoldet	32 A	1000 V/CAT II

Kabelschuh-Adapter zur festen Kontaktierung z. B. von Schraubklemmen. Mit starrer 4 mm Ø Buchse im Isolierkörper, geeignet zur Aufnahme federnder 4 mm Ø Stecker mit starrer Isolierhülse. Bei Best.-Nr. 24175-25176/1 ist die Anschlussgabel einmalig um 90° abbiegbar. Die Montage aller Adapter darf nur im spannungsfreien Zustand erfolgen.

### Isolierte Verbindungskupplung 4 mm Ø



Best.-Nr.			Typ	Werkstoff	Oberfläche	Bemessungsstrom	Bemessungs-spannung
schwarz	rot	blau					
24420	24421	24422	KK4/4	Ms	vergoldet	32 A	1000 V/CAT II

Isolierte Verbindungskupplung für das Zusammenstecken von Messleitungen, geeignet zur Aufnahme federnder 4 mm Ø Stecker mit starrer Isolierhülse.

### BNC-Adapter bzw. Adapterleitung

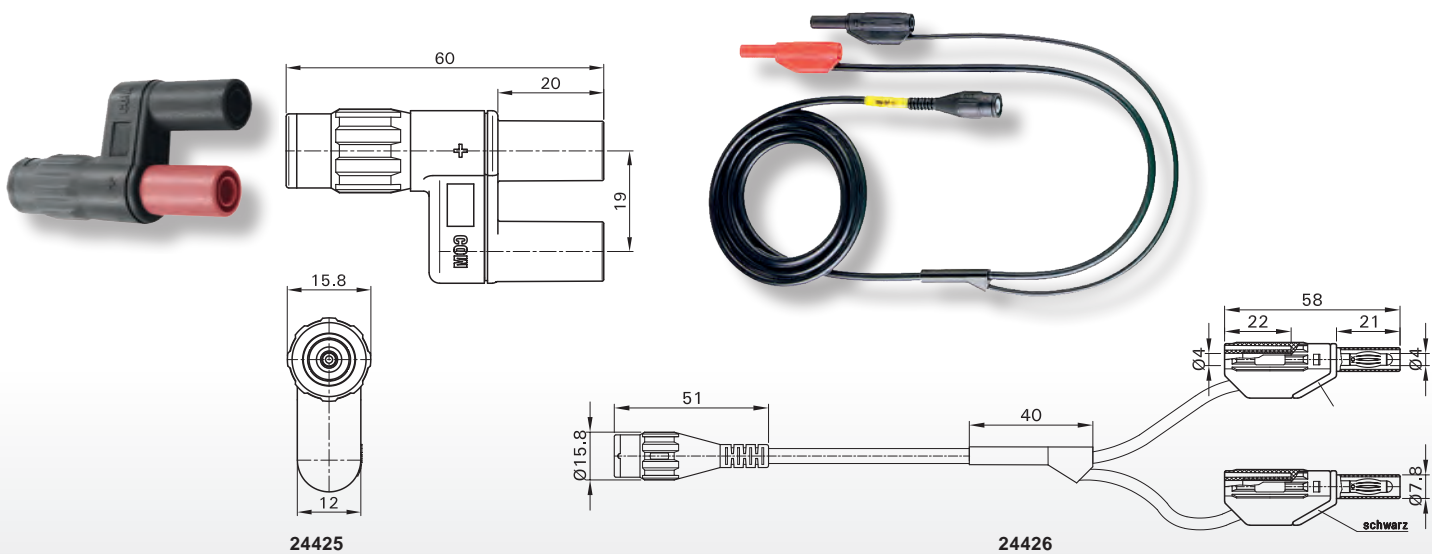

Best.-Nr.	Typ	Länge	Ausführung	Bemessungs-spannung
24425	XM-BB/4	60 mm	Adapter mit BNC –Stecker und 2 Stck. 4 mm Ø Buchsen	1000 V/CAT II/600 V/CAT III
24426	XLAM-446/SC	1600 mm	Adapterleitung mit BNC-Stecker und 2 Stck. 4 mm Ø Stecker	600 V/CAT II/300 V/CAT III

**Best.-Nr. 24425** zweipoliger, berührungsgeschützter Adapter für den Übergang von 4 mm Ø System auf BNC. Mit BNC-Stecker und starren 4 mm Ø Buchsen.  
**Best.-Nr. 24426** hochflexible, durchgehend abgeschirmte PVC-Adapterleitung. Eine Seite berührungsgeschützter BNC-Stecker, andere Seite stapelbare 4 mm Ø Lamellenstecker mit starrer Isolierhülse.

## Anschlussklemmen 16-400 A

### Allgemeine technische Informationen

Im Bereich wechselstromdurchflossener Klemmen, Buchsen oder Durchführungen tritt eine radiale örtliche Erwärmung des Stahlblechgehäuses durch Wirbelströme auf.

Das nachfolgende Diagramm Nr. 1 stellt die Abhängigkeit des Blechausschnittes von der Stromstärke dar. Es verdeutlicht die Temperaturzunahme bei Stahlblechgehäusen im Bereich der Klemme.



Diagramm Nr. 1

### Beispiel:

Stromstärke:  $I_{eff} = 400 A$

Bei zugelassenen  $\Delta T = 10 K$  im Bereich der Klemme muss der Bereich des Klemmradius von 50 mm aus antimagnetischem Werkstoff bestehen. Es ist deshalb ein Einbau gem. Skizze 2 vorzunehmen.

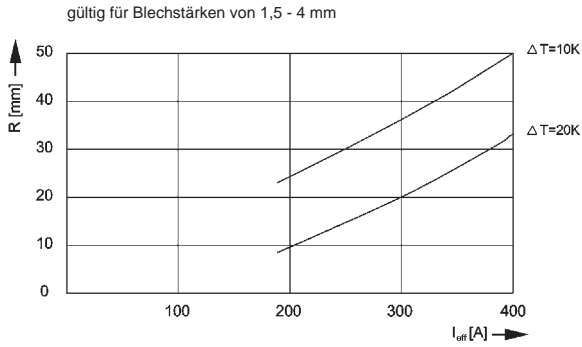
Wobei 1) das Stahlblechgehäuse 2) einen antimagnetischen Werkstoff und 3) die Klemme darstellt.

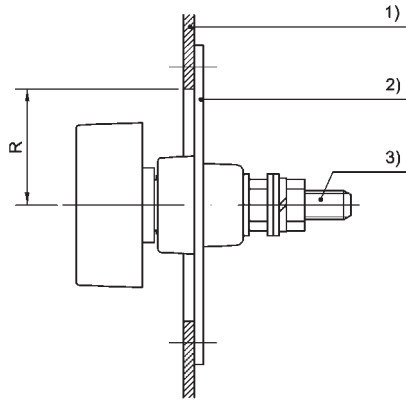

Skizze 2

## Kriechstrecken

Die örtlich zulässige Arbeitsspannung ist unter Berücksichtigung der Isoliermaterialien und des vorliegenden Verschmutzungsgrades gemäß VDE 0110, Teil 1, IEC 1010 Teil 1, bzw. IEC Report 664 festzulegen.

Die einzusetzende Kriechstrecke beträgt

$$S_K = S_{K_{max}} - S_G$$

$S_K$  = Kriechstrecke mit leitendem Gehäuse  
 $S_{K_{max}}$  = Kriechstrecke ohne Gehäuse  
 $S_G$  = Gehäusewandstrecke in mm

### Lieferung

Die Lieferung aller Klemmen erfolgt teilmontiert mit lose beigefügten Isolierbuchsen/-ringen, Muttern, U-Scheiben und Federringen.

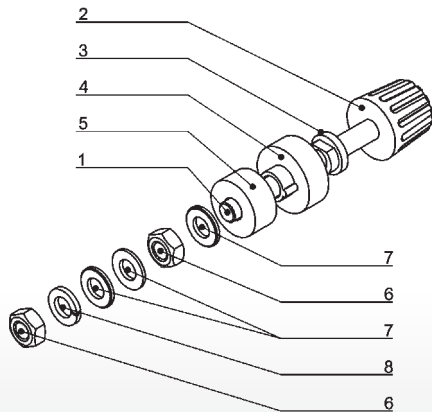

1-3 montiert (Bolzen mit Isolier- und Flanschmutter)

4 Isolierbuchse mit Verdrehungsschutz

5 Isolierring

6 Sechskantmutter

7 Unterscheiben

8 Federring

### Berührungsgeschützte Anschlussklemmen 16-63 A

Werkstoff: Messing/Polycarbonat  
 Temperaturfestigkeit: bis + 115° C

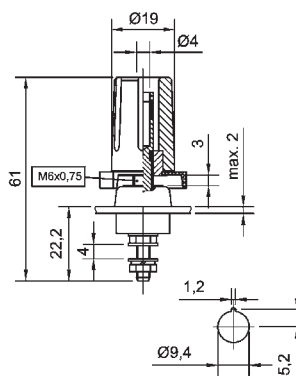

12270-12273

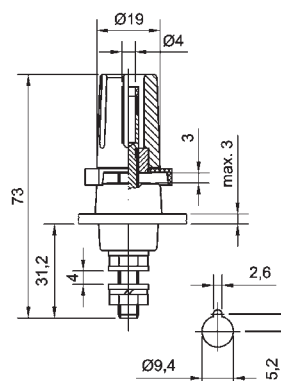

12274-12277

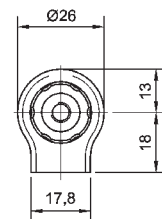

Best-Nr.	Farbe	Belastung	Betriebsspannung	Prüfspannung	max. leitende Gehäusewandstärke (SG)	Kriechstrecke SK max	Anzugsdrehmoment
12270	schwarz	16/32 A	1 kV	2,2 kV	2 mm	5,3 mm	1,2 Nm
12271	rot						
12272	blau						
12273	gelb-grün						
12274	schwarz	32/63 A	1 kV	2,2 kV	3 mm	6,3 mm	3,0 Nm
12275	rot						
12276	blau						
12277	gelb-grün						

Der Berührungsschutz nach VDE 0100 Teil 410 und 723, VDE 0104, VDE 0110, VDE 0411 und VDE 0470 sowie IEC 664 und IEC 1010 ist sichergestellt:  
 - bei Kabelschuhanschluss nach spannungsloser Verbindung bei Verwendung hierfür geeigneter isolierter Kabelschuhe  
 - bei Steckanschluss über 4 mm Sicherheitsstecker mit starrer Isolierhülse

**Technische Daten:**

Isolationskoordination: 4 kV/1  
 Bemessungs-Stoßspannung: 4 kV  
 Isoliermaterial: III a  
 Isolationswiderstand: > 10<sup>10</sup> Ω  
 Bohrung für Sicherheitsstecker: 4 mm Ø

**Bemessungsstrom bei Steckverbindung:**

Best.-Nr. 12270 bis 12273 16 A  
 Best.-Nr. 12274 bis 12277 32 A

### Erdungsklemme 63 A

Werkstoff: Messing

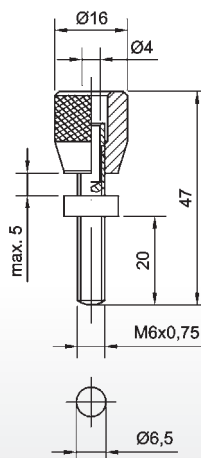

Best-Nr.	Belastung	Steckerbohrung
05460	16/63 A	4 mm Ø

Bemessungsstrom bei Steckverbindung max. 16 A

**Anschlussklemmen 32-100 A**

Werkstoff: Messing/Polycarbonat

**Technische Daten**

Betriebsspannung:	1 kV
Isolationskoordination:	4 kV/1
Bemessungs-Stoßspannung:	4 kV
Prüfspannung:	2,2 kV
Isoliermaterial:	III a
Temperaturfestigkeit: max.	+ 115° C
Isolationswiderstand:	> 10 <sup>10</sup> Ω
Bohrung für Sicherheitsstecker:	4 mm Ø
Bemessungsstrom bei Steckverbindung max.	16 A

Best.-Nr.	Farbe	Belastung	max. leitende Gehäusewandstärke (SG)	Kriechstrecke SK <sub>max.</sub>	Anzugsdrehmoment	Maße/Gehäusebohrungen mm
12279	schwarz	32 A	2 mm	5,3 mm	1,2 Nm	
12280	rot					
12281	blau					
12282	gelb					
12283	grün					
12284	lila					
12286	gelb/grün					
12287	schwarz	63 A	3 mm	6,3 mm	3 Nm	
12288	rot					
12289	blau					
12290	gelb					
12291	grün					
12292	lila					
12294	gelb/grün					
12295	schwarz	100 A	4 mm	7,5 mm	6 Nm	
12296	rot					
12297	blau					
12298	gelb					
12299	grün					
12300	lila					
12302	gelb/grün					

**Anschlussklemmen 63-100 A**

Werkstoff: Messing/Polycarbonat



**Technische Daten**

Betriebsspannung:	1 kV
Isolationskoordination:	4 kV/1
Bemessungs-Stoßspannung:	4 kV
Prüfspannung:	2,2 kV
Isoliermaterial:	III a
Temperaturfestigkeit: max.	+ 115° C
Isolationswiderstand:	> 10 <sup>10</sup> Ω
Bohrung für Sicherheitsstecker:	4 mm Ø
Bemessungsstrom bei Steckverbindung max.	16 A

Best.-Nr.	Farbe	Belastung	max. leitende Gehäusewandstärke (SG)	Kriechstrecke SK <sub>max.</sub>	Anzugsdrehmoment	Maße/Gehäusebohrungen mm
05500	schwarz	63 A	3 mm	6,3 mm	3 Nm	
05501	rot					
05502	blau					
05503	gelb					
05504	grün					
05505	gelb/grün					
05550	schwarz	100 A	4 mm	7,8 mm	6 Nm	
05551	rot					
05552	blau					
05553	gelb					
05554	grün					
05555	gelb/grün					

**Anschlussklemmen mit Flachknebel 63-400 A**

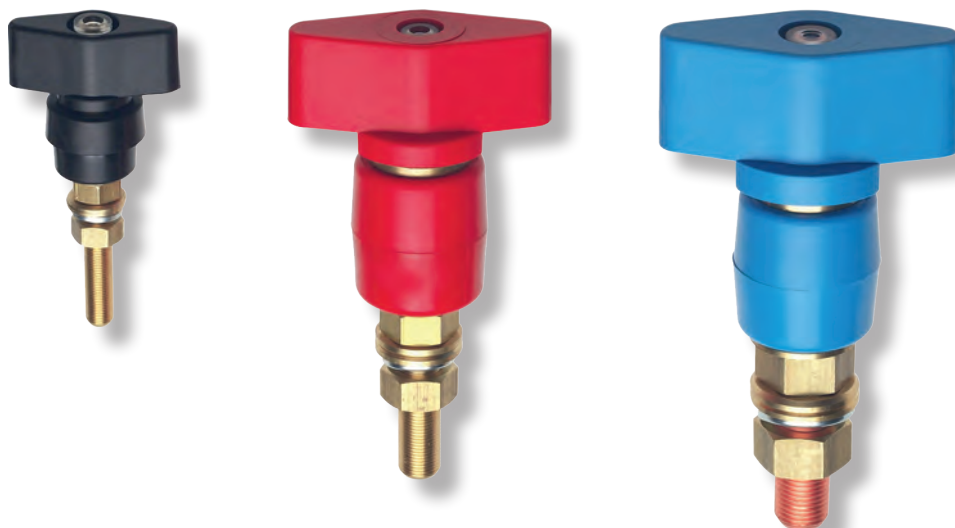
Werkstoff: Ms oder Cu/Polycarbonat



Best.-Nr.	Farbe	Belastung	max. leitende Gehäusewandstärke (SG)	Kriechstrecke SK max.	Anzugsdrehmoment	Maße/Gehäusebohrungen mm
05490	schwarz	63 A	3 mm	6,3 mm	3 Nm	
05491	rot					
05492	blau/					
05493	gelb					
05494	grün					
05495	gelb-grün					
05530	schwarz	100 A	4 mm	7,8 mm	6 Nm	
05531	rot					
05532	blau/					
05533	gelb					
05534	grün					
05535	gelb-grün					
05540	schwarz	100 A	4 mm	7,8 mm	6 Nm	
05541	rot					
05542	blau/					
05543	gelb					
05544	grün					
05545	gelb-grün					
05570	schwarz	200 A	9 mm	18 mm	15,5 Nm	
05571	rot					
05572	blau/					
05573	gelb					
05574	grün					
05575	gelb-grün					
05580	schwarz	400 A	9 mm	18 mm	30 Nm	
05581	rot					
05582	blau/					
05583	gelb					
05584	grün					
05585	gelb-grün					

**Technische Daten**

Betriebsspannung	1 kV
Isolationskoordination:	4 kV/1
Bemessungs-Stoßspannung:	4 kV
Prüfspannung:	2,2 kV
Isoliermaterial:	III a
Temperaturbeständigkeit:	bis + 115° C
Isolationswiderstand:	> 10 <sup>10</sup> Ω
Bohrung für Sicherheitsstecker:	4 mm Ø
Bemessungsstrom bei Steckverbindung max.	16 A

## Öldichte Durchführungsschraubklemmen 16-400 A

Werkstoff: Ms oder Cu/Pressmasse



Best.-Nr.	Farbe	Belastung	max. leitende Gehäusewandstärke (SG)	Kriechstrecke SK max.	Anzugsdrehmoment	Maße/Gehäusebohrungen mm
05620	schwarz	16 A	10 mm	16,5 mm	1,2 Nm	
05621	schwarz	63 A	10 mm	15,5 mm	3 Nm	
05622	schwarz	100 A	10 mm	17,5 mm	6 Nm	
05623	schwarz	200 A	10 mm	17 mm	10 Nm	
05624	schwarz	400 A	10 mm	18 mm	30 Nm	

Unsere Standarddichtringe aus SIL C 4400 grün sind asbestfrei und geeignet für glatte Oberflächen. Für raue Oberflächen können auf Wunsch auch Dichtringe aus Nitril-Butadien-Kautschuk (Perbunan) geliefert werden. Beim Einbau ist die fest mit dem Bolzen verbundene Flanschscheibe innerhalb des Gehäuses vorzusehen. Generell Durchführung zunächst mit der unteren Mutter arretieren, dann Abstand lassen und elektrischen Anschluss zwischen die verbleibenden Muttern legen.

### Technische Daten

Betriebsspannung	1 kV
Isolationskoordination:	5 kV/1
Bemessungs-Stoßspannung:	5 kV
Prüfspannung:	3,2 kV
Isoliermaterial:	II
Temperaturbeständigkeit:	bis + 100° C
Isolationswiderstand:	> 10 <sup>9</sup> Ω

**Durchführungsschraubklemmen 63-400 A**

für Schalttafel- und Apparatebau

Werkstoff: Ms oder Cu/Polycarbonat



Best.-Nr.	Farbe	Belastung	max. leitende Gehäusewandstärke (SG)	Kriechstrecke SK max.	Anzugsdrehmoment	Maße/Gehäusebohrungen mm
05626	schwarz	63 A	3 mm	6,3 mm	3 Nm	
05626/1	rot					
05626/2	blau					
05627	schwarz	100 A	4 mm	7,8 mm	6 Nm	
05627/1	rot					
05627/2	blau					
05628	schwarz	200 A	9 mm	9 mm	15,5 Nm	
05628/1	rot					
05628/2	blau					
05629	schwarz	400 A	9 mm	18 mm	30 Nm	
05629/1	rot					
05629/2	blau					

Beim Einbau ist die fest mit dem Bolzen verbundene Flanschscheibe innerhalb des Gehäuses vorzusehen.  
Generell Durchführung zunächst mit der unteren Mutter arretieren, dann Abstand lassen und elektrischen Anschluss zwischen die verbleibenden Muttern legen.

**Technische Daten**

Betriebsspannung	1 kV
Isolationskoordination:	4 kV/1
Bemessungs-Stoßspannung:	4 kV
Prüfspannung:	2,2 kV
Isoliermaterial:	III a
Temperaturbeständigkeit:	bis + 115° C
Isolationswiderstand:	> 10 <sup>9</sup> Ω

### Kabelbinder

Werkstoff: PA 6.6 selbstverlöschend  
 Betriebstemperatur: - 40° C bis +85° C



Best.-Nr.		Bündel-Ø max. mm	Länge mm	Breite mm	Zugfestigkeit min. kg	Abpackeinheit Stck.
natur	schwarz					
30039	30039/s	21	98	2,5	8,2	1000
30042	30042/s	32	135	2,6	8,2	
13230	13230/s	35	140	3,6	13	
30043	30043/s	40	160	2,9	8,2	
30044	30044/s	45	178	4,8	22	
13232	13232/s	50	200	3,6	13	
13231	13231/s	50	200	4,8	22	
30045	30045/s	68	250	4,8	22	100
30049	30049/s	79	290	4,8	22	
30050	30050/s	100	360	4,8	22	
13233	13233/s	100	365	7,8	55	
30051	30051/s	130	450	7,8	55	
30052	30052/s	158	540	7,8	55	
30053	30053/s	200	750	7,8	55	
30054	30054/s	233	780	9,0	77	

Farbe schwarz = wetterfeste Ausführung.

### Kabelbinder zum Wiederöffnen

Werkstoff: PA 6.6 selbstverlöschend  
 Betriebstemperatur: - 40° C bis +85° C

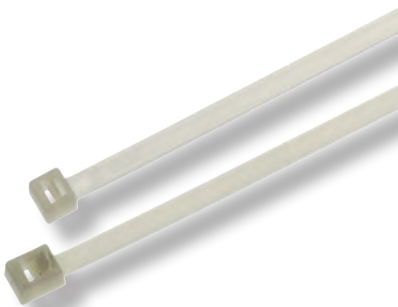

Best.-Nr.	Bündel-Ø max. mm	Länge mm	Breite mm	Zugfestigkeit min. kg	Abpackeinheit Stck.
13228	50	200	4,8	22,2	1000
13229	76	300	4,8	22,2	1000

Zu verwenden wie normale Kabelbinder. Jedoch leicht wieder zu öffnen. Dadurch ist eine kostengünstige Mehrfachbenutzung möglich.

### Befestigungssockel

selbstklebend oder schraubbar  
 Werkstoff: PA 6.6 selbstverlöschend  
 Betriebstemperatur: - 40° C bis + 85° C



Best.-Nr.	Länge mm	Breite mm	Höhe mm	Kabelbinderbreite max. mm	Befestigungsart
13240	19	19	4,3	3,6	selbstklebend
13241	27	27	4,3	4,8	
13242	22,5	15	11	9	schraubbar
13243	27	27	8	4,8	

### Einstellbare Kabelbinderzange

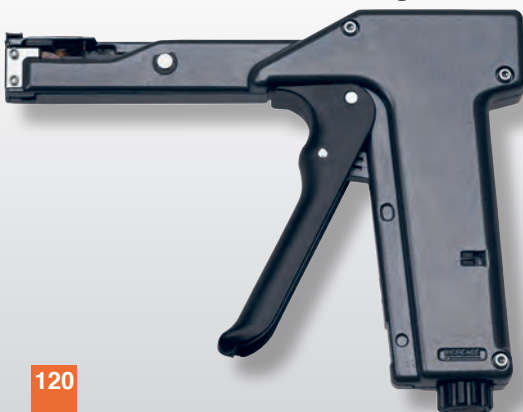

#### Best.-Nr. 30056

Stabiles Werkzeug zum einfachen und sicheren Verarbeiten aller Kabelbinder bis zu einer Breite von 4,8 mm. Die Zugkraft kann feinstufig eingestellt und an einem Sichtfenster abgelesen werden. Das überstehende Kabelbandende wird bündig am Kopf abgetrennt und beugt so einer Verletzungsgefahr durch überstehende Kabelbinderreste vor.



# 1. ELEKTRISCHE ANSCHLUSS- UND VERBINDUNGSTECHNIK

## 1.15 Gummitüllen, Isolier- und Schrumpfschläuche sowie Cu-Paste, Schutz-, Pflege- und Reinigungssprays

Da Stromverbindungen oftmals sowohl bei der Anfertigung als auch nachträglich isoliert werden müssen, liefert druseidt auch hier ergänzend zu der lötfreien Kabelverbindungstechnik ein entsprechendes Programm an Isolierschläuchen und weiterem Zubehör. Es werden sowohl verschiedene Schrumpf- als auch PVC- oder Silikonschläuche als Meterware angeboten.

Zum nachträglichen Isolieren von Anschlüssen bei nicht isolierten Kabelschuhen eignen sich die auf Seite 122 angebotenen Gummitüllen. Sie können mittels der aufgeführten Werkzeuge problemlos nachträglich aufgeschoben werden. Zur Reinigung bzw. Verbesserung der Stromübertragung empfehlen wir unsere verschiedenen Sprays sowie unsere Cu-Kontakt-Paste einzusetzen.



Montage von Gummitüllen mittels Aufweitzangen

### Neoprentüllen

Temperaturbeständigkeit: -30° C bis + 130° C

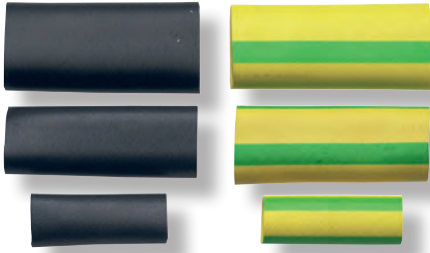

Best.-Nr.		für Kabel Ø	Abmessungen mm		
schwarz	gelb-grün		Länge	Innen-Ø	Wandung
10025	11025	1,25 - 2	20	1,25	0,5
10026	11026	1,75 - 3,5	20	1,75	0,5
10027	11027	2,4 - 4,5	20	2,4	0,5
10028	11028	3 - 6	25	3	0,6
10029	11029	5 - 9	25	5	0,7
10030	11030	7,5 - 12	30	7,5	0,8
10031	11031	10 - 15	35	10	0,9
10032	11032	12 - 20	50	12	1,2
10033	11033	14 - 23	50	14	1,3
10034	11034	17 - 28	50	17	1,3

Auf Wunsch auch in den Farben weiß, blau, grün, gelb, orange, braun, rot, violett, grau oder rosa lieferbar.

### Silikontüllen

Naturfarben, halogenfrei

Temperaturbeständigkeit: - 50 °C bis + 180 °C

Reach/RoHS konform

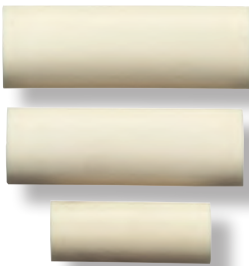

Best.-Nr.	für Kabel Ø	Abmessungen mm		
		Länge	Innen-Ø	Wandung
10045	1,25 - 1,8	20	1,25	0,5
10046	1,75 - 2,5	20	1,75	0,5
10047	2,5 - 3	20	2,5	0,6
10048	3 - 4	25	3	0,6
10049	5 - 7	25	5	0,7
10050	7,5 - 9	30	7,5	0,8
10051	10 - 13	35	10	1,0
10052	12 - 16	50	12	1,2
10053	14 - 19	50	14	1,3
10054	17 - 25	50	17	1,3

### Gleitmittel für Gummitüllen



Best.-Nr. 10065 2,5 dl Dose mit Pinsel

Schmierflüssigkeit zur erleichterten Montage von Gummitüllen. Greift weder Kautschuk noch Kunststoffe an und enthält keine hautunfreundlichen Stoffe.

### Dreidornzangen für Gummitüllenmontage

Extra leicht aus Plio-Carbox



Best.-Nr.		für max. Kabel-Ø	Abmessungen mm			
Form A	Form B		Länge	Form A		Form B
				Breite	Länge	Breite
10061	10071	4,5	195	115	140	130
10062	10072	9	195	115	140	125
10063	10073	15	195	115	140	125
10064	10074	28	195	115	150	145

## Dünnwandiger Wärmeschrumpfschlauch aus strahlenvernetztem Polyolefin

Farbe: schwarz

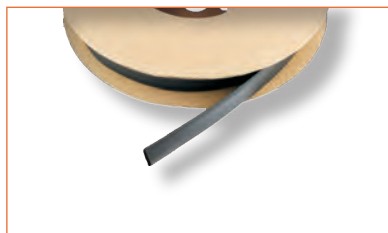

### Aufbau und Einsatzbereiche

Äußerst flexibler, dünnwandiger Universalschrumpfschlauch.

Hochgradig flammwidrig und selbstverlöschend.

Geeignet zur Isolierung und zum Schutz von Kabeln, Leitungen und Kabelverbindungen. Da die UL- und CSA-Prüfnummern auf den Schlauch aufgedruckt sind, besonders geeignet für Exportaufträge in Länder, in denen der Nachweis dieser Prüfungen Vorschrift ist.

Best.-Nr.	Technische Daten					Rollenlänge	Spezifikation
	vor Schrumpfung Innen-Ø		nach vollständiger Schrumpfung				
	Zoll	mm	Innen-Ø max. mm	Wandstärke			
30061	3/64	1,2	0,6	0,40	300 m	Schrumpfrate: 2:1	
30062	1/16	1,6	0,8	0,43	300 m	Temperaturbeständigkeit: -55° C bis +125° C	
30063	3/32	2,4	1,2	0,51	150 m	Schrumpftemperatur: +90° C	
30064	1/8	3,2	1,6	0,51	150 m	Selbstverlöschend	
30065	3/16	4,8	2,4	0,51	60 m	Durchschlagsfestigkeit: 25 kV/mm	
30066	1/4	6,4	3,2	0,64	60 m	Zugfestigkeit: 10,3 MPa	
30067	3/8	9,5	4,8	0,64	60 m	Reißdehnung: 200 %	
30068	1/2	12,7	6,4	0,64	60 m	Zulassungen: UL und CSA	
30069	3/4	19,1	9,5	0,76	60 m	Standardfarbe: schwarz, andere Farben auf Anfrage	
30070	1	25,4	12,7	0,89	60 m		
30072	1 1/2	38,1	19,1	1,02	60 m		
30073	2	50,8	25,4	1,14	60 m		

## Dünnwandiger Wärmeschrumpfschlauch aus strahlenvernetztem Polyolefin

Farbe: transparent



### Aufbau und Einsatzbereiche

Flexibler, dünnwandiger Universalschrumpfschlauch mit guter mechanischer und chemischer Beständigkeit.

Reißt auch beim Schrumpfen über scharfe Gegenstände nicht auf. Dadurch ergeben sich vielseitige Anwendungen im industriellen und militärischen Bereich.

Einsetzbar als Isolierung für Stromschienen, blanke Leiter, Kabelverbindungen, Kabelbäume oder andere spannungsführende Teile.

Best.-Nr.	Technische Daten					Rollenlänge	Spezifikation
	vor Schrumpfung Innen-Ø		nach vollständiger Schrumpfung				
	Zoll	mm	Innen-Ø max. mm	Wandstärke			
30080	3/64	1,2	0,6	0,40	300 m	Schrumpfrate: 2:1	
30081	1/16	1,6	0,8	0,43	300 m	Temperaturbeständigkeit: -55° C bis +135° C	
30082	3/32	2,4	1,2	0,51	150 m	Schrumpftemperatur: +115° C	
30083	1/8	3,2	1,6	0,51	150 m	nicht selbstverlöschend	
30084	3/16	4,8	2,4	0,51	60 m	Durchschlagsfestigkeit: 20 kV/mm	
30085	1/4	6,4	3,2	0,64	60 m	Zugfestigkeit: 10,3 MPa	
30086	3/8	9,5	4,8	0,64	60 m	Reißdehnung: 200 %	
30087	1/2	12,7	6,4	0,64	60 m	Zulassungen: MIL und VG	
30088	3/4	19,1	9,5	0,76	60 m	Standardfarbe: transparent	
30089	1	25,4	12,7	0,89	60 m		
30090	1 1/2	38,1	19,1	1,02	60 m		
30091	2	50,8	25,4	1,14	60 m		
30092	3	76,2	38,1	1,27	60 m		
30093	4	101,6	50,8	1,40	30 m		

## Dünnwandiger Wärmeschrumpfschlauch aus strahlenvernetztem Polyolefin

Farbe: schwarz



### Aufbau und Einsatzbereiche

Flexibler, dünnwandiger Universalschrumpfschlauch mit guter mechanischer und chemischer Beständigkeit. Reißt auch beim Schrumpfen über scharfe Gegenstände nicht auf und ist leicht zu bedrucken. Dadurch ergeben sich vielseitige Anwendungen, z.B. isolieren von spannungsführenden Teilen wie Stromschiene, blanke Leiter, Kabelschuhverbindungen oder konfektionierte Kabelbäume.

Best.-Nr.	Technische Daten					Spezifikation
	vor Schrumpfung Innen-Ø		nach vollständiger Schrumpfung		Rollen- länge	
	Zoll	mm	Innen-Ø max. mm	Wand- stärke		
30100	3/64	1,2	0,6	0,40	300 m	Schrumpfrate: 2:1
30101	1/16	1,6	0,8	0,43	300 m	Temperaturbeständigkeit: -55° C bis +135° C
30102	3/32	2,4	1,2	0,51	150 m	Schrumpftemperatur: +90° C
30103	1/8	3,2	1,6	0,51	150 m	selbstverlöschend
30104	3/16	4,8	2,4	0,51	60 m	Durchschlagsfestigkeit: 20 kV/mm
30105	1/4	6,4	3,2	0,64	60 m	Zugfestigkeit: 10,3 MPa
30106	3/8	9,5	4,8	0,64	60 m	Reißdehnung: 200 %
30107	1/2	12,7	6,4	0,64	60 m	Zulassungen: MIL und UL
30108	3/4	19,1	9,5	0,76	60 m	Standardfarbe: schwarz, andere Farben auf Anfrage
30109	1	25,4	12,7	0,89	60 m	
30110	1 1/2	38,1	19,1	1,02	60 m	
30111	2	50,8	25,4	1,14	60 m	
30112	3	76,2	38,1	1,27	60 m	
30113	4	101,6	50,8	1,40	30 m	

## Dünnwandiger Erdleiterschumpfschlauch aus strahlenvernetztem Polyolefin

Farbe: gelb/grün

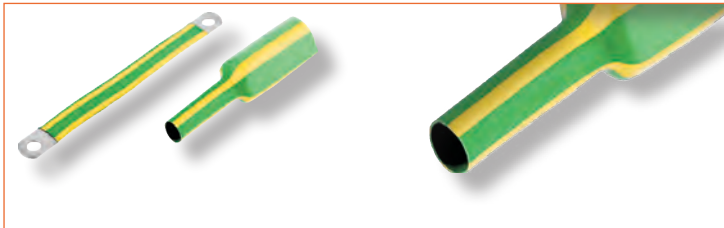

### Aufbau und Einsatzbereiche

Flexibler, dünnwandiger, selbstverlöschender Schrumpfschlauch zum Kennzeichnen von Erdleitern und Erdungsverbindungen. Durch ein besonderes Herstellverfahren (dual-colour-extrusion) wird sichergestellt, dass der Schlauch nicht verblasst, schmiert oder die Farbkennung abgerieben werden kann.

Best.-Nr.	Technische Daten					Spezifikation
	vor Schrumpfung Innen-Ø		nach vollständiger Schrumpfung		Rollen- länge	
	Zoll	mm	Innen-Ø max. mm	Wand- stärke		
30182	3/64	1,2	0,6	0,41	300 m	Schrumpfrate: 2:1
30183	1/16	1,6	0,8	0,43	300 m	Temperaturbeständigkeit: -55° C bis +135° C
30184	3/32	2,4	1,2	0,51	150 m	Schrumpftemperatur: +90° C
30185	1/8	3,2	1,6	0,69	150 m	selbstverlöschend
30186	3/16	4,8	2,4	0,84	60 m	Durchschlagsfestigkeit: 20 kV/mm
30187	1/4	6,4	3,2	0,90	60 m	Zugfestigkeit: 10,3 MPa
30188	3/8	9,5	4,8	1,00	60 m	Reißdehnung: 100 %
30189	1/2	12,7	6,4	1,20	60 m	Zulassungen: MIL und UL
30190	3/4	19,1	9,5	1,40	60 m	Standardfarbe: gelb/grün
30191	1	25,4	12,7	1,80	60 m	
30192	1 1/2	38,1	19,1	2,40	60 m	
30193	2	50,8	25,4	2,40	60 m	

## Dünnwandiger Reparatur-Schrumpfschlauch aus strahlenvernetztem Polyolefin

Farbe: schwarz



### Aufbau und Einsatzbereiche

Flexibler, dünnwandiger Wärmeschrumpfschlauch mit hoher Schrumpfrate (4:1) und geringer Längsschrumpfung (max. 5 %). Gut geeignet für Reparaturarbeiten, da wenige Größen ausreichen, um einen großen Durchmesserbereich abzudecken. Die Lieferung erfolgt in Abschnitten von 1,2 m oder 0,9 m Länge.

Best.-Nr.	Technische Daten					Spezifikation
	vor Schrumpfung Innen-Ø		nach vollständiger Schrumpfung		Abschnitts- länge	
	Zoll	mm	Innen-Ø max. mm	Wand- stärke		
13060	1	25,4	6,6	1,52	1,2 m	Schrumpfrate: 4:1
13061	1 1/2	38,1	9,5	1,52	1,2 m	Temperaturbeständigkeit: -55° C bis +135° C
13062	2	50,8	12,7	1,52	1,2 m	Schrumpftemperatur: +90° C
13063	3	76,2	19,1	1,52	0,9 m	Selbstverlöschend
13064	4	101,6	25,4	1,52	0,9 m	Durchschlagsfestigkeit: 20 kV/mm
						Zugfestigkeit: 10,3 MPa
						Reißdehnung: 200 %
						Zulassungen: UL und MIL
						Standardfarbe: schwarz

## Mittelwandiger Wärmeschrumpfschlauch aus strahlenvernetztem Polyolefin

Farbe: schwarz, mit und ohne Innenkleber



### Aufbau und Einsatzbereiche

Flexibler, mittelwandiger Wärmeschrumpfschlauch. Wahlweise lieferbar mit und ohne Innenkleber. Gut geeignet als Schutz- und Isoliermaterial für Anwendungen in Niederspannungsbereichen auch bei Außenanlagen. Bei der Ausführung mit Innenkleber schmilzt dieser beim Schrumpfvorgang und füllt schnell und zuverlässig alle Unebenheiten und Hohlräume aus. Dadurch wird bei richtiger Anwendung eine wasserdichte Ummantelung erreicht. Die Lieferung erfolgt in Abschnitten á 1,2 m.  
**Typ A:** ohne Innenkleber, **Typ B:** mit Innenkleber

Best.-Nr.		Technische Daten					Spezifikation	
		vor Schrumpfung Innen-Ø		nach vollständiger Schrumpfung		Abschnitts- länge		
		Typ A	Typ B	mm	Innen-Ø max. mm			Wand- stärke
13066	13068			10,2	3,8	1,5	1,2 m	Schrumpfrate: ca. 3:1
30122	15821			19,0	5,6	2,0	1,2 m	Temperaturbeständigkeit: -55° C bis +125° C
15803	15823			28,0	9,5	2,0	1,2 m	Schrumpftemperatur: +120° C
15804	13069			33,0	10,2	2,0	1,2 m	nicht selbstverlöschend
30128	15824			38,1	12,7	2,3	1,2 m	Durchschlagsfestigkeit: 20 kV/mm
30129	15825			44,0	14,0	2,3	1,2 m	Zugfestigkeit: 14 MPa
15806	15826			52,1	18,2	2,3	1,2 m	Reißdehnung: 300 %
15808	15828			70,0	25,5	2,3	1,2 m	Zulassungen: keine
15809	15829			90,0	30,0	2,5	1,2 m	Standardfarbe: schwarz

## Doppelwandiger Wärmeschumpfschlauch

Farbe: schwarz, mit Innenkleber



## Aufbau und Einsatzbereiche

Flexibler, doppelwandiger Wärmeschumpfschlauch.

Material der äußeren Wandung Polyolefin.

Material der inneren Wandung Polyamid.

Der Innenkleber schmilzt beim Schrumpfvorgang und füllt alle Unebenheiten und Hohlräume aus.

Dadurch ist dieser Schlauch gut geeignet, um Bauteile und

Kabelanschlüsse feuchtigkeitsdicht zu isolieren.

Die Lieferung erfolgt in Abschnitten à 1,2 m.

Best.-Nr.	Technische Daten				Spezifikation
	vor Schrumpfung Innen-Ø	nach vollständiger Schrumpfung		Abschnitts- länge	
	mm	Innen-Ø max. mm	Wand- stärke		
30195	3	1,0	1,00	1,2 m	Schrumpfrate: 3:1
30196	4,5	1,5	1,00	1,2 m	Temperaturbeständigkeit: -55° C bis +110° C
30197	6	2,0	1,00	1,2 m	Schrumpftemperatur: +120° C
30198	9	3,0	1,40	1,2 m	Selbstverlöschend
30199	12	4,0	1,75	1,2 m	Durchschlagsfestigkeit: 20 kV/mm
30200	19	6,0	2,25	1,2 m	Zugfestigkeit: 16 MPa
30201	24	8,0	2,50	1,2 m	Reißdehnung: 450 %
					Zulassungen: UL und MIL
					Standardfarbe: schwarz

## PVC-Isolierschläuche,

Farbe: grau

temperaturbeständig: -20° C bis +90° C



Best.-Nr.	Technische Daten		
	Innen-Ø	Abmessungen mm	
		Wandstärke ca.	Rollenlänge
54140	5	0,6	200 m
54142	6	0,6	200 m
54144	7	0,7	200 m
54146	8	0,7	200 m
54148	9	0,7	200 m
54150	10	0,7	100 m
54154	12	0,8	100 m
54158	14	1,0	100 m
54162	16	1,0	100 m
54164	18	1,0	100 m
54166	22	1,2	50 m
54172	24	1,2	50 m
54176	26	1,2	50 m
54178	28	1,2	50 m
54182	30	1,0	25 m
54190	35	1,0	25 m
54192	40	1,0	25 m
54194	45	1,0	25 m
54195	50	1,0	25 m
54196	55	1,0	25 m
54198	60	1,0	25 m
54199	65	1,0	25 m
54200	70	1,0	25 m
54202	75	1,0	25 m
54204	80	1,0	25 m
54206	85	1,0	25 m
54208	90	1,0	25 m
54210	95	1,0	25 m
54211	100	1,0	25 m

**PVC-Isolierschläuche,**

Farbe: gelb/grün

temperaturbeständig: -20° C bis +90° C

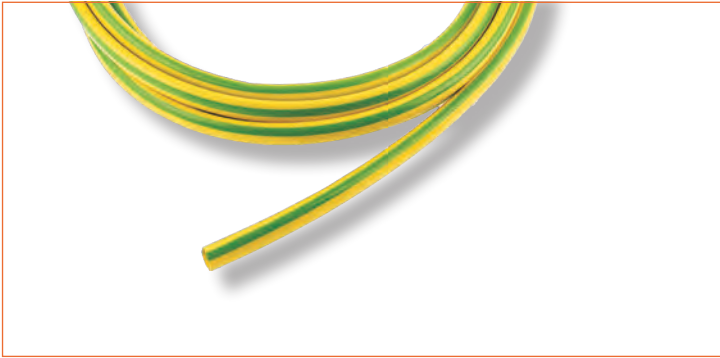

Best.-Nr.	Technische Daten		
	Innen-Ø	Abmessungen mm Wandstärke ca.	Rollenlänge
13095	2	0,4	50 m
13096	4	0,5	50 m
13097	6	0,6	25 m
13098	8	0,6	25 m
13099	10	0,7	25 m
13100	12	0,8	25 m
13101	14	0,8	25 m
13118	16	0,8	25 m
13119	20	0,8	25 m

**Silikon-Isolierschläuche**

Farbe: naturfarben

temperaturbeständig: -50° C bis +180° C



Best.-Nr.	Technische Daten		
	Innen-Ø	Abmessungen mm Wandstärke ca.	Rollenlänge
15890	2	0,4	100 m
15891	3	0,4	100 m
15892	4	0,5	100 m
15893	5	0,6	100 m
15894	6	0,6	100 m
15895	7	0,7	100 m
15896	8	0,7	50 m
15897	10	0,7	50 m
15898	12	0,8	50 m
13102	14	0,8	25 m
13103	18	1,0	25 m
13104	20	1,0	25 m
13105	22	1,0	25 m
13106	24	1,0	25 m
13107	26	1,0	25 m
13108	28	1,0	25 m
13109	30	1,0	25 m
13110	35	1,0	25 m
13111	40	1,0	25 m
13112	45	1,0	25 m
13113	50	1,0	25 m
13114	55	1,0	25 m
13115	60	1,0	25 m
13116	65	1,0	25 m
13117	70	1,0	25 m

**Hochtemperaturbeständige Kupferpaste  
sowie Reinigungs-, Schutz- und Isolations sprays**



Best.-Nr.	Bezeichnung	Inhalt	Beschreibung
<b>Reinigungssprays</b>			
02776	Spray Contaclean	200 ml	Beseitigt Oxid- und Sulfidschichten von metallischen Kontaktflächen aller Art und bildet einen anhaltenden Gleit- und Korrosionsschutz.
11260		400 ml	
02778	Spray Wäsche	200 ml	Entfernt Schmutz- und Fettbeläge, sowie z. B. durch Contaclean umgewandelte Oxidschichten. Gute Wisch- und Fließigenschaften ermöglichen das problemlose Wegspülen von Verschmutzungen.
11262		400 ml	
02787	Spray Entfetter	200 ml	Gewährleistet eine sichere und schnelle Entfernung von Fetten und Ölen, Wachs und sonstige starke Verschmutzungen. Wirkt darüber hinaus feuchtigkeits- und wasserdrängend.
11264		400 ml	
<b>Schutz- und Gleitmittel</b>			
02788	Spray Top-PIN	200 ml	Schutz- und Gleitmittel zur Funktionssicherung von Steckkontakten, insbesondere mit Edelmetallbeschichtung. Es bietet gute Schmier- und Korrosionsschutzeigenschaften auf der Basis synthetischer Wirkstoffe. Der Film ist gleitfähig, dünn und hitzebeständig bis +300° C.
02779	Spray Silikon	200 ml	Hochwertiges, dickflüssiges Isolieröl mit einer Durchschlagsfestigkeit von 12 kV/mm. Es trocknet nicht aus, ist wasserabweisend und daher als Feuchtigkeitspuffer geeignet. Temperaturbeständig von -50° C bis +200° C. Das Material ist ungiftig und auch ein gutes universelles Schmiermittel.
11266		400 ml	
11268	Spray Sprühflon	200 ml	Fettfreies Gleit- und Trennmittel auf PTFE-Basis. Es bietet einen niedrigen Reibungskoeffizienten, ist bei klebrigen Stoffen antiadhäsiv und auf allen Materialien einsetzbar. Es ist stabil gegenüber Chemikalien sowie elektrisch isolierend. Temperatureinsatzbereich -100° C bis +260° C.
11261	Spray Antikorr	400 ml	Unterwandert Feuchtigkeit, verdrängt Wasser und schützt vor Korrosion, selbst unter härtesten Umweltbedingungen. Das Material dringt auch in feinste Poren und Spalten. Der zurückbleibende Film ist praktisch unsichtbar und muss in den meisten Fällen bei der Weiterverarbeitung der Teile (Ausnahme Lackieren) nicht entfernt werden.
<b>Lacke</b>			
11265	Spray Plastik	400 ml	Hochwertiger Acrylharzklarlack zur Isolierung, Versiegelung und Abdichtung. Er überzieht Oberflächen mit einem gegenüber Säuren, Laugen, Alkoholen, Feuchtigkeit und widrigen Umwelteinflüssen beständigen Glanzfilm. Der Lack haftet auf Metall, Kunststoff, Holz, Pappe, Glas, etc., Temperatureinsatzbereich -70° C bis +120° C.
02774	Spray Isotemp	200 ml	Besonders hitze-, feuchtigkeits- und witterungsbeständiger Silikon-Isolierlack. Seine Wirksamkeit bleibt selbst bei Temperaturen bis +500° C bestehen. Das Material ist schwer entflammbar (nach UL 94), gut haftend und elastisch. Er vernetzt gut bei Raumtemperatur und ist rasch wirksam.
<b>Pasten</b>			
02770	Kupferpaste	1 kg	Weiche, geschmeidige Montagepaste auf Basis eines teilsynthetischen Grundöles und besonders reinem Kupferpulver mit sehr geringer Teilchengröße. Nicht tropfend, Temperaturbereich -30° C bis +1100° C. Besonders geeignet für Verbindungen und Verschraubungen, die thermisch hoch belastet sind oder korrosiven Einwirkungen unterliegen.



## 2. PRODUKTIVITÄT DURCH QUALITÄT – DAS DRUSEIDT-WERKZEUGPROGRAMM

Wir liefern Qualitätswerkzeuge  
für die professionelle Verarbeitung  
elektrischer Leiter, Litzen und Kabel.



Schneidwerkzeuge



Abisolierwerkzeuge



Verpress- und Crimpwerkzeuge

## druseidt – Ihr kompetenter Partner für Schneid-, Abisolier- und lötfreie Presstechnik

### Von der Notwendigkeit eines breiten Werkzeugprogramms

Aufgrund der Vielzahl der am Markt vorhandenen Kabel und Leitungen mit ihren unterschiedlichen Leiteraufbauten, Verseilungen und Drahtdurchmessern in Verbindung mit den verschiedenen Verbindungsmaterialien ist es erforderlich, auch darauf abgestimmte Werkzeuge einzusetzen. Eine fach- und normgerechte Verarbeitung elektrischer Leiter ist nur möglich, wenn Kabel, Verbinder und Werkzeuge zueinander passen bzw. aufeinander abgestimmt sind. Dieses führt zwangsläufig dazu, ein umfassendes Werkzeugsortiment zu entwickeln und anzubieten. So hängt die Qualität einer elektrischen Verbindung von dem Einsatz eines geeigneten, passenden Verarbeitungswerkzeuges ab.

### Ihr Vorteil – druseidt-Qualitätswerkzeuge

druseidt bietet für nahezu alle gängigen Anwendungen eine passende Lösung an. Die Verwendung hochwertiger Materialien in Verbindung mit einer möglichst ergonomischen Gestaltung der Werkzeuge ermöglicht eine einfache Handhabung aller Geräte. Vor allem kraftunterstützende Werkzeuge zum Schneiden von Kabeln und Leitungen sowie lötfreiem Verpressen von Kabelverbindern ermöglichen eine professionelle Durchführung elektrischer Kabelverbindungen.

### Hochwertige Werkzeuge und Geräte für Handwerk, Industrie und Hochstromanwendungen

druseidt bietet in den Bereichen Schneiden, Abisolieren und lötfreie Presstechnik sowohl für Industrie- als auch Handwerksunternehmen geeignete Werkzeuge und Geräte an. Für die Verarbeitung der verschiedenen Leitungen und Verbinder werden entsprechend der Häufigkeit der Benutzung und der Qualitätsanforderungen sowohl einfache Handwerkzeuge als auch kraftunterstützende Werkzeuge und Geräte bis hin zu elektrischen oder pneumatisch betätigten Maschinen angeboten.

### Beratung, Prüfung und Qualitätssicherung

druseidt bietet eine umfassende Beratung im Bereich der elektrischen Verbindungstechnik bis hin zu Hochstromanwendungen an. So kann bei Einsatz unserer Kabelschuhe und Verbinder die dafür passende Verarbeitungstechnik mitgeliefert werden. Wir unterstützen den Anwender in der Auswahl der geeigneten Komponenten und Schulung des Personals bis hin zur Prüfung der Verbindungen und der gemeinsamen Erstellung fachgerechter Arbeitsanweisungen. Selbstverständlich führen wir auf Wunsch auch Reparaturen und Überprüfungen an allen unseren Werkzeugen durch. So kann sichergestellt werden, dass ein gleichbleibend hoher Qualitätsstandard der lötfreien Verbindungen im Hause des Kunden sichergestellt ist.

Eine Kontrolle der Qualität lötfreier Verpressungen kann von uns durch Erstellung von Schlibbildern dokumentiert und überprüft werden.



## 2. SCHNEID-, ABISOLIER- UND PRESSWERKZEUGE

### 2.1 Schneidwerkzeuge



Die Herstellung einer Verbindung zwischen elektrischen Komponenten mittels Kabel und Leitungen beginnt mit dem Schneidvorgang. Es gilt hier, Kabel und Leitungen der verschiedensten Art mit einem möglichst glatten, geraden Schnitt ohne nennenswerte Verformung des Leiters zu trennen.

Für das Durchtrennen elektrischer Leiter aus den Werkstoffen Kupfer und Aluminium bietet druseidt verschiedene Ausführungen an Kabelscheren und Schneidvorrichtungen an, so dass entsprechend der zu trennenden Querschnitte und Anwendungshäufigkeit das jeweils optimale Schneidwerkzeug ausgewählt werden kann.

Entscheidend für die Qualität der Schnitte ist die Gestaltung der Schneidenform, die verwendeten Materialien und die gesamte Stabilität des Schneidwerkzeuges. Die technische Ausführung, z.B. Hebelübersetzung oder kraftunterstützender Ratschenantrieb ist entscheidend für die aufzuwendende Kraft beim Schneidvorgang.



So ermöglichen kraftunterstützende Kabelscheren durch ihre relativ kleine kompakte Bauform auch ein Arbeiten an schwer zugänglichen Stellen oder unter beengten Platzverhältnissen.

**Kabelscheren**  
für Cu- und Al-Leiter



Best.-Nr.	max. Schneid-Ø	eindrätig	max. Schneidleistungen mehrdrätig	feindrätig	Länge	Gewicht kg/Stck.
12610	20 mm	16 mm <sup>2</sup>	35 mm <sup>2</sup>	70 mm <sup>2</sup>	200 mm	0,35

Nicht geeignet zum Schneiden von Stahldrähten, Kabeln mit Stahleinlage und hartgezogene Cu-Leiter.

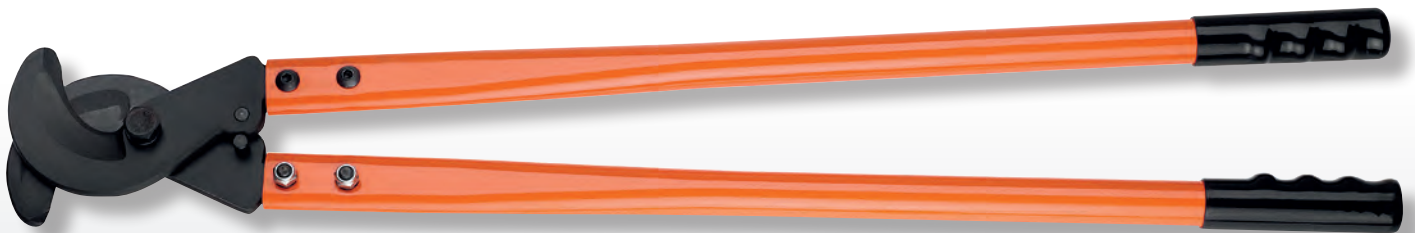
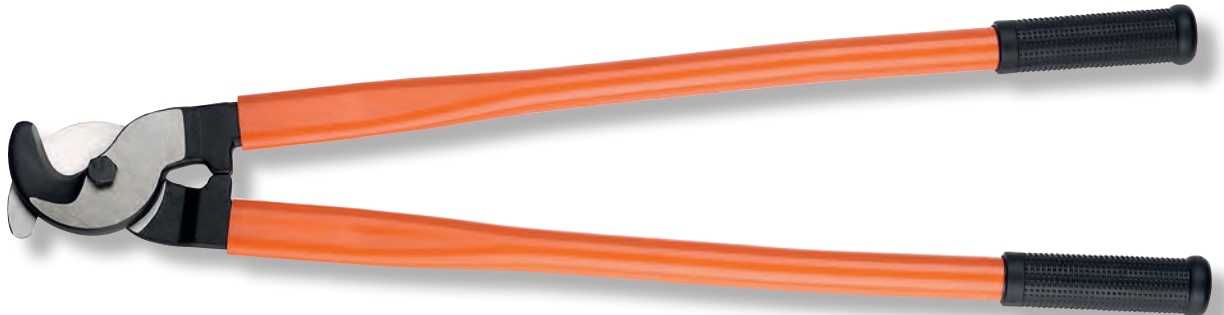
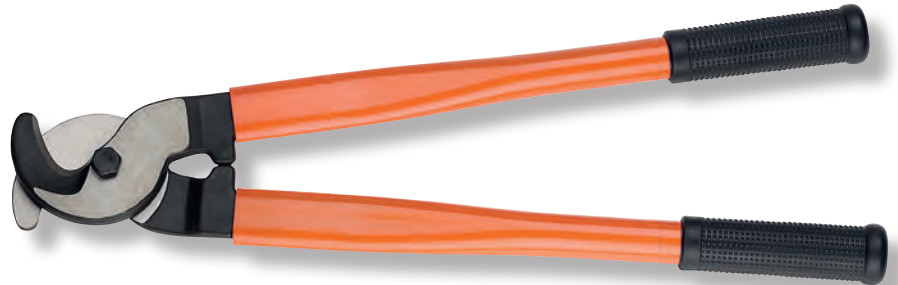

Best.-Nr.	max. Schneid-Ø	mehdrätig	max. Schneidleistungen feindrätig	Sektorleiter	Länge	Gewicht kg/Stck.
05400	27 mm	120 mm <sup>2</sup>	185 mm <sup>2</sup>	4 x 25 mm <sup>2</sup>	500 mm	1,01
05408	30 mm	120 mm <sup>2</sup>	240 mm <sup>2</sup>	4 x 25 mm <sup>2</sup>	440 mm	1,25
05412	32 mm	150 mm <sup>2</sup>	300 mm <sup>2</sup>	4 x 50 mm <sup>2</sup>	600 mm	1,50
05419	42 mm	300 mm <sup>2</sup>	500 mm <sup>2</sup>	4 x 70 mm <sup>2</sup>	800 mm	3,30

Nicht geeignet zum Schneiden von Stahldrähten, Kabeln mit Stahleinlage und Massivleitern.

### Kabelschere für Cu- und Al-Leiter

mit Knickarmmechanik, Ratsche und verstellbaren Teleskoparmen

Hochwertige Kabelschere. Geeignet zum Schneiden von mehr-, und feindrätigen Cu- und Al-Kabeln. Nicht geeignet für Stahldrähte bzw. Kabel mit Stahleinlage. Besonders geeignet für Arbeiten unter beengten Platzverhältnissen. Die durch die Knickarmmechanik abwinkelbaren, längenverstellbaren Teleskopgriffe ermöglichen ein Einstellen der optimalen Griffweite. Die präzisionsgeschliffene Schneidengeometrie des Schneidkopfes reduziert in Verbindung

mit der Ratsche und dem nachstellbaren Schraubgelenk den notwendigen Kraftaufwand beim Schneidvorgang. Die Teleskoparme bestehen aus hochfestem eloxiertem Aluminiumrohr mit 2 K-Griffen incl. Klemmschutz. Die Konstruktion und das geringe Gewicht von nur 2 kg ermöglichen so ein komfortables, kraftarmes Schneiden auch unter beengten Platzverhältnissen.



Optimaler Kräfteinsatz durch Knickarmmechanik und Ratsche

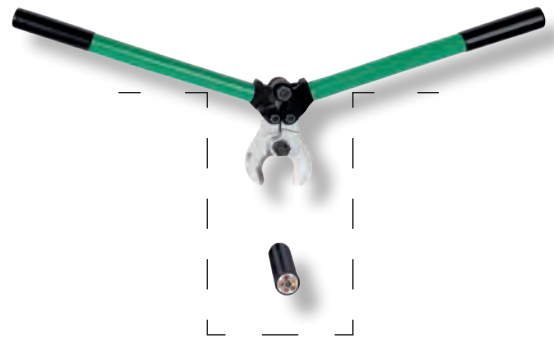

Bedarfsgerechte Griffweiteneinstellung ermöglicht ein Arbeiten selbst unter beengten Platzverhältnissen



Mögliche Grifflängeinstellung



570 mm

620 mm

670 mm

720 mm

770 mm

Best.-Nr.	max. Schneid-Ø	mehrdrätig	Schneidleistungen feindrätig	Sektorleiter	Länge	Gewicht kg/Stck.
05402	38 mm	300 mm <sup>2</sup>	300 mm <sup>2</sup>	4 x 70 mm <sup>2</sup>	570 -770 mm	2,00
05403	Ersatzmesser für 05402					

Nicht geeignet zum Schneiden von Stahldrähten, Kabeln mit Stahleinlage und hartgezogenen Cu-Leitern.

## Ratschenübersetzte Kabelschneider

für Cu- und Al-Leiter

Mechanische Kabelschneider mit Ratschenübersetzung und hohen Schneidleistungen. Die durchdachte Kraftübertragung mittels eines nadelgelagerten Excenterantriebes gewährleistet in Verbindung mit der optimalen Schneidengeometrie ein kraftarmes Schneiden von Cu- und Al-Leitern. Der Schneidvorgang erfolgt durch Betätigung des schwenkbaren Handhebels. Die als Drehschneider ausgeführten aufklappbaren Messerköpfe sowie die handliche Ausführung und das geringe Gewicht

ermöglichen auch ein Arbeiten an schwer zugänglichen Stellen. Der Kabelschneider der Best.-Nr. 12607 ist für eine Einhand-Bedienung ausgelegt. Die Kabelschneider sind nicht geeignet zum Schneiden von Stahldrähten, Kabeln mit Stahleinlage und Massivleitern. Lediglich der Kabelschneider Best.-Nr. 12626 ist geeignet für das Schneiden von Kabeln auch mit Dünoblechummantelung oder Schutzarmierung aus weichem Stahldraht.



Best.-Nr.	max. Schneid-Ø	mehrdrähtig	max. Schneidleistungen feindrähtig	Sektorleiter	Länge	Gewicht kg/Stck.
12607	35 mm	240 mm <sup>2</sup>	240 mm <sup>2</sup>	4 x 70 mm <sup>2</sup>	250 mm	0,93
12608	Ersatz-Schwenkmesser für 12607					
12603	52 mm	400 mm <sup>2</sup>	500 mm <sup>2</sup>	4 x 120 mm <sup>2</sup>	325 mm	1,20
12604	Ersatz-Schwenkmesser für 12603					
12609	62 mm	750 mm <sup>2</sup>	750 mm <sup>2</sup>	4 x 185 mm <sup>2</sup>	410 mm	2,00
12614	Ersatz-Schwenkmesser für 12609					
12626	80 mm	1000 mm <sup>2</sup>	1000 mm <sup>2</sup>	4 x 240 mm <sup>2</sup>	610 mm	3,00
12627	Ersatz-Schwenkmesser für 12626					

## Ratschenübersetzte Frontkabelschneider

für Cu- und Al-Leiter

Mechanische Frontkabelschneider mit Ratschenübersetzung und sehr guten Schneidleistungen. Sie ermöglichen das Trennen von Cu- und Al-Leiter auch unter beengten räumlichen Verhältnissen, z. B. in Anschlussmuffen oder bei Tunnelarbeiten. Best.-Nr. 11100 und 11102 mit nadelgelagerten Drehmessern. Best.-Nr. 11104 und 11106 mit speziellem Excenterantrieb, der in Verbindung mit der Schneidengeometrie für

eine äußerste Leichtgängigkeit der Werkzeuge beim Schneidvorgang sorgt. Der Schneidvorgang erfolgt durch Schwenken des beweglichen Handhebels. Der Frontschneider Best.-Nr. 11100 ist ausgelegt für eine Einhand-Bedienung. Die Kabelschneider sind nicht geeignet zum Schneiden von Stahldrähten, Kabeln mit Stahleinlage und Massivleitern.



Best.-Nr.	max. Schneid-Ø	mehrdrätig	max. Schneidleistungen feindrätig	Sektorleiter	Länge	Gewicht kg/Stck.
11100	25 mm	120 mm <sup>2</sup>	120 mm <sup>2</sup>	4 x 25 mm <sup>2</sup>	245 mm	0,9
11101	Ersatz-Schwenkmesser für 11100					
11102	34 mm	185 mm <sup>2</sup>	240 mm <sup>2</sup>	4 x 50 mm <sup>2</sup>	330 mm	1,3
11103	Ersatz-Schwenkmesser für 11102					
11104	35 mm	240 mm <sup>2</sup>	300 mm <sup>2</sup>	4 x 70 mm <sup>2</sup>	330 mm	1,4
11105	Ersatz-Schwenkmesser für 11104					
11106	55 mm	500 mm <sup>2</sup>	500 mm <sup>2</sup>	4 x 120 mm <sup>2</sup>	485 mm	3,0
11107	Ersatz-Schwenkmesser für 11106					

## Tragetaschen

für ratschenübersetzte Kabelschneider



Best.-Nr.	geeignet für Kabelschneider	Ausführung
11110	12607/11100	Aus weichem Gewebestoff, mit Polsterung, Einschubtasche und umlaufenden Reißverschluss. Sehr gut geeignet zum Transport bzw. zur Aufbewahrung von Werkzeugen wie unseren ratschenübersetzten Kabelschneider oder ähnlichen Geräten.
11111	12603/11102/11104	
11112	12609/11106	

## Ratschenübersetzte Kabelscheren für Cu- und Al-Kabel mit verstellbaren Teleskoparmen

Kabelscheren mit Ratschenantrieb. Geeignet zum Schneiden von mehr- und feindrähtigen Cu- und Al-Kabeln auch mit Blechummantelung. Nicht geeignet für Drahtseile oder Stahldraht. Die Schenkellängen sind mittels Teleskoparmen mehrstufig verstellbar. In Verbindung mit dem Ratschenantrieb werden so optimale Schneidleistungen ermöglicht.

Leichte, zeitsparende Handhabung durch Schnellverstellung mittels Vorjustagehebel. Das Öffnen der Scheren ist mittels Notentriegelung in jeder Schneidposition möglich. Die Teleskoparme bestehen aus hochfestem, eloxiertem Aluminiumrohr mit 2 K-Griffen.



Leichte zeitsparende Handhabung durch Schnellverstellung (Vorjustage).



Mögliche Griffgrößeneinstellung



610/660 mm

660/710 mm

710/750 mm

750/810 mm

810/860 mm

Best.-Nr.	Max. Schneid-Ø	Schneidleistungen			Länge mm	Gewicht kg/Stck.
		mehrdrähtig	feindrähtig	Sektorleiter		
05404	60 mm	630 mm <sup>2</sup>	800 mm <sup>2</sup>	4 x 185 mm <sup>2</sup>	610-810	3,85
05405	Ersatzmesser für 05404					
05406	100 mm	800 mm <sup>2</sup>	1000 mm <sup>2</sup>	4 x 240 mm <sup>2</sup>	660-860	4,98
05407	Ersatzmesser für 05406					



## Pneumatische Schneidgeräte

für flexible Cu- und Al-Leitungen

Universelle pneumatisch betätigte Schneidgeräte. Geeignet zum Schneiden von flexiblen Cu- und Al-Leitungen, Schläuchen und ähnlichen Artikeln. Einfachste Bedienung: Kabel einführen und durchschieben, Fußschalter betätigen und abgelängte Leitung entfernen.

Die Geräte sind geeignet für einen Betriebsdruck von 6-10 bar. Entsprechend der Schneidleistung sind sie ausgerüstet mit Einfach-, Tandem-, 3-fach- oder 4-fach-Pneumatikzylinder. Die Geräte sind nicht geeignet zum Schneiden von Massivleitungen, Stahldrähten bzw. Kabeln mit Stahleinlage.

Um das für Ihren Anwendungsfall optimale Schneidgerät anbieten zu können, führen wir gerne Schneidversuche mit Ihren Materialien bzw. Leitungen durch.

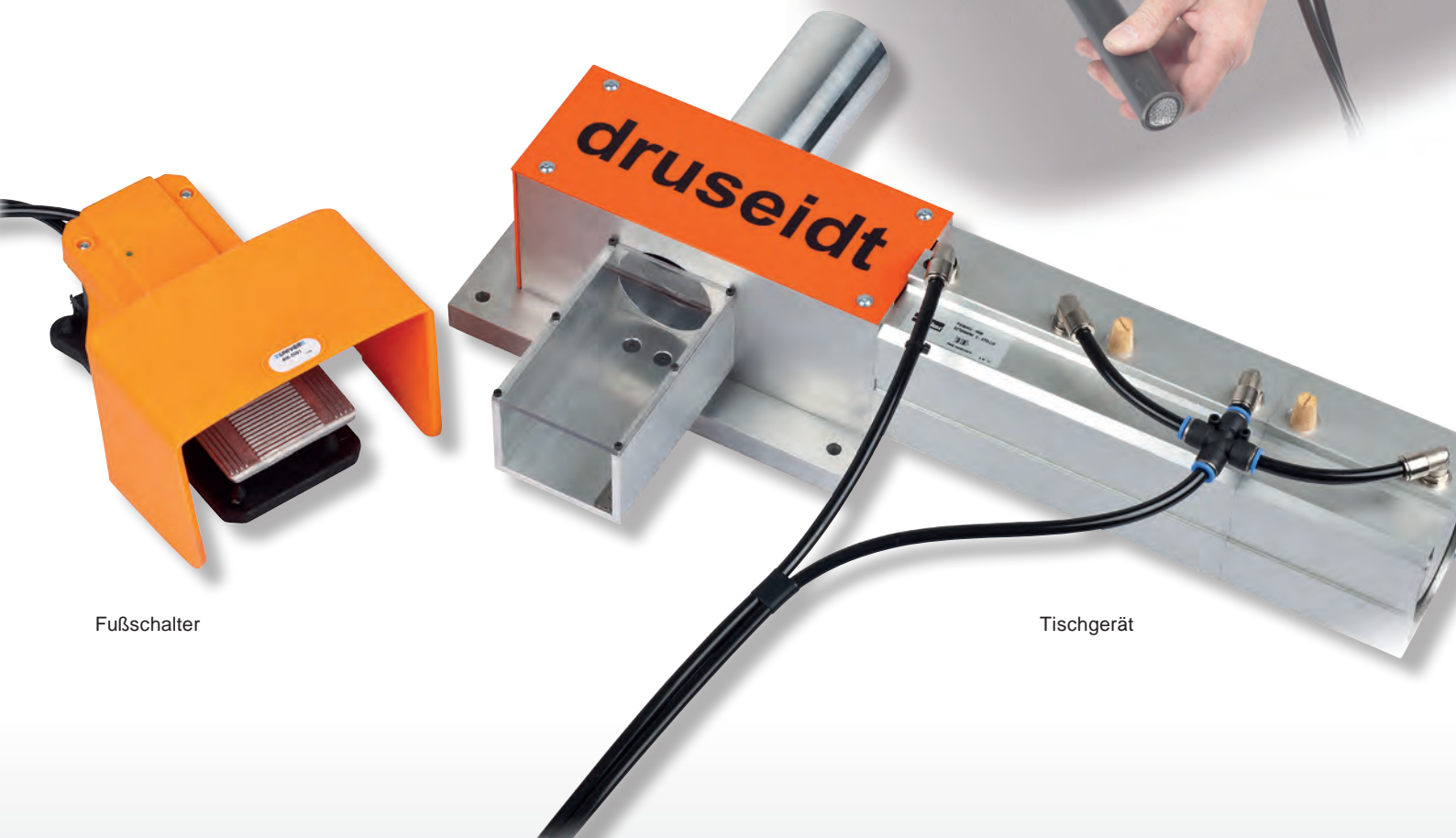

Fußschalter

Tischgerät

Best.-Nr.	max. Schneid-Ø	Anzahl/ Zylinder	Schneidleistungen		Abmessungen mm			Gewicht kg/Stck.
			flexibel	NYM-Leitung	L	B	H	
05222	12 mm	1-fach	ca. 10 mm <sup>2</sup>	5 x 1,5 mm <sup>2</sup>	221	80	80	3,00
05224	20 mm	1-fach	ca. 50 mm <sup>2</sup>	4 x 10 mm <sup>2</sup>	255	250	100	5,00
05226	30 mm	2-fach	ca. 120 mm <sup>2</sup>	4 x 25 mm <sup>2</sup>	315	250	100	5,00
05228	45 mm	3-fach	ca. 240 mm <sup>2</sup>	4 x 35 mm <sup>2</sup>	581	350	150	11,00
05229	45 mm	4-fach	ca. 500 mm <sup>2</sup>	4 x 35 mm <sup>2</sup>	688	350	150	12,00

**Hinweis:** Die angegebenen Schneidleistungen sind ca.-Werte. Sie sind abhängig von der Härte und Stärke des Isolationsmaterials sowie der Verseilung der Leiter und wurden bei 8 bar Betriebsdruck ermittelt.

## Elektrohydraulische Akku-Schneidwerkzeuge, druseidt-Wechselkopfsysteme

für Cu-, Al- bzw. ACSR-Kabel

Elektrohydraulische Akku-Schneidwerkzeuge von druseidt bieten eine hervorragende Lösung für den mobilen Einsatz und für Arbeiten auch an schwer zugänglichen Stellen. Die Schneidköpfe der hier aufgeführten Geräte sind austauschbar und können innerhalb weniger Sekunden durch Pressköpfe ersetzt werden. Eine ausführliche Beschreibung des Gesamtsystems incl. aller möglichen lieferbaren Werkzeugköpfe und

Presseinsätze finden Sie in diesem Katalog auf den Seiten 174-177. Diese neue Generation von Akku-Werkzeugen zeichnet sich sowohl durch eine moderne Steuerungstechnik kombiniert mit einem Li-Ionen Akku als auch einer USB-Schnittstelle für den Anschluss an alle gängigen PC-Systeme aus. So kann die Funktion der Geräte problemlos überwacht und eine Fehlerausgabe und Service- Kontrolle sichergestellt werden.



Best.-Nr.	Lieferumfang	Technische Daten
14240	1 Grund-Set bestehend aus: 1 Stück Grundgerät 60 kN ohne Werkzeugköpfe 1 Stück Li-Ion Akku 1 Stück Ladegerät 1 Stück Analysesoftware	Schneidkraft 60 kN Betriebsdruck: 700 bar Schneidkopf 360° drehbar Li-Ion-Akku 14,4 V / 2,6 Ah Ladezeit: ca. 45 Minuten
14243	1 Stück Schneidkopf für Cu- und Al-Kabel bis 55 mm Ø	Ladegerät: 230 V / 50 Hz mit 2 m Anschlussleitung
14244	1 Stück Schneidkopf für ACSR-Kabel bis 45 mm Ø	Gewicht je nach Werkzeugkopf 5,2 - 7,5 kg
14245	1 Stück Stahlblechkoffer mit Schaumstoffeinlage	
12748	1 Grund-Set bestehend aus: 1 Stück Grundgerät 100 kN ohne Werkzeugkopf 1 Stück Li-Ion Akku 1 Stück Ladegerät 1 Stück Analysesoftware 1 Stück USB-Verbindungskabel	Schneidkraft 100 kN Betriebsdruck: 700 bar Schneidkopf 360° drehbar Li-Ion Akku 14,4 V / 2,6 Ah Ladezeit: ca. 45 Minuten
12751	1 Stück Schneidkopf für Cu- und Al-Kabel bis 54 mm Ø	Ladegerät: 230 V / 50 Hz mit 2 m Anschlussleitung
12749	1 Stück Stahlblechkoffer mit Schaumstoffeinlage	Gewicht mit Schneidkopf 6,1 kg
<b>Zubehör</b>		
13553	1 Stück Li-Ion Ersatz-Akku	
13554	1 Stück Ersatz-Ladegerät	
13555	1 Stück 230 V Netzadapter	
13538	1 Stück Tragegurt	

## Elektrohydraulische Akku-Schneidwerkzeuge

für Cu- und Al-Kabel

Analog der Beschreibung auf der Seite 138. Jedoch werden diese Ausführungen nicht mit Wechselköpfen, sondern mit fest montierten Schneidköpfen geliefert. Die Überwachung des Schneidvorganges erfolgt ebenfalls mittels einer elektronischen Steuerung.

Die Geräte sind geeignet zum Schneiden von Cu- und Al-Kabeln in dem angegebenen Durchmesserbereich. Sie sind nicht geeignet zum Schneiden von Stahldrähten bzw. Kabeln mit Stahleinlage oder Massivleitern.



Best.-Nr.	Lieferumfang	Technische Daten	
13534	1 Standardset Schneid-Ø bis 50 mm bestehend aus: 1 Stück Schneidgerät 1 Stück Li-Ion Akku 1 Stück Ladegerät 1 Stück Analysesoftware 1 Stück USB-Verbindungskabel 1 Stück Stahlblechkoffer mit Schaumstoffeinlage	Schneidkraft	60 kN
		Max. Schneid-Ø	50 mm
		Betriebsdruck	700 bar
		Gewicht	5,6 kg
		Akku	Li-Ion Akku 14,4 V / 2,6 Ah
		Ladezeit	ca. 45 Minuten
		Ladegerät	230 V / 50 Hz mit 2 m Anschlussleitung Schneidkopf 360° drehbar
13535	1 Standardset Schneid-Ø bis 85 mm bestehend aus: 1 Stück Schneidgerät 1 Stück Li-Ion Akku 1 Stück Ladegerät 1 Stück Analysesoftware 1 Stück USB-Verbindungskabel 1 Stück Stahlblechkoffer mit Schaumstoffeinlage	Schneidkraft	70 kN
		Max. Schneid-Ø	85 mm
		Betriebsdruck	700 bar
		Gewicht	7,6 kg
		Akku	Li-Ion Akku 14,4 V / 2,6 Ah
		Ladezeit	ca. 45 Minuten
		Ladegerät	230 V / 50 Hz mit 2 m Anschlussleitung Schneidkopf 360° drehbar
<b>Zubehör</b>			
13553	1 Stück Li-Ion Ersatz-Akku		
13554	1 Stück Ersatz-Ladegerät		
13555	1 Stück 230 V Netz-Adapter		
13538	1 Stück Tragegurt		

## Hydraulische Schneidköpfe

für Cu-, Al- bzw. ACSR-Kabel

Die nachstehend aufgeführten hydraulischen Schneidköpfe sind geeignet für einen Betriebsdruck von 700 bar und können an die in diesem Katalog auf den Seiten 188 - 191 beschriebenen Pumpen angeschlossen werden. Best.-Nr. 12832 ist geeignet für ACSR-Kabel bis 45 mm Ø.

Alle anderen Schneidköpfe sind ausgelegt für das Schneiden von Cu- und Al-Kabeln in dem angegebenen Durchmesserbereich. Sie sind nicht geeignet zum Schneiden von Stahldrähten bzw. Kabeln mit Stahleinlage oder Massivleiter. Sie sind ebenfalls nicht geeignet für ein Schneiden unter Spannung.



12832



12833

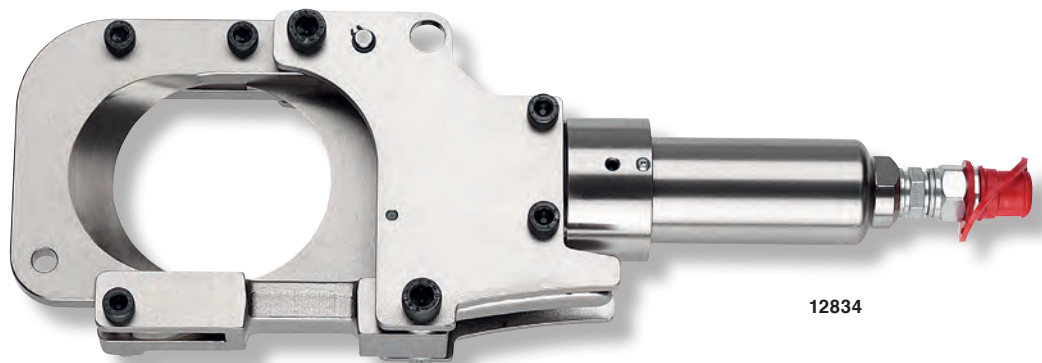

12834



12835

Best.-Nr.	Max. Schneid-Ø	Schneidkraft	geeignet für	Länge	Gewicht kg/Stck.
12832	45 mm	60 kN	ACSR-Kabel	320 mm	3,5
12833	50 mm	60 kN	Cu-/Al-Kabel	320 mm	2,7
12834	85 mm	70 kN	Cu-/Al-Kabel	420 mm	5,2
12835	95 mm	130 kN	Cu-/Al-Kabel	420 mm	9,8

Die Lieferung aller Schneidköpfe erfolgt mit Kupplungsniessel.

## 2. SCHNEID-, ABISOLIER- UND PRESSWERKZEUGE

### 2.2 Abisolierwerkzeuge

Nach dem Schneiden der Kabel und Leitungen müssen diese abisoliert werden. Das heißt, dass die Leiterisolation in einer definierten Länge entfernt werden muss, ohne dass der Leiter dabei beschädigt wird. Um dieses sicherzustellen, sollte ein qualitativ gutes und professionelles Abisolierwerkzeug verwendet werden, welches sowohl auf die Isolation als auch den Leiterquerschnitt angepasst ist. druseidt bietet auch in dem Bereich Abisolieren qualitativ hochwertige Werkzeuge und Vorrichtungen an.

Von der einfachen Handzange bis hin zu Abisoliermaschinen kann der Anwender entsprechend der Einsatzhäufigkeit das für ihn geeignete Gerät auswählen. Auch für problematischere Isolationen wie Teflon, Silikon oder besonders harte Werkstoffe werden Lösungen angeboten. Gerne beraten wir Sie bei Ihren Anwendungen bzw. führen Abisolierversuche mit unseren Geräten durch.

Um eine Leitung technisch einwandfrei abzuisolieren, gilt es, Fehler zu vermeiden. Die DIN IEC 60352 Teil 2 enthält Hinweise auf mögliche Abisolierfehler, z.B.:

Korrekt abisolierte Leitung.

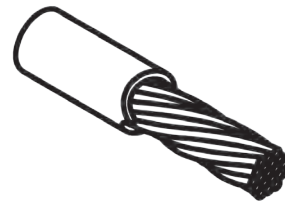

Reste der Leiterisolation befinden sich auf dem abisolierten Leiter.

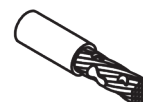

Leiterisolation wurde vom Abisolierwerkzeug beschädigt.



Einzeldrähte wurden vom Abisolierwerkzeug beschädigt oder abgeschnitten.



Einzeldrähte wurden nachträglich zu intensiv verdreht.

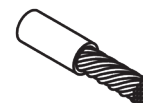

Einzeldrähte sind nicht mehr verdreht.

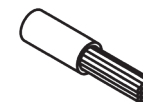

Isolierung wurde nicht einwandfrei eingeschnitten.



## Abisolierwerkzeuge für PVC-isolierte Leitungen

Selbsteinstellende Abisolierwerkzeuge mit und ohne Schneidvorrichtung. Geeignet zum Abisolieren aller gängigen Leitungen mit PVC-Isolation.

Best.-Nr. 12622 N hochwertiges Werkzeug mit auswechselbaren Messern und guter Schneidleistung.



12642 N



12622 N



12633

Best.-Nr.	Abisolierbereich		Beschreibung	Länge	Gewicht kg/Stck.
	mm²	AWG			
12642 N	0,2 - 6	24 - 10	Selbsteinstellend mit Kabelschneider 2,5 mm² flexibel	100 mm	0,10
12622 N	0,08 - 6	28 - 10	Selbsteinstellend mit Kabelschneider 6 mm² flexibel, 4 mm² massiv	200 mm	0,15
12623 N	0,08 - 6	28 - 10	Ersatzmesser für 12622 N		
12633	6 - 16	10 - 6	Selbsteinstellend ohne Kabelschneider	160 mm	0,13

## Abisolierwerkzeug mit auswechselbaren Messerkassetten

für unterschiedliche Isoliermaterialien

Ergonomisches, leichtes und handliches Abisolierwerkzeug. Das Werkzeug ermöglicht ein präzises Abisolieren einer Vielzahl unterschiedlicher Isolationsmaterialien von PVC bis hin zu PTFE mit nur einem Werkzeug. Nahezu 90 % aller Anwendungsfälle können ohne manuelles Einstellen abisoliert werden. Bei besonders dünnen Isolationen stellt eine präzise Justiermöglichkeit ebenfalls eine Abisolierung ohne Beschädigung der Leiter sicher.

Leicht auswechselbare Messerkassetten für PVC-Leitungen bis 16 mm² sowie V-Klingenkassetten für problematische Isolationen bis 4 mm² ermöglichen einen weiten Einsatzbereich. Getestet für über 150000 Abisoliervorgänge. In Verbindung mit dem hochfesten Kunststoff (doppelte Stärke in Vergleich zu Nylon/PA6-Standard) wird eine hohe Zuverlässigkeit und Haltbarkeit des Werkzeuges gewährleistet.



Leicht auswechselbare Messerkassetten



V-Klingenkassetten zum Abisolieren problematischer Isolationen

Best.-Nr.	Abisolierbereich		Beschreibung	Länge	Gewicht kg/Stck.
	mm²	AWG			
05190	0,02 - 10	34 - 8	Selbsteinstellend für PVC-Leitungen mit Kabelschneider 10 mm² flexibel, 1,5 mm² massiv	191 mm	0,14
<b>Lieferbare Messerkassetten</b>					
05191	4 - 16	12 - 5	Messerkassette für PVC-Leitungen		
05192	0,1 - 4	28 - 12	Messerkassette mit V-Klinge für nahezu alle Isoliermaterialien		
05193	0,02 - 10	34 - 8	Ersatzmesserkassette für PVC-Leitungen		

## Abisolierwerkzeuge mit auswechselbaren Formmessern

für unterschiedliche Isoliermaterialien und Querschnitte bis 16 mm<sup>2</sup>

Äußerst stabiles Spezialwerkzeug zum qualitativ hochwertigen beschädigungsfreien Abisolieren und Abmanteln von Leitungen und Mehrleiterkabeln von 0,03-16 mm<sup>2</sup>. Die austauschbaren Formmesser ermöglichen ein Abisolieren unterschiedlicher Querschnitte und Isolationsmaterialien ohne Quetschen und Deformieren der Kabelenden.

Die Werkzeuge können für PVC-Leitungen bis 6 mm<sup>2</sup> und druseidt Silikonleitungen 1,8/3 kV sowohl komplett montiert mit entsprechenden Formmessern oder aber auch nur als Werkzeugrahmen ohne Formmesser geliefert werden. So ist es problemlos möglich, sich selbst ein Werkzeugset mit Formmessern für Spezialisolationen zusammenzustellen.



Werkzeug mit montierten Formmessern  
05200/05202/05205



Werkzeugrahmen ohne Einsätze  
05210



Kabel am Längenanschlag anlegen



Automatisches Abziehen der Isolation

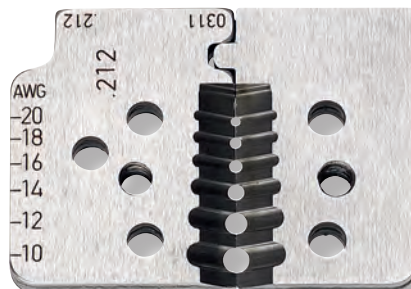
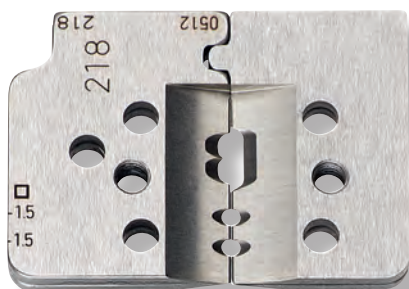

Austauschbare Formmesser



Abisolieren mittels Formmesser

Best.-Nr.	Abisolierbereich		Beschreibung	Länge	Gewicht kg/Stck.
	mm <sup>2</sup>	AWG			
<b>Werkzeuge mit montierten Formmessern</b>					
05200	0,14 - 6	26 - 10	für PVC-Leitungen	200 mm	0,45
05202	4 - 10	11 - 7	für druseidt Silikonleitungen 1,8/3 kV und ähnliche Leitungen	200 mm	0,45
05205	10 - 16	7 - 5	für druseidt Silikonleitungen 1,8/3 kV und ähnliche Leitungen	200 mm	0,45
<b>Grundrahmen mit zusätzlichen Formmessern</b>					
05210	-	-	Werkzeugrahmen ohne Formmesser	200 mm	0,41
05201	0,14 - 6	26 - 10	Formmesser für PVC-Leitungen		
05203	6 - 16	10 - 5	Formmesser für PVC-Leitungen		
05204	4 - 10	11 - 7	Formmesser für druseidt Silikonleitungen 1,8/3 kV gem. Katalogseite 40		
05206	10 - 16	7 - 5	Formmesser für druseidt Silikonleitungen 1,8/3 kV gem. Katalogseite 40		
05207	2 x 0,35		Formmesser für Profi-Bus-Kabel mit Außenhülle		
05208	0,05 - 0,5	30 - 20	Formmesser für Teflon-Kabel		
05209	0,14 - 1	26 - 16	Formmesser für Teflon-Kabel		
05211	0,03 - 2,08	32 - 14	Formmesser für Teflon Kabel mit Kabelführung		
05212	2,5 - 10	13 - 7	Formmesser für Teflon Kabel		
05213			Formmesser für POF-Kabel 1,2 und 4-adrig		
05214	2,5 - 6	13 - 9	Formmesser für Solarkabel Radox 125		
05215	0,5 - 6	20 - 10	Formmesser für Spezialkabel mit Isolation aus Teflon, Glasseidegeflecht und Kaptonfolie		
05216			Formmesser für ASI Bus Kabel mit Außenmantel flach 2 x 1,5 mm <sup>2</sup> / 10,2 x 4 mm		
05217	1,5 - 6	15 - 9	Formmesser für Solarkabel		
05218	4 - 10	11 - 7	Formmesser für Solarkabel		
05219	3/4 x 0,34 3/5 x 0,5	-	Formmesser für Lumflexkabel		

## Abisolierwerkzeug für Rundkabel 4,5-40 mm Ø

Mit diesem Hochleistungs-Abisolierwerkzeug ist es problemlos möglich, Kabel und Leitungen mit den unterschiedlichsten Isolationen mit einer Stärke von bis zu 4,5 mm abzuisolieren oder abzumanteln. Durch Drehen des Werkzeugkörpers kann die Klinge in einer von drei Positionen arretiert werden, wodurch sowohl kreisförmige als auch gerade oder spiralförmige Schnitte in Längsrichtung des Kabels vorgenommen werden können. Das Werkzeug wird standardmäßig mit 2 auswechselbaren Kabelhaltehaken geliefert, so dass ein extrem großer Abisolierbereich von bis zu 40 mm Ø entsteht. Die Klinge kehrt am Ende des Abisoliervorgangs automatisch in ihre Startposition zurück und reduziert so die Gefahr des Klingenbruchs.

Die Klingenhöheneinstellung erfolgt nahezu spielfrei und ist zur Feineinstellung leicht drehbar. Das Auswechseln/Tauschen der Kabelhaltehaken erfolgt einfach durch Aus- und Einsteckvorgänge. Die ergonomische Form ermöglicht auch ein Abisolieren von anspruchsvollsten Kabeltypen unter schwierigsten Bedingungen. Das Werkzeug hat keine scharfen Außenkanten und kann so auch in der Hosentasche getragen werden. Tests mit über 100000 Abisoliervorgängen und hergestellt aus hochfestem Kunststoff mit zweifacher Stärke des Nylon/PA6-Standards sprechen für den hohen Qualitätsstandard des Werkzeugs.



Set mit 2 Kabelhaltehaken

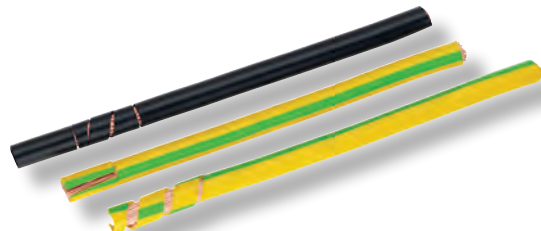

Kreisförmige, gerade und spiralförmige Abisoliermöglichkeit



Ergonomische Form mit Ablage für Daumen und Zeigefinger

Best.-Nr.	Abisolierbereich	max. Isolationsdicke	Bezeichnung	Länge	Gewicht kg/Stck.
12843	4,5-40 mm	4,5 mm	Abisolierwerkzeug komplett mit 2 Kabelhaltehaken	150/167 mm	0,12
12844	Ersatzmesser zu Abisolierwerkzeug 12843				
12845	Ersatz Kabelhaltehaken klein				
12846	Ersatz Kabelhaltehaken groß				

## Abisolierwerkzeug für Solarkabel

mit fest eingestellten Abisolierlängen 7,0 mm und 8,5 mm

Einfaches, kleines und leichtes Abisolierwerkzeug mit fest eingestellten Abisolierlängen 7,0 mm und 8,5 mm. Geeignet zum Abisolieren fast aller standardmäßigen Solarkabel im Querschnittsbereich 2,5-6 mm<sup>2</sup>.

Werkzeug einfach auf das Kabel klemmen, drehen, Werkzeug abheben, Isolationsreste entfernen und fertig ist das abisolierte Kabel. Die Messerkassetten sind auswechselbar und die Messer bei Nichtbetätigung gegen Berührung geschützt.



Best.-Nr.	Abisolierbereich	Abisolierlänge	Bezeichnung	Abmessungen mm			Gewicht kg/Stck.
				L	B	H	
05177	2,5-6 mm <sup>2</sup>	7,0/8,5 mm	Abisolierwerkzeug mit Messerkassette	83	22	43	0,02
05179	Ersatzmesser-Kassette für 05177						



## Manuelle Abisoliervorrichtung

für Litzen und Leitungen bis 30 mm Außen-Ø

Einfach zu handhabende, manuell betätigte Abisoliervorrichtung geeignet zum Abisolieren und Abmanteln ein- und mehrdriger Leitungen, Litzen und Kabel mit unterschiedlichsten Isoliermaterialien. Die Abisoliermesser werden in 1 mm Schritten gefertigt und dem Außen-Ø der Leitungen angepasst. Auch die Anfertigung von Spezialmessern angepasst auf Leitungen mit besonders problematischer Isolation ist möglich. Die von uns angebotenen Standardmesser sind ebenfalls geeignet zum Abisolieren der druseidt-Silikonleitungen 1,8/3 kV gem. Seite 40 dieses Kataloges.

Die Abisolier- bzw. Abmantellänge ist im Bereich von bis zu 150 mm stufenlos einstellbar. Einfache Bedienung durch Betätigung des Klemmhebels zum Öffnen der Messerpaare, Einlegen des Kabels und abschließender Betätigung des Abziehhebels. Gerne führen wir Abisolierversuche mit Ihren Leitungen durch und bieten Ihnen die dafür geeigneten Messerpaare an.

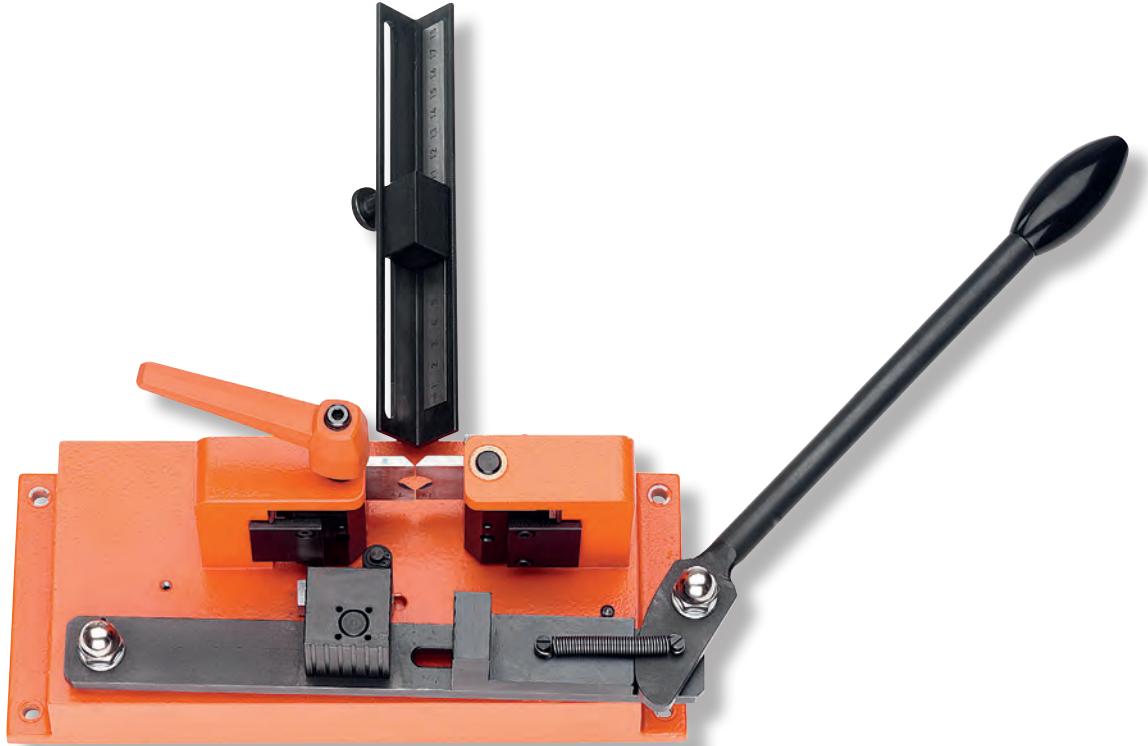

### Abisoliervorgang

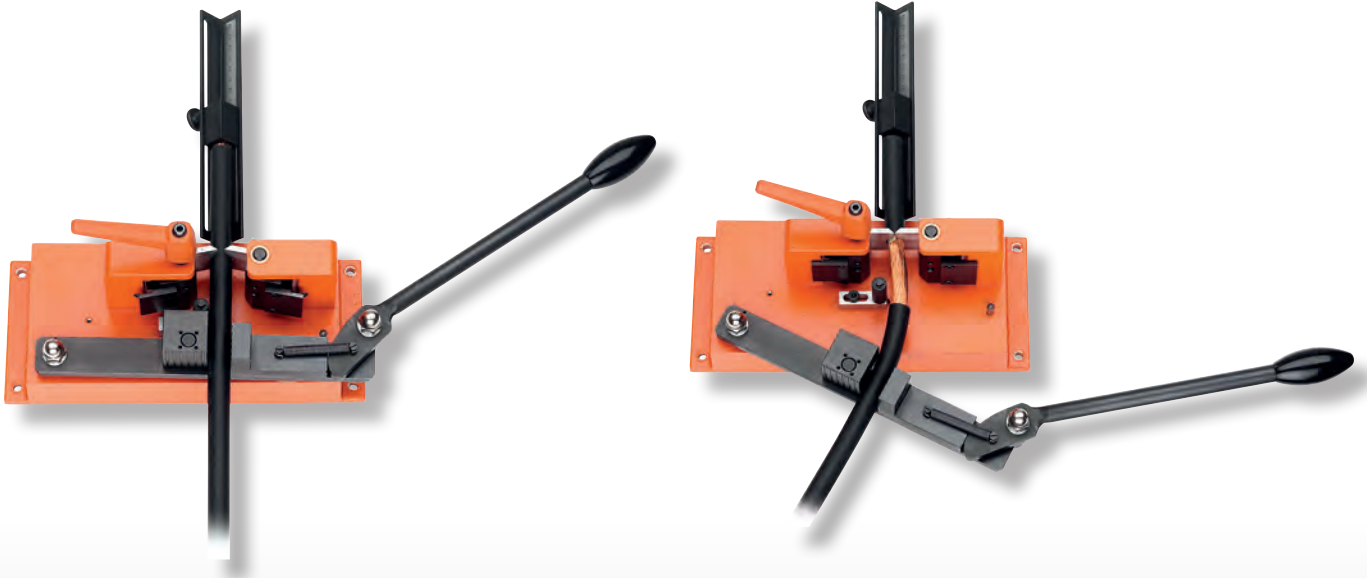

Klemmhebel ziehen, um die Messer zu öffnen

Das Kabel einlegen und bis an den Anschlag schieben. Dann Klemmhebel loslassen und Abziehhebel betätigen

Best.-Nr.	Abisolierbereich	Abmantellänge	Bezeichnung	Abmessungen mm			Gewicht kg/Stck.
				B	L	H	
05300	bis 30 mm Ø	bis 150 mm	Abisoliervorrichtung ohne Abisoliermesser	290	125	170	5,00
05301	Standard-Abisoliermesser						

## Pneumatische Abisoliermaschine

für Litzen und Leitungen bis 25 mm Außen-Ø

Universal einsetzbare Abisoliermaschine für den robusten industriellen Einsatz und die wirtschaftliche Fertigung kleiner bis mittlerer Serien. Spezielle an das zu verarbeitende Kabel angepasste Messer ermöglichen die Bearbeitung nahezu sämtlicher marktüblicher Kabel. Für Leitungen mit besonders weichen Isolationen, wie z. B. unser druseidt-Silikonkabel 1,8/3 kV gem. Seite 40 dieses Kataloges müssen die Messerpaare mit einer zusätzlichen Zentrierplatte ausgerüstet werden.

Alle Umrüstarbeiten können äußerst schnell ohne Werkzeug ausgeführt werden. Die Maschine kann sowohl auf Ganzabzug (bis 120 mm) oder aber Teilabzug der Isolation eingestellt werden. Der Luftverbrauch bei einem Betriebsdruck von 6 bar beträgt ca. 9 L je Hub. Die Betätigung erfolgt über den standardmäßig mitgelieferten Fußschalter. Bei Übersendung Ihrer Kabelmuster führen wir gerne Abisolierversuche durch und ermitteln das für den Anwendungsfall optimal geeignete Messer.

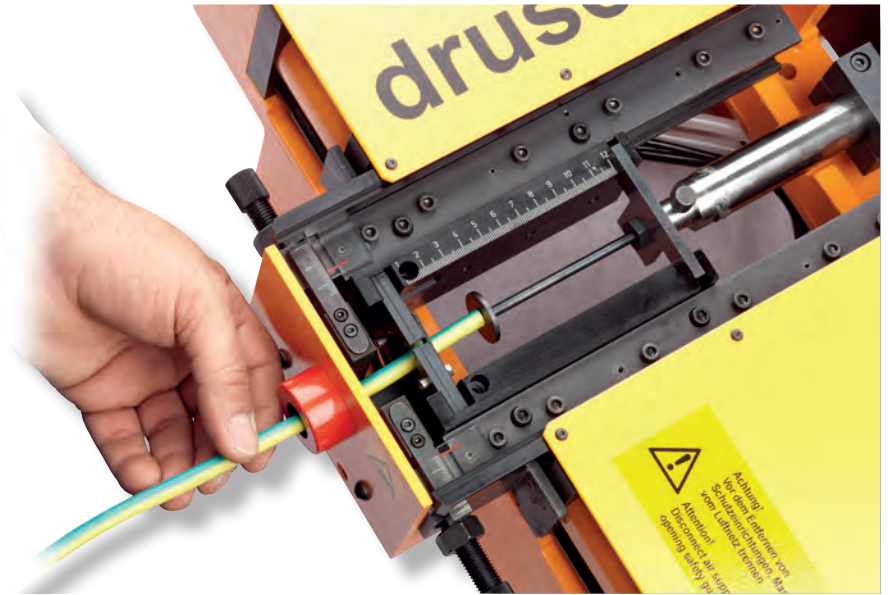

Fußschalter

Tischgerät

Best.-Nr.	Abisolierbereich	max. Abisolierlänge bei Ganzabzug	Bezeichnung	Betriebsdruck	Abmessungen mm			Gewicht kg/Stck.
					B	L	H	
05320	1-25 mm Ø	120 mm	Abisoliermaschine ohne Messer	3-6 bar	430	650	245	27,50
05321	Standard-Abisoliermesser für 05320							
05322	Abisoliermesser mit zusätzlicher Zentrierplatte für 05320							

Abisoliermaschinen für Kabel > 25 mm Ø auf Anfrage.

## 2. SCHNEID-, ABISOLIER- UND PRESSWERKZEUGE

### 2.3 Pressgeräte für Aderendhülsen

Nach dem Schneiden und Abisolieren der Leitungen müssen nun entsprechende Anschlüsselemente an die Leiterenden angebracht werden. Dieses erfolgt in der Regel durch lötfreies Aufpressen oder Aufcrimpen. Um ein Aufspleißen der Leiterenden von mehr-, fein- und feinstdrähtigen Kupferleitern zu verhindern und deren Einführen in Klemmen zu erleichtern, werden Aderendhülsen in Rohrform gem. DIN 46228 Blatt 1 und 4 in nicht isolierter und isolierter Ausführung eingesetzt.

Da die Form der Aderendhülsen-Pressung nicht explizit genormt ist, haben sich am Markt unterschiedliche Pressformen analog der nebenstehenden Tabelle etabliert. Um dem Anwender die von ihm bevorzugte oder für den Anwendungsfall geeignetere Pressform anbieten zu können, bietet druseidt verschiedene Handwerkzeuge mit den unterschiedlichen Pressformen an. So werden sowohl Werkzeuge mit selbsteinstellenden Gesenken mit Drahtzuführung von vorn oder der Seite als auch Werkzeuge mit einzelnen Crimpstationen bis hin zu Multifunktionswerkzeugen (Schneiden, Abisolieren, Verdrillen, Verpressen in einem Werkzeug) angeboten. Die Auszugswerte, welche die Pressungen gewährleisten sollten, sind geregelt in den Normen EN 60947-1 VDE 0660 Teil 100 sowie EN 60999 Teil 1 + 2. Nähere Informationen hierüber finden Sie in unserem technischen Anhang auf der Seite 205. Um diese Werte sicher zu erreichen, sollte der Außen-Ø des abisolierten Leiters nicht zu weit vom Innen-Ø der Aderendhülse abweichen. Das Rohr der Hülse muss vollständig ausgefüllt sein und der Leiter sollte je nach Querschnitt bis zu etwa 0,5 mm aus dem Hülsenrohr überstehen.

#### Mögliche Pressformen für Aderendhülsen:

Trapezpressform

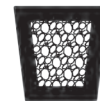

Vierkantpressform

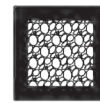

Doppel-W-Crimpform

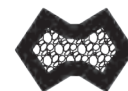

#### Die Kontrolle der Pressung erfolgt auf:

- Rissbildung oder Aufplatzen der Hülse
- Einhaltung der Crimpsymmetrie (unsymmetrische Crimpformen sind durch Gratbildung an der Hülse zu erkennen)
- Abquetschen von Einzeldrähten



## Pressgeräte für Aderendhülsen

DIN 46228 Blatt 1 und 4



**12637**  
Trapezpressung



**05122**



**05125**  
Trapezpressung

Best.-Nr.	Querschnittsbereich	Beschreibung	Länge	Gewicht kg/Stck.
12637	0,25 - 2,5 mm <sup>2</sup>	Einfache Presszange/Trapezpressung mit Kabelschneider und Blattfeder	140 mm	0,32
05122	0,75 - 16 mm <sup>2</sup>	Universal-Presszange mit Kabelschneider	220 mm	0,31
05125	0,50 - 16 mm <sup>2</sup>	Pressgerät mit Zwangssperre und Trapezpressung. Drahtzuführung seitlich. Sieben Crimpstationen entsprechend der Leiterquerschnitte.	230 mm	0,55

**Hinweis: Best.-Nr. 12637/05122:** Einfache, preiswerte Werkzeuge. Nur geeignet für einen gelegentlichen Einsatz im Reparaturbereich.

**Best.-Nr. 05125:** Universelles Werkzeug mit Zwangssperre in einem guten Preis-/Leistungsverhältnis



**05124**  
4-Kant-Pressung



**05130**  
6-Kant-Pressung



**05131**  
4-Kant-Pressung

Best.-Nr.	Querschnittsbereich	Beschreibung	Länge	Gewicht kg/Stck.
05124	Einzel 0,50 - 6 mm <sup>2</sup> Twin 0,50 - 4 mm <sup>2</sup>	Pressgerät mit Zwangssperre und 4-Kant-Pressung. Ein Pressgesenk für alle Querschnitte mit Drahtzuführung von vorn.	200 mm	0,43
05130	Einzel 0,08 - 10 mm <sup>2</sup> Twin 0,50 - 6 mm <sup>2</sup>	Pressgerät mit Zwangssperre und 6-Kant-Pressung. Ein Pressgesenk für alle Querschnitte mit seitlicher Drahtzuführung.	175 mm	0,41
05131	Einzel 0,08 - 16 mm <sup>2</sup> Twin 0,50 - 10 mm <sup>2</sup>	Pressgerät mit Zwangssperre und 4-Kant-Pressung. Ein Pressgesenk für alle Querschnitte mit seitlicher Drahtzuführung.	175 mm	0,41

**Hinweis: Best.-Nr. 05124:** Handliches Werkzeug mit nur einem Pressgesenk für Aderendhülsen bis zu einer Presslänge von 14 mm.

**Best.-Nr. 05130/05131:** Hochwertige Präzisionsgeräte mit nur einem Pressgesenk für Aderendhülsen bis zu einer Presslänge von 13 mm. Äußerst handliche Ausführungen mit seitlicher Hülseinführung und 2-Komponenten-Griffen.

## Pressgeräte für Aderendhülsen

DIN 46228 Blatt 1 und 4



12640/12641  
4-Kant-Pressung



12646/12647  
Trapezpressung

Best.-Nr.	Querschnittsbereich		Beschreibung	Länge	Gewicht kg/Stck.
12640	Einzel	0,08 - 10 mm <sup>2</sup>	Pressgerät mit Zwangssperre und 4-Kantpressung. Ein Pressgesenk für alle Querschnitte mit seitlicher Drahtzuführung	200 mm	0,33
	Twin	0,5 - 4 mm <sup>2</sup>			
12641	Einzel	2,5 - 16 mm <sup>2</sup>		200 mm	0,33
	Twin	6 - 10 mm <sup>2</sup>			
12646	Einzel	0,14 - 6 mm <sup>2</sup>	Pressgerät mit Zwangssperre und Trapezpressung. Ein Pressgesenk für alle Querschnitte mit Drahtzuführung von vorn	230 mm	0,50
	Twin	0,5 - 4 mm <sup>2</sup>			
12647	Einzel	10 - 16 mm <sup>2</sup>		230 mm	0,55
	Twin	6 - 10 mm <sup>2</sup>			

**Hinweis:** Diese Werkzeuge zeichnen sich durch eine besonders hohe Präzision im Crimpergebnis und durch eine sehr gute Kraftübersetzung aus.



05140  
4-Kant-Pressung

05141  
Werkzeug mit Koffer

05144  
4-Kant-Pressung

Best.-Nr.	Querschnittsbereich		Beschreibung	Länge	Gewicht kg/Stck.
05140	Einzel	0,25 - 6 mm <sup>2</sup>	Pressgerät mit Zwangssperre in Pistolenform ohne Koffer	130 mm	0,42
	Twin	0,5 - 4 mm <sup>2</sup>			
05141	Einzel	0,25 - 6 mm <sup>2</sup>	05140, jedoch mit Kunststoffkoffer	130 mm	0,42
	Twin	0,5 - 4 mm <sup>2</sup>			
05144	Einzel	0,08 - 16 mm <sup>2</sup>	Pressgerät mit Zwangssperre und 4-Kant-Pressung. Ein umstellbares Pressgesenk für alle Querschnitte mit Drahtzuführung von vorn	190 mm	0,48
	Twin	0,5 - 10 mm <sup>2</sup>			

**Hinweis: Best.-Nr. 05140/41** perfekt in Ergonomie und Design. Die Pistolenform und die Kraftübersetzung ermöglichen eine Optimierung der Handkräfte und somit ein ermüdungsfreies Arbeiten. Max. Hülsenlänge in einer Pressung 12 mm bzw. 18 mm in 2 Pressungen.

**Best.-Nr. 05144** Hochwertiges Präzisionspressgerät mit nur einem Pressgesenk für Aderendhülsen 0,08 - 16 mm<sup>2</sup> und 15 mm Länge in nur einem Werkzeug. Dieser große Arbeitsbereich entsteht durch eine einfache Umschaltung mittels Hebel am Zangenkopf (Arbeitsbereich 1 = 0,08 - 10 mm<sup>2</sup>, Arbeitsbereich 2 = 16 mm<sup>2</sup>).

## Pressgeräte für Aderendhülsen

DIN 46228 Blatt 1 und 4



05184

12648/12649

Best.-Nr.	Querschnittsbereich		Beschreibung	Länge	Gewicht kg/Stck.
12648	Einzel	10 - 25 mm <sup>2</sup>	Pressgerät mit Zwangssperre und Doppel-W-Pressform	260 mm	0,63
12649	Einzel	35 - 50 mm <sup>2</sup>	Pressgerät mit Zwangssperre und Doppel-W-Pressform	260 mm	0,63
	Twin	16 mm <sup>2</sup>			
05184	Einzel	10 - 50 mm <sup>2</sup>	Pressgerät mit Zwangssperre und Trapez-Pressform	300 mm	0,60

**Hinweis:** Best.-Nr. 12648/12649 Präzisionspressgeräte mit optimaler Kraftübersetzung, die ein ermüdungsarmes Arbeiten auch bei größeren Querschnitten ermöglichen.

**Best.-Nr. 05184** Universal-Werkzeug mit einem großen Querschnittsbereich in einem guten Preis-/Leistungsverhältnis. Bei allen Werkzeugen ist je Querschnitt eine Crimpstation mit seitlicher Drahtzuführung enthalten

## Multifunktionswerkzeug Quadro

für isolierte Aderendhülsen in Streifenform



12510



12512

Ein Werkzeug  
4 in 1  
Vier Funktionen

1. Schneiden
2. Abisolieren
3. Verdrillen
4. Verpressen

Best.-Nr.	Querschnittsbereich	Beschreibung
12510	0,5 - 2,5 mm <sup>2</sup>	Quadro-Set bestehend aus Handwerkzeug, 3 Magazinen, 1 Behälter zum Aufbewahren der Streifenware im tragbaren Kunststoffkoffer mit Schaumstoffeinlage
12512	0,5 - 2,5 mm <sup>2</sup>	Werkzeug Quadro mit Magazin ohne Werkzeugkoffer
12514	Ersatzmagazin für Werkzeug Quadro	

**Hinweis:** Multifunktionswerkzeug mit 4 Funktionen (Schneiden, Abisolieren, Verdrillen und Verpressen von Aderendhülsen in Streifenform). Das Nachladen bzw. der Querschnittswechsel erfolgt in wenigen Sekunden durch einfachen Wechsel der Magazine. So wird ein rationelles Arbeiten in kürzester Zeit ermöglicht. Geeignete Aderendhülsen in Streifenform finden Sie in diesem Katalog auf der Seite 69.

## 2. SCHNEID-, ABISOLIER- UND PRESSWERKZEUGE

### 2.4 Handpressgeräte, Multifunktions-Werkzeuge sowie Maschinen für isolierte und nicht isolierte Kabelschuhe und Verbinder

Für die Herstellung elektrischer Verbindungen und Anschlüsse werden in der Regel vorkonfektionierte Leitungen eingesetzt, an deren Leitungsenden Kabelschuhe oder Kabelverbinder lötfrei aufgepresst sind.

Die Anforderungen an derartige lötfreie Verpressungen sind in Abhängigkeit des Kabelschuhs/Verbinders in verschiedenen Normen geregelt. Einige Informationen darüber finden Sie in dem technischen Anhang dieses Kataloges auf der Seite 205. In den Normen werden sowohl die Anforderungen an die mechanischen aber auch elektrischen Eigenschaften aufgeführt. Generell gilt, dass Verpressungen so ausgeführt sein müssen, dass keine unzulässige Erwärmung bzw. unzulässige Zunahme des Spannungsabfalls erfolgt. So ist eine lötfreie Verpressung definiert als die Herstellung einer nicht lösbaren elektrischen und mechanischen Verbindung zwischen einem Leiter und einem Kabelschuh bzw. Crimpkontakt. Sie schließt eine plastische dauerhafte Verformung ein.

Um diesen Ansprüchen in Abhängigkeit von der Benutzerhäufigkeit gerecht zu werden, bietet druseidt verschiedene Werkzeuge in unterschiedlichen Preisklassen bis hin zu Verarbeitungsmaschinen an. Die von druseidt angebotenen verschiedenen Multifunktionswerkzeuge mit austauschbaren Einsätzen bieten dem Anwender die Möglichkeit, unterschiedliche Kabelverbinder mit nur einem Werkzeug zu verarbeiten. Sie eignen sich besonders für Monteure oder Einsatz im Handwerk, wo nur selten eine serienmäßige Verarbeitung erfolgt.

**Wir liefern kurzfristig ab Lager:**

- Handpressgeräte zum Verarbeiten unterschiedlicher Kabelschuhe und Verbinder
- Multifunktionswerkzeuge mit austauschbaren Einsätzen
- Pneumatisch und elektrisch betriebene Crimpmaschinen mit austauschbaren Einsätzen

Dadurch sind wir in der Lage, Lösungen für nahezu jeden Anwendungsfall anzubieten.



Pressgeräte für isolierte Kabelschuhe und Verbinder



05103



12600/N



12601

Best.-Nr.	Querschnittsbereich	Beschreibung	Länge	Gewicht kg/Stck.
05103	0,1 - 0,5 mm <sup>2</sup>	Presswerkzeug mit Zwangssperre und Doppelpressung	170 mm	0,32
12600/N	0,5 - 6 mm <sup>2</sup>	Presswerkzeug mit Zwangssperre und Doppelpressung	230 mm	0,53
12601	0,5 - 6 mm <sup>2</sup>	Presswerkzeug mit Zwangssperre und Doppelpressung	260 mm	0,62

**Hinweis:** Best.-Nr. 05103 einfache Zange für isolierte und nicht isolierte „Mini“-Kabelschuhe 0,1-0,5 mm<sup>2</sup>.

Best.-Nr. 12600/N Werkzeug in einem guten Preis-/Leistungsverhältnis. Gut geeignet für Montageeinsatz.

Best.-Nr. 12601 Hochwertiges Pressgerät, welches durch seine sehr gute Kraftübersetzung ein ermüdungsarmes Arbeiten auch innerhalb von Serieneinsätzen ermöglicht.



05180



05186



12602

Best.-Nr.	Querschnittsbereich	Beschreibung	Länge	Gewicht kg/Stck.
05180	0,5 - 6 mm <sup>2</sup>	Presswerkzeug mit Zwangssperre und Doppelpressung	220 mm	0,48
05186	Abisolier- und Schneideinsatz 0,5 - 6 mm <sup>2</sup> für 05180			
12602	10 - 16 mm <sup>2</sup>	Presswerkzeug mit Zwangssperre und Einfachpressung	245 mm	0,48

**Hinweis:** Best.-Nr. 05180 Universalwerkzeug mit gutem Preis-/Leistungsverhältnis. Zusätzlich ausrüstbar mit einem Abisolier- und Schneideinsatz für Leitungen 0,5 - 6 mm<sup>2</sup>. Die Montage erfolgt durch Einrasten in die Innenseite der Zangengriffe. Best.-Nr. 12602 einfaches Presswerkzeug für Querschnitte 10 + 16 mm<sup>2</sup>



**Multifunktionswerkzeug****Profi Crimp Set**

mit 5 Stück auswechselbaren Einsätzen  
in handlichen Tragekoffer aus Kunststoff



Best.-Nr.	Inhalt/Lieferumfang	
<b>12858</b>	<ul style="list-style-type: none"> <li>- Grundwerkzeug mit Zwangssperre</li> <li>- Werkzeugeinsatz für Aderendhülsen 0,5 - 16 mm<sup>2</sup></li> <li>- Werkzeugeinsatz für isolierte Kabelschuhe 0,5 - 6 mm<sup>2</sup></li> <li>- Werkzeugeinsatz für nicht isolierte Kabelschuhe 0,5 - 10 mm<sup>2</sup></li> <li>- Werkzeugeinsatz für nicht isolierte Crimpverbinder 0,5 - 6 mm<sup>2</sup></li> </ul>	<ul style="list-style-type: none"> <li>- Werkzeugeinsatz für BNC/TNC Verbinder</li> <li>- RG 55, 58, 59, 62, 174, 8279 u. diverse andere, LWL (Sechskantmaße 6,48 - 5,4 - 4,76 - 1,72)</li> <li>- Schraubendreher und Ersatzschrauben</li> <li>- Kunststoff-Tragekoffer</li> </ul>

**Hinweis:** Sehr gut geeignet für Monteure in Industrie und Handwerk, die auch vor Ort beim Kunden Verdrahtungen ausführen müssen. Sie erhalten ein Werkzeug mit den gängigsten Werkzeugeinsätzen im handlichen Transportkoffer.

**Multifunktionswerkzeug****Mobile Crimp Tool**

mit auswechselbaren Werkzeugeinsätzen



Best.-Nr.	Beschreibung	Länge	Gewicht kg/Stck.
<b>05160</b>	Grundwerkzeug mit Zwangssperre	460 mm	0,46

**Lieferbare Werkzeugeinsätze**

<b>05161</b>	Werkzeugeinsatz für isolierte Verbinder 0,5 - 2,5 mm <sup>2</sup>
<b>05162</b>	Werkzeugeinsatz für isolierte Verbinder 0,1 - 0,5 und 6 mm <sup>2</sup>
<b>05163</b>	Werkzeugeinsatz für Kabelschuhe DIN 46234 0,5 - 6 mm <sup>2</sup>
<b>05164</b>	Werkzeugeinsatz für Kabelschuhe DIN 46234 4 - 10 mm <sup>2</sup>
<b>05165</b>	Werkzeugeinsatz für Aderendhülsen 0,25 - 10 mm <sup>2</sup>
<b>05166</b>	Werkzeugeinsatz für Aderendhülsen 16 - 25 mm <sup>2</sup>
<b>05167</b>	Werkzeugeinsatz für Aderendhülsen 35 - 50 mm <sup>2</sup>
<b>05168</b>	Werkzeugeinsatz für Koax RG 58/59/62/71
<b>05169</b>	Werkzeugeinsatz für gedrehte Kontakte 0,14 - 4 mm <sup>2</sup>
<b>05170</b>	Werkzeugeinsatz für gedrehte Kontakte 6 - 10 mm <sup>2</sup>
<b>05171</b>	Werkzeugeinsatz für Crimpverbinder 2,8 mm
<b>05172</b>	Werkzeugeinsatz für Crimpverbinder 4,8 mm
<b>05173</b>	Werkzeugeinsatz für Crimpverbinder 6,3 mm
<b>05174</b>	Werkzeugeinsatz für Solarstecker MC 3
<b>05175</b>	Werkzeugeinsatz für Solarstecker MC 4
<b>05176</b>	Werkzeugeinsatz für Solarstecker Tyco Solarlok

**Hinweis:** Auf Grund der Vielzahl der lieferbaren Werkzeugeinsätze kann eine große Bandbreite von Anwendungen abgedeckt werden. Der parallele Hubmechanismus ermöglicht die Durchführung qualitativ hochwertiger Verbindungen. Die leicht auszuwechselnden Werkzeugeinsätze werden durch einen Stift zusammengehalten und vereinfachen so den Austausch. Alle Werkzeugeinsätze werden zum Schutz und zur vereinfachten Aufbewahrung in kleinen speziellen Werkzeugboxen geliefert. Das benutzerfreundliche Design in Verbindung mit den umfangreichen Werkzeugeinsätzen erspart so den Kauf einer Vielzahl verschiedener Pressgeräte.

## Multifunktionswerkzeug Solar-Kit



Best.-Nr.	Inhalt/Lieferumfang
05178	1 Stck. Presswerkzeug mit Zwangssperre 05160 ohne Einsätze 1 Stck. Werkzeugeinsatz für Solarstecker MC 3 1 Stck. Werkzeugeinsatz für Solarstecker MC 4 1 Stck. Werkzeugeinsatz für Solarstecker Tyco Solarlok 1 Stck. Abisoliergerät für Solarkabel 2,5 - 6 mm <sup>2</sup> mit fest eingestellten Abisolierlängen 7,0/8,5 mm
<b>Hinweis:</b> Spezielles Werkzeug-Kit für die Verarbeitung von Solarstecker. Ausgerüstet mit den Werkzeugeinsätzen für die gängigsten Steckertypen sowie einem einfach zu handhabenden Abisoliergerät.	

## Universal-Werkzeuge für Koax-Stecker und nicht isolierte Flachstecker und -hülsen



Best.-Nr.	Anwendungsbereich	Beschreibung	Länge	Gewicht kg/Stck.
12855/N	RG 55/58/59/62/71/174/8279 u.a.	Presszange mit Zwangssperre	230 mm	0,53
05116/N	0,5- 6 mm <sup>2</sup>	Presszange mit Zwangssperre und Doppelpressung	230 mm	0,53
<b>Hinweis:</b> Best.-Nr. 12855/N Universal-Pressgerät für BCN- und TNC-Stecker. Außen-Ø 6,48/5,41/4,76/1,72 mm. Geeignet sowohl zum Verpressen der Innenkontakte als auch der Außenhülsen. Best.-Nr. 05116/N Universal-Pressgerät zum Verarbeiten nicht isolierter Flachsteckhülsen und -stecker mit Crimpanschluss.				

## Präzisions-Pressgeräte in Linear-Crimptechnik

für nicht isolierte Flachstecker und -hülsen mit und ohne auswechselbare Werkzeugköpfe

### Vorteile der linearen Crimpbewegung

Kein Verdrehen der Kontakte und absolut symmetrisches Einrollen der Crimpkrallen. Das Prinzip der Linear-Crimptechnik ermöglicht es, lötfreie Verbindungen in Maschinen-vergleichbarer Qualität herzustellen. Die nachfolgend angebotenen Geräte sind mit Präzisionsgesenken, die ein Crimpen von Leiter und Isolationsumfassung in einem Arbeitsgang ermöglichen, ausgerüstet.

Der Universalpresskopf Best.-Nr. 12620 ist für eine Vielzahl am Markt befindlicher nicht isolierter Crimpverbinder (Stecker, Steckhülsen, rund und flach, etc.) einsetzbar. Zusätzlich zu den Standardköpfen liefern wir auf Anfrage eine Vielzahl spezieller Pressköpfe z. B. für D-Subkontakte oder Kontakte innerhalb der Kommunikationstechnik.



Best.-Nr.	Querschnittsbereich	Beschreibung
12615	-	Grundgerät ohne Pressköpfe
12616	-	Kunststoffkoffer für Werkzeug und 5 Einsätze
12617	0,5 - 1,0 mm <sup>2</sup>	Presskopf für Nicht isolierte Flachsteckverbinder 2,8 mm
12618	0,5 - 1,5 mm <sup>2</sup>	Presskopf für Nicht isolierte Flachsteckverbinder 4,8 mm
12619	0,5 - 2,5 mm <sup>2</sup>	Presskopf für Nicht isolierte Flachsteckverbinder 6,3 mm
12620	0,5 - 2,5 mm <sup>2</sup>	Universal-Presskopf

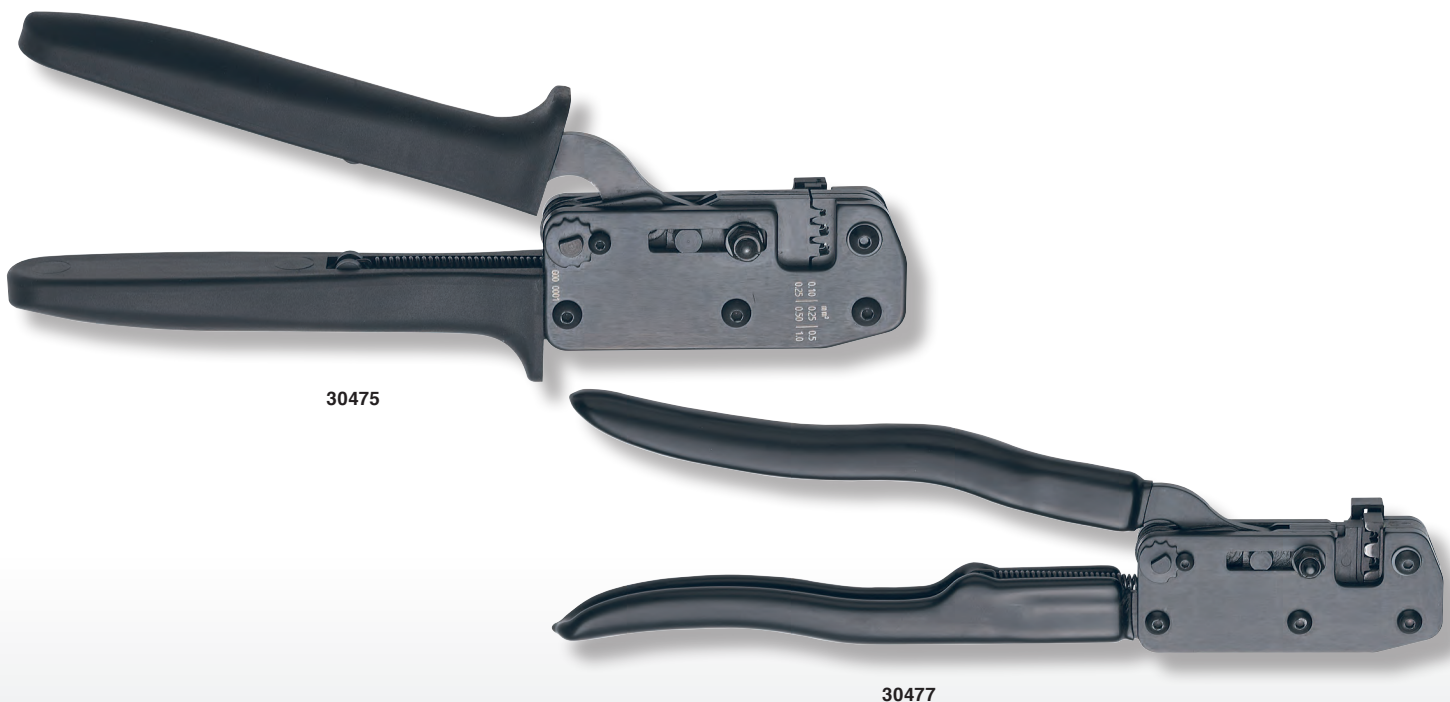

Best.-Nr.	Querschnittsbereich	Beschreibung	Länge	Gewicht
30475	0,5 - 1,0 mm <sup>2</sup>	für Nicht isolierte Flachsteckverbinder 2,8 mm	210 mm	0,50 kg
30477	1,0 - 2,5 mm <sup>2</sup>	für Nicht isolierte Flachsteckverbinder 6,3 mm	350 mm	0,50 kg
30480	0,5 - 1,0 mm <sup>2</sup>	für Winkelhülsen 04945	210 mm	0,50 kg
30481	0,5 - 1,5 mm <sup>2</sup>	für Winkelhülsen 04940	210 mm	0,50 kg

## Elektromechanisches Akku-Pressgerät

mit auswechselbaren Presseinsätzen bis 50 mm<sup>2</sup>

Elektromechanisch angetriebenes Handpressgerät in leichter äußerst kompakter Bauform mit moderner Li-Ionen-Technologie. Tippbetrieb für exakte Positionierung der Kontakte. Mit Motorschnellstopp (kein Nachlaufen), Notentriegelung und Reset-Funktion. Automatische Ablaufsteuerung mit Prozessüberwachung durch Multifunktionsanzeige (Ladestand Akku, Serviceinterwallanzeige, Warnung gegen Überhitzung/Überlastung). Kurze kompakte Bauweise im Arbeitsbereich. Durch die Vielzahl der lieferbaren Werkzeugeinsätze universell einsetzbar.

- Wartungsarmer, elektromechanischer Antrieb mit Li-Ionen Technologie
- Pressüberwachung mit LED-Multifunktionsanzeige und Motorschnellstopp
- Leichtes, handliches Werkzeug mit automatischer Ablaufsteuerung
- LED-Beleuchtung des Arbeitsbereichs
- Kombinierbar mit einer Vielzahl von Standardeinsätzen
- Ergonomische Arbeitshöhe und geringer Geräuschpegel



Best.-Nr.	Querschnittsbereich mm <sup>2</sup>	Beschreibung/Lieferumfang
12230	0,10 - 50,0	1 Standardset bestehend aus: 1 Stck. Akku-Pressgerät ohne Einsätze 1 Stck. Li-Ion-Batterie 12 V/1,5 Ah 1 Stck. Ladegerät 230 V/50 Hz 1 Stck. Kunststoffkoffer mit Schaumeinlage
<b>Zubehör</b>		
12231		1 Stck. Li-Ion Ersatz-Akku 12 V/1,5 Ah Ladezeit ca. 30 Min.
12232		1 Stck. Li-Ion Ersatz-Akku 12 V/3 Ah Ladezeit ca. 60 Min.
12233		1 Stck. Li-Ion Ersatz-Ladegerät 230 V/50 Hz
<b>Technische Daten</b>		
<ul style="list-style-type: none"> <li>• Querschnittsbereich 0,10-50 mm<sup>2</sup></li> <li>• Presskraft 15 kN</li> <li>• Press-/Zykluszeit ca. 2,5 Sek.</li> </ul>		<ul style="list-style-type: none"> <li>• Akku Li-Ion 12 V 1,5 Ah oder 3 Ah</li> <li>• Abmessungen (L x B x H) 142 x 50 x 274 mm</li> <li>• Gewicht 2 kg</li> </ul>
<b>Hinweis:</b> Auf Anfrage auch mit Ladegeräten für England, Nordamerika oder Australien/Ozeanien lieferbar.		

## Lieferbare Pressgeräte für elektronisches Akku-Pressgerät Best.-Nr. 12230

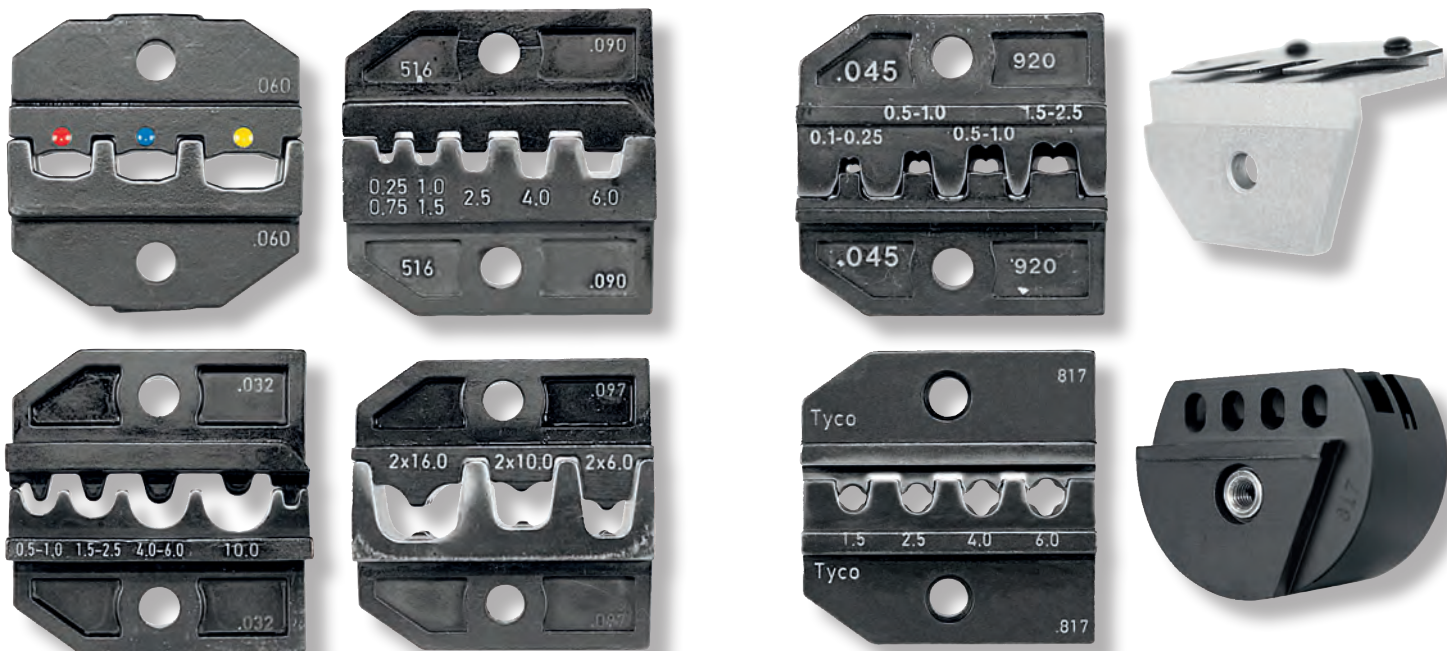

Wechselbare Presseinsätze

Presseinsätze mit Positionierer

Best.-Nr.	Querschnittsbereich mm <sup>2</sup>	Beschreibung
12240	0,5 - 6	Für isolierte Kabelschuhe und Verbinder
12241	10 - 16	Für isolierte Kabelschuhe und Verbinder
12242	0,5 - 10	Für Kabelschuhe DIN 46234
12243	16 - 25	Für Kabelschuhe DIN 46234
12244	1,5 - 10	Kombigesenk 1,5/2,5 + 4 mm <sup>2</sup> für druseidt Stoßverbinder 13687/13688 und 13689 sowie Ausführung nach DIN 46267 Teil 1 6 + 10 mm <sup>2</sup> druseidt Artikel-Nr. 01964/65
12245	0,25 - 6	Für nicht isolierte und isolierte Aderendhülsen DIN 46228 Blatt 1 + 4
12246	10 - 25	Für nicht isolierte und isolierte Aderendhülsen DIN 46228 Blatt 1 + 4
12247	35 - 50	Für nicht isolierte und isolierte Aderendhülsen DIN 46228 Blatt 1 + 4
12248	2 x 6 - 2 x 16	Für isolierte TWIN-Aderendhülsen
12249	0,1 - 2,5	Für nicht isolierte Flachsteckhülsen 2,8 mm und 4,8 mm
12249/A		Kontaktaufnahme/Positionierer für Best.-Nr. 12249
12250	0,5 - 6	Für nicht isolierte Flachsteckhülsen 4,8 und 6,3 mm
12250/A		Kontaktaufnahme/Positionierer für Best.-Nr. 12250
12239	0,5 - 6	Für Krallenkabelschuhe DIN 46225 Form A
12251	-	Für Koax-Verbinder RG 58/59 und RG 62/71, Crimpmaße 5,4/6,48/1,72 mm
12258	2,5 - 6	Für Solarverbinder MC 4
12258/A		Kontaktaufnahme/Positionierer für Best.-Nr. 12258
12252	4 - 10	Für Solarverbinder MC 4
12252/A		Kontaktaufnahme/Positionierer für Best.-Nr. 12252
12259	2,5 - 6	Für Solarverbinder MC 3
12259/A		Kontaktaufnahme/Positionierer für Best.-Nr. 12259
12265	4 - 10	Für Solarverbinder MC 3
12265/A		Kontaktaufnahme/Positionierer für Best.-Nr. 12265
12269	1,5 - 6	Für Solarverbinder Tyco
12269/A		Kontaktaufnahme/Positionierer für Best.-Nr. 12269
12253	0,14 - 4	Für gedrehte Kontakte
12253/A		Kontaktaufnahme/Positionierer für Best.-Nr. 12253
12235	1,5 - 6	Für gedrehte Kontakte
12235/A		Kontaktaufnahme/Positionierer für Best.-Nr. 12235
12236	4 - 10	Für gedrehte Kontakte
12236/A		Kontaktaufnahme/Positionierer für Best.-Nr. 12236
12237	10 + 16	Für gedrehte Kontakte incl. Kontaktaufnahme/Positionierer
12238	6 + 25	Für gedrehte Kontakte incl. Kontaktaufnahme/Positionierer
12224	-	Für Datenstecker/Western-Stecker 4-, 6-, 8-polig
12225	-	Für Datenstecker/Molex-Stecker (kurze Bauform) 4-, 6-, 8-polig
12226	-	Für Datenstecker/Stewart-Verbinder 4-, 6-, 8-polig

## Multifunktionale Pressgeräte

lieferbar sowohl als Handzange als auch elektrisch oder pneumatisch betätigte Maschinen

Die nachstehend angebotenen Geräte basieren auf den gleichen Werkzeugeinsätzen, so dass die Einsätze sowohl in der Handzange 12430 als auch in den elektrisch oder pneumatisch betätigten Maschinen eingesetzt werden können. Alle Geräte arbeiten mit einer linearen Crimpbewegung, die es ermöglicht, Verpressungen in einer gleichbleibend hohen Qualität herzustellen. Die Konstruktion der Maschinen in Sicherheitsbauweise ermöglicht ein Arbeiten ohne zusätzliche Schutzabdeckung der Pressgesenke.

Zu dem Handpressgerät bieten wir als Zubehör zwei stabile Kunststoffkoffer an, in denen jeweils eine unterschiedliche Anzahl von Pressgesenken gelagert werden kann. Das Werkzeugsystem ist deshalb sowohl für stationäre Konfektion als auch beim Kunden vor Ort oder innerhalb von Anlagen oder Geräten einsetzbar.

Das elektrisch angetriebene Tischcrimpgerät Best.-Nr. 12408 zeichnet sich durch einen einfachen und schnellen Werkzeugwechsel sowie kurze Maschinenzykluszeiten aus. Das Gerät kann wahlweise auch im „Doppelhub“ betrieben werden. Das bedeutet, dass im ersten Hub der Kontakt fixiert und im zweiten Hub die Verpressung und das Zurückfahren in die Endstellung des Werkzeuges erfolgt. Die Betätigung erfolgt über den standardmäßig mitgelieferten Sicherheitsfußschalter. Alle Gesenke werden in den Basis Presskopf Best.-Nr. 12409 aufgenommen. Dadurch ist es kostengünstig möglich, ein breites Spektrum an Anwendungen abzudecken.



Tischgerät

Fußschalter

Best.-Nr.	Beschreibung	Abmessungen mm			Gewicht kg/Stck.
		B	L	H	
<b>Handpressgerät</b>					
12430	Basiswerkzeug ohne Einsätze	75	220	40	0,58
12431	Kunststoffkoffer für Werkzeug und 5 Einsätze				
12432	Kunststoffkoffer für Werkzeug und 13 Einsätze				
<b>Elektrisch betriebenes Tischgerät</b>					
12408/N	Grundgerät 230 V AC mit Sicherheitsfußschalter ohne Presskopf und Einsätze	390	260	200	13,00
12409/N	Basis Presskopf ohne Einsätze				

Pressgesenke siehe Tabelle auf Seite 159

## Pneumatisch betätigte Sicherheits-Crimpmaschine

Diese pneumatisch betätigte Crimpmaschine arbeitet ebenfalls wie die elektrischen Maschinen ohne zusätzliche Schutzabdeckung an den Werkzeuggesenken. Bei dem neu entwickelten, patentierten Sicherheitsmechanismus wird über ein eingebautes Sicherheitsventil die Vercrimpung nicht freigegeben, wenn das Öffnungsmaß zwischen den Auftreffflächen der Gesenke größer als 5,9 mm ist. Jegliche Formen von sonst vorgeschriebenen Sicherheitsabdeckungen zum Schutze des Bedieners werden somit hinfällig. Die Maschine wird mittels eines standardmäßig mitgelieferten Sicherheits-Doppelfußpedales betätigt.

So bleiben die Hände frei zum Einlegen der Kontakte und Leitungen. Dadurch wird ein Höchstmaß an Produktivität ermöglicht. Die Crimpkraft beginnt bei 9 kN und nimmt exponentiell zu, bis 120 kN beim letzten Millimeter des Hubes erzielt sind. Der Betriebsdruck beträgt max. 6 bar. Zur Grundausrüstung gehören ein elektronischer Stückzähler, ein pneumatisches Sicherheits-Doppelfußpedal, ein farbcodierter 4-fach-Anschlussschlauch sowie ein Werkzeugset. Die Vielzahl der möglich lieferbaren Einsätze eröffnet ein breites Spektrum an Anwendungen.



Fußschalter

Tischgerät

Best.-Nr.	Querschnittsbereich mm <sup>2</sup>	Beschreibung	Abmessungen mm			Gewicht kg/Stck.
			B	L	H	
12425		Pneumatische Crimpmaschine mit Werkzeugadapter und Sicherheits-Doppel-Fußpedal	280	160	280	26,00
<b>Lieferbare Werkzeugeinsätze für Handgerät 12430, elektrische Maschine 12408, pneumatische Maschine 12425</b>						
12433	0,5 - 6,0	Einsatz für isolierte Kabelschuhe/Verbinder				
12434	0,1 - 10,0	Einsatz für Kabelschuhe DIN 46234				
12445	10,0	Einsatz für Kabelschuhe DIN 46234				
12447	16,0	Einsatz für Kabelschuhe DIN 46234				
12436	0,14 - 10,0	Einsatz für Aderendhülsen DIN 46228 Blatt 1 + 4				
12426	10,0 - 25,0	Einsatz für Aderendhülsen DIN 46228 Blatt 1 + 4				
12427	35,0 - 50,0	Einsatz für Aderendhülsen DIN 46228 Blatt 1 + 4				
12437	0,5 - 1,0	Einsatz für nicht isolierte Flachsteckhülsen 2,8 mm				
12438	0,5 - 2,5	Einsatz für nicht isolierte Flachsteckhülsen 4,8 mm				
12439	0,5 - 6,0	Einsatz für nicht isolierte Flachsteckhülsen 6,3 mm				

Weitere Werkzeugeinsätze z. B. für Solar-Stecker, gedrehte Kontakte etc. auf Anfrage lieferbar.

Pressgeräte für nicht isolierte Kabelschuhe/Verbinder



05103



12645/N



30445

Best.-Nr.	Querschnittsbereich mm <sup>2</sup>	Beschreibung	Länge	Gewicht kg/Stck.
05103	0,10 - 0,5	Presswerkzeug mit Zwangssperre	170 mm	0,32
12645/N	0,50 - 10,0	Presswerkzeug mit Zwangssperre	230 mm	0,53
30445	0,75 - 10,0	Presswerkzeug mit Zwangssperre	270 mm	0,50

**Hinweis:** Best.-Nr. 05103 einfaches, kleines Werkzeug zum Verpressen nicht isolierter und isolierter „Mini“-Kabelschuhe 0,1 – 0,5 mm<sup>2</sup>. Best.-Nr. 12645/N / 30445 universelle Werkzeuge für Montageinsatz.



05182



05186



30446



05126

Best.-Nr.	Querschnittsbereich mm <sup>2</sup>	Beschreibung	Länge	Gewicht kg/Stck.
05182	0,1 - 16	Presswerkzeug mit Zwangssperre	220 mm	0,47
05186		Abisolier- und Schneideinsatz 0,5 - 6 mm <sup>2</sup> für 05182		
30446	1,5 - 16	Presswerkzeug mit Zwangssperre	315 mm	0,61
05126	10,0 - 25	Presswerkzeug mit Zwangssperre	260 mm	0,62

**Hinweis:** Alle Werkzeuge sind geeignet zum Verpressen von Kabelschuhen DIN 46234, 46230 bzw. Verbinder DIN 46341 Teil 1 Form A + B oder Verbinder mit ähnlichen Abmessungen. Best.-Nr. 05182 ist zusätzlich ausrüstbar mit einem Abisolier- und Schneideinsatz für Leitungen 0,5 - 6 mm<sup>2</sup>. Die Montage erfolgt durch Einrasten in die Innenseiten der Zangengriffe.



## Pressgeräte für Rohrkabelschuhe und Verbinder der druseidt Standard-Serie

Pressbreite 5 mm



12375



12376



12377

Best.-Nr.	Querschnittsbereich mm <sup>2</sup>	Pressform	Länge	Gewicht kg/Stck.
12375	6 - 50	WM-Pressung	380 mm	1,30
12376	6 - 70	WM-Pressung	515 mm	2,00
12377	10 - 120	WM-Pressung	660 mm	4,10

**Hinweis:** Geeignet zum Verpressen handelsüblicher nicht isolierter Rohrkabelschuhe und Verbinder der druseidt Standard-Serie gemäß den Seiten 30-34 dieses Kataloges. Die Querschnittseinstellung erfolgt durch Drehen der eingebauten Profilscheiben. Ein Austausch von Presseinsätzen ist somit nicht erforderlich.

## Pressgeräte für Rohrkabelschuhe und Verbinder der druseidt Euro-Serie

Pressbreite 5 mm



12372/50



12372



12373

Best.-Nr.	Querschnittsbereich mm <sup>2</sup>	Pressform	Länge	Gewicht kg/Stck.
12372/50	6 - 50	WM-Pressung	380 mm	1,30
12372	6 - 70	WM-Pressung	515 mm	2,00
12373	10 - 120	WM-Pressung	660 mm	4,10

**Hinweis:** Geeignet zum Verpressen handelsüblicher nicht isolierter Rohrkabelschuhe und Verbinder der druseidt Euro-Serie gemäß den Seiten 42-48 dieses Kataloges. Die Querschnittseinstellung erfolgt durch Drehen der eingebauten Profilscheiben. Ein Austausch von Presseinsätzen ist somit nicht erforderlich.

## Pressgerät für Rohrkabelschuhe und Verbinder

Pressbreite 5 mm



12370/50



12370/12374



12371

Best.-Nr.	Querschnittsbereich		Pressform	Länge	Gewicht kg/Stck.
	Cu	Alu			
<b>Für druseidt Rohrkabelschuhe und Verbinder für feindrähtige Leiter</b>					
12374	10 - 70 mm <sup>2</sup>	-	WM-Pressung	515 mm	2,18
<b>Für Rohrkabelschuhe und Verbinder aus Kupfer DIN 46235/DIN 46267 Teil 1 / Alu nach DIN 46329/DIN 46267 Teil 2</b>					
12370/50	6 - 50 mm <sup>2</sup>	10 - 35 mm <sup>2</sup>	6-kant-Pressung	380 mm	1,30
12370	6 - 70 mm <sup>2</sup>	10 - 50 mm <sup>2</sup>	6-kant-Pressung	515 mm	2,00
12371	10 - 120 mm <sup>2</sup>	10 - 70 mm <sup>2</sup>	6-kant-Pressung	660 mm	4,10

**Hinweis:** Geeignet zum Verpressen handelsüblicher sowie genormter Kabelschuhe gem. Katalogseiten 36-39 (Best.-Nr. 12374) sowie 50-53 und 56-59 (Best.-Nr. 12370-12371). Die Querschnittseinstellung erfolgt durch Drehen der eingebauten Profilscheiben. Ein Austausch von Presseinsätzen ist somit nicht erforderlich.

## Mechanisches Handpressgerät mit Teleskopgriffen und auswechselbaren Presseinsätzen 1,5 bis 240 mm<sup>2</sup>



**druseidt-Systemeinsätze, Größe II**  
(Halbschaleneinsätze schmale Ausführung)

Best.-Nr.	Querschnittsbereich		Edelstahl	Pressform	Länge	Gewicht kg/Stck.
	Cu	Alu				
12869	6 - 240 mm <sup>2</sup>	16 - 185 mm <sup>2</sup>	1,5 - 35 mm <sup>2</sup>	Verschiedene	550/770 mm (ein-/ausgefahren)	3,30

**Hinweis:** Universell einsetzbares mechanisches Handpressgerät. Geeignet zur Aufnahme von druseidt Systemeinheiten der Größe II (Halbschaleneinsätze schmale Ausführung). Großer Anwendungsbereich für Querschnitte bis zu 240 mm<sup>2</sup>. Schneller Werkzeugwechsel durch aufklappbaren Presskopf mit Schnellverschluss. Presskopf 360° drehbar. Die ausziehbaren Teleskopgriffe und das relativ geringe Gewicht ermöglichen ein ermüdungsfreies Arbeiten.

## Anwendungsbereiche/Lieferbare Pressgesenke

- **Dornpressung 10-120 mm<sup>2</sup>**  
für Kabelschuhe DIN 46234 + DIN 46230
- **Dornpressung 1,5-35 mm<sup>2</sup>**  
für druseidt Edelstahl-Kabelschuhe
- **WM-Pressung 10-240 mm<sup>2</sup>**  
für handelsübliche Rohrkabelschuhe und Verbinder  
- druseidt Standardserie  
- druseidt Euroserie
- **WM-Pressung 10-185 mm<sup>2</sup>**  
für handelsübliche Rohrkabelschuhe und Verbinder  
- druseidt Serie für feindrähtige Leiter
- **6-kant-Pressung 6-185/240 mm<sup>2</sup>**  
für Kabelschuhe und Verbinder  
- Cu DIN 46235/DIN 46267 Teil 1, Alu DIN 46329/DIN 46267 Teil 2
- **Vorrundeinsätze 25/35-185/240 mm<sup>2</sup>**
- **Trapezeinsätze 10-240 mm<sup>2</sup>**  
für Aderendhülsen DIN 46228 Teil 1 + 4
- **Trapezeinsätze 4-16 mm<sup>2</sup>**  
für TWIN Aderendhülsen 2 x 4 mm<sup>2</sup> bis 2 x 16 mm<sup>2</sup>

Best.-Nr. und Auswahltabellen für die Pressgesenke finden Sie in diesem Katalog auf den Seiten 204 und 205.

## 2. SCHNEID-, ABISOLIER- UND PRESSWERKZEUGE

### 2.5 Kraftunterstützte Pressgeräte mit auswechselbaren Presseinsätzen

Ergänzend zu den verschiedenen einfachen Handwerkzeugen, die manuell betätigt mit Hebelübersetzung arbeiten, bietet druseidt auch eine Vielzahl von kraftunterstützten Pressgeräten an. Derartige Geräte bieten erhebliche Vorteile beim Verarbeiten größerer Querschnitte und regelmäßiger oder serienmäßiger Anwendung. Durch ihre relativ kleinen, kompakten Bauformen ist auch ein Arbeiten an schwer zugänglichen Stellen oder unter beengten Platzverhältnissen möglich.

Entsprechend der Anwendungshäufigkeit, den Einsatzbedingungen und der Art der zu verarbeitenden Kabelschuhe und Verbinder kann der Anwender Werkzeuge mit folgender unterschiedlicher Antriebstechnik wählen:

- Ratschenübersetzte Handpressgeräte**  
 Bei derart angetriebenen Geräten wird die Presskraft und die Einpresstiefe leicht und präzise durch einen umlaufenden Excenter erzeugt. Wo notwendig, wird die Leichtgängigkeit in der Bedienung durch Rollen- und Nadellagerungen im Antriebssystem sichergestellt. Die Betätigung erfolgt durch Schwenken des beweglichen Handhebels der Werkzeuge.
- Handhydrauliken**  
 Die Betätigung von Handhydrauliken erfolgt ebenfalls durch das Schwenken des beweglichen Handhebels der Werkzeuge. Der Kraftaufbau erfolgt je nach Gerät über eine einfache oder Doppelkolbenhydraulik.
- Elektrohydraulisch betätigte Akku-Pressgeräte**  
 Da der Kraftaufbau bei diesen Geräten über eine Elektrohydraulik erfolgt, wird so ein besonders kraftarmes Arbeiten sichergestellt. Durch den Akku-Betrieb sind derartige Geräte besonders gut für den mobilen Einsatz geeignet.
- Stationäre Hydrauliken mit Pressköpfen**  
 Diese Systeme arbeiten mit Grundgeräten, die entweder als Fußpumpe oder aber als Elektrohydraulik ausgelegt sein können. Unterschiedliche Press- und Schneidköpfe ermöglichen einen universellen Einsatz.

Im Bereich der Hydraulikgeräte arbeitet druseidt weitestgehend mit austauschbaren Werkzeugeinsatz-Systemen, das heißt, dass die gleichen Einsätze sowohl in Handgeräten als auch in Akku- oder Elektrohydrauliken eingesetzt werden können.

#### druseidt-Systemeinsätze

einsetzbar sowohl in Hydrauliken und Akku-Werkzeugen als auch in Hdraulik-Pressköpfen

##### Systemeinsätze, Größe I druseidt Flacheinsätze



##### Systemeinsätze, Größe II druseidt Halbschaleneinsätze schmale Ausführung



##### Systemeinsätze, Größe III druseidt Halbschaleneinsätze breite Ausführung



## Mechanisches Handpressgerät

mit Ratschenübersetzung und drehbarem Pressgesenk 6 - 35 mm<sup>2</sup>  
für Kabelschuhe DIN 46234



### Pressgesenk und Pressform

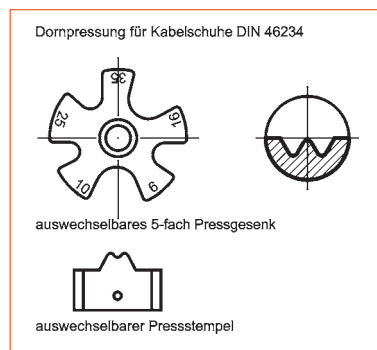

Best.-Nr.	Querschnittsbereich	Presskraft	Beschreibung	Länge	Gewicht kg/Stck.
12650	6 - 35 mm <sup>2</sup>	ca. 28 kN	Pressgerät komplett mit Presseinsatz	310 mm	1,30
12651	Werkzeugkasten aus Stahlblech				

**Hinweis:** Mechanisches Einhandpresswerkzeug mit Ratschenübersetzung. Durch Schwenken des beweglichen Handhebels lassen sich Pressungen mit geringem Kraftaufwand herstellen. Mit nur einem drehbaren Pressgesenk wird ein Querschnittsbereich von 6 - 35 mm<sup>2</sup> abgedeckt. Die Konstruktion des Werkzeuges garantiert eine stets gleich bleibende, optimale Einpresstiefe und damit hervorragende elektrische und mechanische Eigenschaften der Pressverbindung. Die handliche Ausführung und der aufklappbare Werkzeugkopf ermöglichen ein Arbeiten auch an schwer zugänglichen Stellen.

## Mechanisches Handpressgerät

mit Ratschenübersetzung  
und auswechselbaren Pressgesenken 6 - 50 mm<sup>2</sup>



Best.-Nr.	Querschnittsbereich	Presskraft	Beschreibung	Länge	Gewicht kg/Stck.
12655	6 - 50 mm <sup>2</sup>	ca. 28 kN	Pressgerät ohne Einsätze	280 mm	1,20
12656	Werkzeugkasten aus Stahlblech				

**Hinweis:** Mechanisches Einhandpresswerkzeug mit Ratschenübersetzung. Durch Schwenken des beweglichen Handhebels lassen sich Pressungen mit geringem Kraftaufwand herstellen. Die Konstruktion des Werkzeuges garantiert eine stets gleich bleibende, optimale Einpresstiefe und damit hervorragende elektrische und mechanische Eigenschaften der Pressverbindung. Die handliche Ausführung und der aufklappbare Werkzeugkopf ermöglichen ein Arbeiten auch an schwer zugänglichen Stellen. Universelle Einsatzmöglichkeiten durch auswechselbare Presseinsätze mit unterschiedlichen Pressformen. Durch die kleine Bauform eignet sich das Werkzeug auch hervorragend für Montagen außer Haus.

### Lieferbare Presseinsätze

#### Dornpressung 6 - 35 mm<sup>2</sup>

für Kabelschuhe DIN 46234

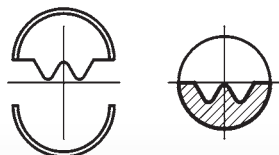

Best.-Nr.	Querschnitt mm <sup>2</sup>	Best.-Nr.	Querschnitt mm <sup>2</sup>
12657	6	12660	25
12658	10	12661	35
12659	16	12662	Stempel 6 - 35 mm <sup>2</sup>

**Hinweis:** Zu den Einsätzen 12657-61 ist einmalig der Stempel 12662 zu bestellen.

#### WM-Pressung 6 - 50 mm<sup>2</sup>

für handelsübliche Rohrkabelschuhe  
druseidt Standardserie

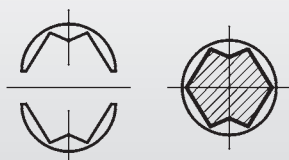

Best.-Nr.	Querschnitt mm <sup>2</sup>	Pressbereite mm
12665	6	6
12666	10	6
12667	16	6
12668	25	6
12669	35	6
12670	50	6

## Auswechselbare Presseinsätze für Handpressgerät Best.-Nr. 12655

**WM-Pressung 6 - 50 mm<sup>2</sup>**  
für handelsübliche Rohrkabelschuhe  
druseidt Euro-Serie

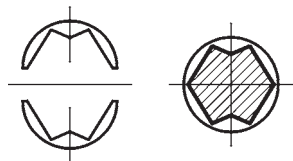

Best.-Nr.	Querschnitt mm <sup>2</sup>	Pressbreite mm
12468	6	5
12469	10	5
12470	16	5
12471	25	5
12472	35	5
12473	50	5

**6-Kant-Pressung 6 - 50 mm<sup>2</sup>**  
für Cu-Kabelschuhe und Verbinder  
nach DIN 46235/46267 Teil 1

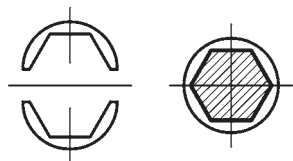

Best.-Nr.	Querschnitt mm <sup>2</sup>	Kennziffer	Pressbreite mm
12671	6	5	5
12672	10	6	5
12673	16	8	5
12674	25	10	5
12675	35	12	5
12676	50	14	5

**6-Kant-Pressung 16 - 50 mm<sup>2</sup>**  
für Al-Kabelschuhe und Verbinder  
nach DIN 46329/46267 Teil 2

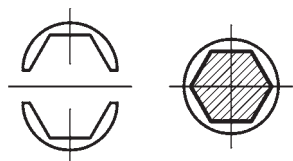

Best.-Nr.	Querschnitt mm <sup>2</sup>	Kennziffer	Pressbreite mm
12456	16/25	12 Al	7
12457	35	14 Al	7
12458	50	16 Al	7

**Trapezpressung 6 - 50 mm<sup>2</sup>**  
für Aderendhülsen DIN 46228 Blatt 1 + 4

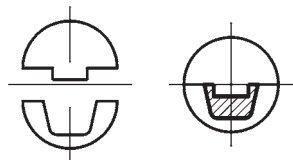

Best.-Nr.	Querschnitt mm <sup>2</sup>	Pressbreite mm
12652	6	18
12653	10	18
12654	16	18
12677	25	18
12678	35	18
12679	50	18

**Ovalpressung 10 - 25 mm<sup>2</sup>**  
für isolierte Kabelschuhe

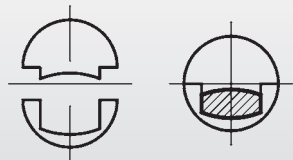

Best.-Nr.	Querschnitt mm <sup>2</sup>	Hinweis
12460	10	geeignet für Kabelschuhe gem. Katalogseite 15 + 16.
12461	16	
12462	25	

## Mechanisches Handpressgerät

mit Ratschenübersetzung  
und auswechselbaren Pressgesenken 6 - 120 mm<sup>2</sup>



Best.-Nr.	Querschnittsbereich	Presskraft	Beschreibung	Länge	Gewicht kg/Stck.
30460	6 - 120 mm <sup>2</sup>	ca. 55 kN	Pressgerät ohne Einsätze	430 mm	2,00

30470 Werkzeugkasten aus Stahlblech

**Hinweis:** Mechanisches Presswerkzeug mit Ratschenübersetzung. Durch Schwenken des beweglichen Handhebels lassen sich Pressungen mit geringem Kraftaufwand herstellen. Die Konstruktion des Werkzeuges garantiert eine stets gleich bleibende, optimale Einpresstiefe und damit hervorragende elektrische und mechanische Eigenschaften der Pressverbindung. Schneller Werkzeugwechsel durch aufklappbaren Presskopf. Die handliche Ausführung und das geringe Gewicht ermöglichen auch ein Arbeiten an schwer zugänglichen Stellen.

### Lieferbare Presseinsätze

#### Dornpressung 6 - 70 mm<sup>2</sup>

für Kabelschuhe DIN 46234

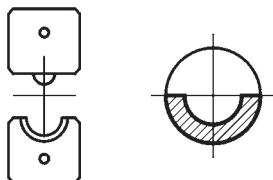

Best.-Nr.	Querschnitt mm <sup>2</sup>	Best.-Nr.	Querschnitt mm <sup>2</sup>
12680	10 + 16 + 25 + 35	12683	Stempel 6 - 70
12681	6 + 50		
12682	70		

**Hinweis:** Zu den Einsätzen 12680-82 ist einmalig der Stempel 12683 zu bestellen.

#### WM-Pressung 10 - 120 mm<sup>2</sup>

für handelsübliche Rohrkabelschuhe  
druseidt Standard-Serie

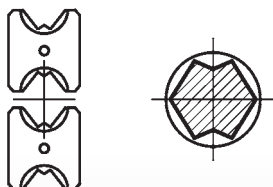

Best.-Nr.	Querschnitt mm <sup>2</sup>	Pressbereite mm
12685	10 + 70	7
12686	16 + 35	7
12687	25 + 50	7
12688	95	5,5
12689	120	5,5

#### WM-Pressung 10 - 120 mm<sup>2</sup>

für handelsübliche Rohrkabelschuhe  
druseidt Euro-Serie

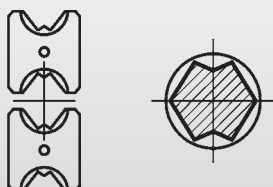

Best.-Nr.	Querschnitt mm <sup>2</sup>	Pressbereite mm
12475	10 + 70	7
12476	16 + 35	7
12477	25 + 50	7
12478	95	5,5
12479	120	5,5

**Auswechselbare Presseinsätze für Pressgerät 30460**
**WM-Pressung 10f - 95f mm<sup>2</sup>**

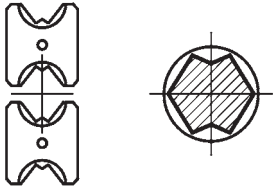
 für handelsübliche druseidt-Rohrkabelschuhe  
für feindrähtige Leiter

Best.-Nr.	Querschnitt mm <sup>2</sup>	Pressbreite mm
12515	10 f + 25 f	5
12516	16 f + 35 f	5
12517	50 f	5
12518	70 f	5
12519	95 f	5

**6-Kant-Pressung 10 - 120 mm<sup>2</sup>**

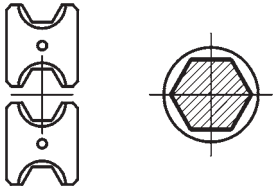
 für Cu-Kabelschuhe und Verbinder  
nach DIN 46235/46267 Teil 1

Best.-Nr.	Querschnitt mm <sup>2</sup>	Kennziffer	Pressbreite mm
12690	10 + 70	6 + 16	5,5
12691	16 + 35	8 + 12	5,5
12692	25 + 50	10 + 14	5,5
12693	95	18	5,5
12694	120	20	5,5

**6-Kant-Pressung 16 - 95 mm<sup>2</sup>**

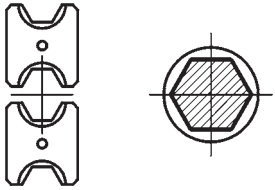
 für Al-Kabelschuhe und Verbinder  
nach DIN 46329/46267 Teil 2

Best.-Nr.	Querschnitt mm <sup>2</sup>	Kennziffer	Pressbreite mm
12762	16/25 + 35	12 Al + 14 Al	7
12763	16/25 + 50	12 Al + 16 Al	7
12764	70	18 Al	7
12765	95	20 Al	7

**Trapezpressung 25 - 95 mm<sup>2</sup>**

für Aderendhülsen DIN 46228 Blatt 1 + 4

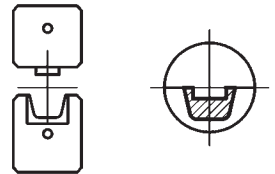

Best.-Nr.	Querschnitt mm <sup>2</sup>	Pressbreite mm	Hinweis
12390	25	26	Zu den Einsätzen 12390-94 ist der jeweilige passende Stempel zu bestellen.
12391	35	26	
12392	50	26	
12393	70	26	
12394	95	26	
<b>Stempel</b>			
12395	25 + 35	26	
12396	50 + 70	26	
12397	95	26	

**Ovalpressung 10 - 35 mm<sup>2</sup>**

für isolierte Kabelschuhe

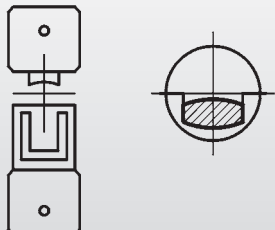

Best.-Nr.	Querschnitt mm <sup>2</sup>	Hinweis
12695	10	geeignet für Kabelschuhe gem. Katalogseite 15 + 16.
12696	16	
12697	25	
12698	35	



## Mechanisches Handpressgerät

mit Ratschenübersetzung  
und auswechselbaren Presseinsätzen 10 - 240 mm<sup>2</sup>



Best.-Nr.	Querschnittsbereich	Presskraft	Beschreibung	Länge	Gewicht kg/Stck.
31460	10 - 240 mm <sup>2</sup>	ca. 100 kN	Pressgerät ohne Einsätze	565 mm	4,00
31465	Werkzeugkasten aus Stahlblech				

**Hinweis:** Robustes mechanisches Presswerkzeug mit Ratschenübersetzung. Durch Schwenken des beweglichen Handhebels lassen sich Pressungen mit geringem Kraftaufwand herstellen. Die Konstruktion des Werkzeuges garantiert eine stets gleich bleibende, optimale Einpresstiefe und damit hervorragende elektrische und mechanische Eigenschaften der Pressverbindung. Schneller Werkzeugwechsel durch aufklappbaren Presskopf. Durch einen hohen Pressdruck von ca. 100 kN bietet das Gerät eine Alternative zu hydraulisch betätigten Werkzeugen.

### Lieferbare Presseinsätze

#### Dornpressung 10 - 150 mm<sup>2</sup>

für Kabelschuhe DIN 46234

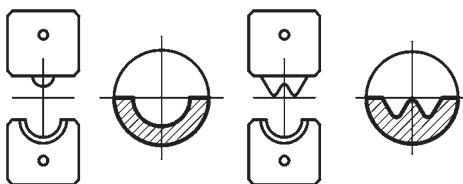

10 - 70 mm<sup>2</sup>

95 - 150 mm<sup>2</sup>

Best.-Nr.	Querschnitt mm <sup>2</sup>	Best.-Nr.	Querschnitt mm <sup>2</sup>
12800	10 + 70	12804	95
12801	16 + 35	12805	120
12802	25 + 50	12806	150
12803	Stempel 10 - 70	12807	Stempel 95 - 150

**Hinweis:** Zu den Einsätzen 12800-02 und 12804-06 ist der jeweils passende Stempel zu bestellen.

#### WM-Pressung 10 - 240 mm<sup>2</sup>

für handelsübliche Rohrkabelschuhe  
druseidt Standard-Serie

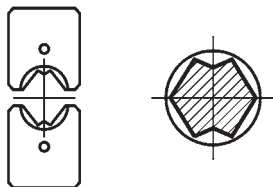

Best.-Nr.	Querschnitt mm <sup>2</sup>	Pressbreite mm	Best.-Nr.	Querschnitt mm <sup>2</sup>	Pressbreite mm
12341	10	7	12347	95	7
12342	16	7	12348	120	7
12343	25	7	12349	150	7
12344	35	7	12350	185	7
12345	50	7	12351	240	7
12346	70	7			

#### WM-Pressung 10 - 240 mm<sup>2</sup>

für handelsübliche Rohrkabelschuhe  
druseidt Euro-Serie

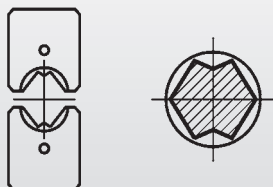

Best.-Nr.	Querschnitt mm <sup>2</sup>	Pressbreite mm	Best.-Nr.	Querschnitt mm <sup>2</sup>	Pressbreite mm
12562	10	7	12568	95	7
12563	16	7	12569	120	7
12564	25	7	12570	150	7
12565	35	7	12571	185	7
12566	50	7	12572	240	7
12567	70	7			

**Auswechselbare Presseinsätze für Pressgerät 31460**
**WM-Pressung 10f - 150f mm<sup>2</sup>**

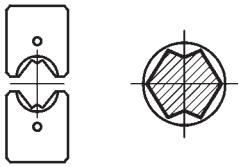
 für handelsübliche druseidit Rohrkabelschuhe  
für feindrähtige Leiter

Best.-Nr.	Querschnitt mm <sup>2</sup>	Pressbreite mm	Best.-Nr.	Querschnitt mm <sup>2</sup>	Pressbreite mm
12192	10 f	5	12197	70 f	5
12193	16 f	5	12198	95 f	5
12194	25 f	5	12199	120 f	5
12195	35 f	5	12200	150 f	5
12196	50 f	5			

**6-kant-Pressung 10 - 240 mm<sup>2</sup>**

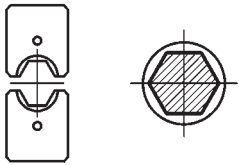
 für Cu-Kabelschuhe und Verbinder  
nach DIN 46235/46267 Teil 1

Best.-Nr.	Querschnitt mm <sup>2</sup>	Kennziffer	Pressbreite mm	Best.-Nr.	Querschnitt mm <sup>2</sup>	Kennziffer	Pressbreite mm
12809	10	6	7	12357	95	18	7
12352	16	8	7	12358	120	20	7
12353	25	10	7	12359	150	22	7
12354	35	12	7	12360	185	25	7
12355	50	14	7	12361	240	28	7
12356	70	16	7				

**6-kant-Pressung 10 - 240 mm<sup>2</sup>**

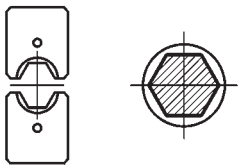
 für Al-Kabelschuhe und Verbinder  
nach DIN 46329/46267 Teil 2

Best.-Nr.	Querschnitt mm <sup>2</sup>	Kennziffer	Pressbreite mm	Best.-Nr.	Querschnitt mm <sup>2</sup>	Kennziffer	Pressbreite mm
12362	16/25	12 Al	7	12366	95/120	22 Al	7
12363	35	14 Al	7	12367	150	25 Al	7
12364	50	16 Al	7	12368	185	28 Al	7
12365	70	18 Al	7	12369	240	32 Al	7

**Vorrundeinsätze 25/35 - 240/300 mm<sup>2</sup>**

für sektorförmige Cu- und Al-Leiter

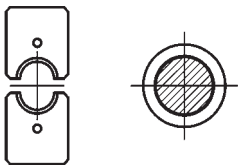

Best.-Nr.	Querschnitt mm <sup>2</sup>		Pressbreite mm	Best.-Nr.	Querschnitt mm <sup>2</sup>		Pressbreite mm
	sm	se			sm	se	
12378	25	35	25	12383	120	150	25
12379	35	50	25	12384	150	185	25
12380	50	70	25	12385	185	240	25
12381	70	95	25	12386	240	300	16
12382	95	120	25				

**Trapezpressung 25 - 120 mm<sup>2</sup>**

für Aderendhülsen DIN 46228 Blatt 1 + 4

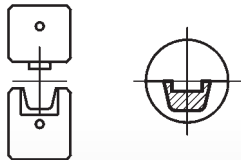

Best.-Nr.	Querschnitt mm <sup>2</sup>	Pressbreite mm	Best.-Nr.	Querschnitt mm <sup>2</sup>	Pressbreite mm
12888	25	24	12892	95	24
12889	35	24	12893	120	24
12890	50	24			
12891	70	24			

**Ovalpressung 10 - 150 mm<sup>2</sup>**

für isolierte Kabelschuhe

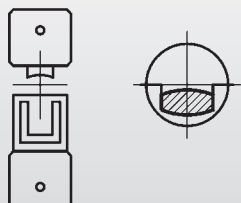

Best.-Nr.	Querschnitt mm <sup>2</sup>	Best.-Nr.	Querschnitt mm <sup>2</sup>
12810	10	12815	70
12811	16	12816	95
12812	25	12817	120
12813	35	12818	150
12814	50		

Hinweis: geeignet für isolierte Kabelschuhe Katalogseite 15 + 16.

## Hydraulisch betätigte Handpressgeräte mit auswechselbaren Pressgesenken 10 - 240 mm<sup>2</sup>

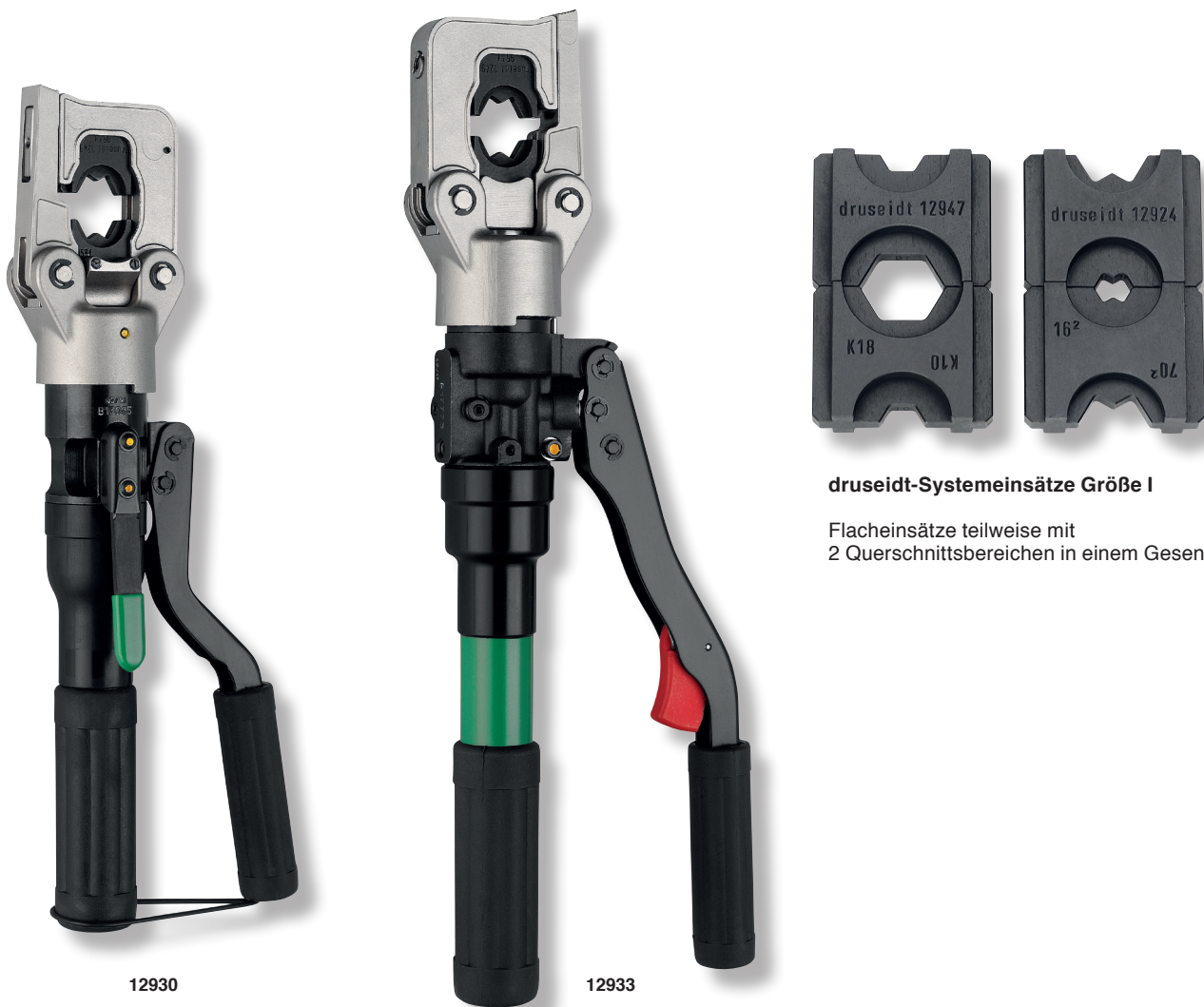

**druseidt-Systemeinsätze Größe I**

Flacheinsätze teilweise mit  
2 Querschnittsbereichen in einem Gesenk

Best.-Nr.	Querschnittsbereich	Presskraft	Beschreibung	Länge	Gewicht kg/Stck.
12930	1,5 - 240 mm <sup>2</sup>	ca. 55 kN	Pressgerät mit Einfachkolbenpumpe ohne Einsätze	365 mm	2,50
12931	Werkzeugkasten für 12930				
12933	1,5 - 240 mm <sup>2</sup>	ca. 55 kN	Pressgerät mit Doppelkolbenpumpe ohne Einsätze	415 mm	3,30
12934	Werkzeugkasten für 12933				

**Hinweis:** Handliche hydraulisch betätigte Pressgeräte mit Druckbegrenzungsventil. Best.-Nr. 12930 mit Einfach- und Best.-Nr. 12933 mit Doppelkolbenpumpe für schnelles Anfahren des Presseinsatzes an den Verbinder. Schneller Werkzeugwechsel durch aufklappbaren Presskopf. Die handliche Ausführung, das geringe Gewicht in Verbindung mit dem drehbaren, aufklappbaren Presskopf ermöglichen ein Arbeiten auch an schwer zugänglichen Stellen. Die Werkzeuge werden ausgerüstet mit druseidt System Einsätzen (Flacheinsätze des Systems I), welche auch in den druseidt elektrohydraulisch betätigten Akku-Pressgeräten Best.-Nr. 14240/42 sowie 12748 bzw. 12728 eingesetzt werden können.

### Anwendungsbereiche/Lieferbare Pressgesenke

- **Dornpressung 10-70 mm<sup>2</sup>**  
für Kabelschuhe DIN 46234 + DIN 46230
- **Dornpressung 1,5-35 mm<sup>2</sup>**  
für druseidt Edelstahl-Kabelschuhe
- **WM-Pressung 10-240 mm<sup>2</sup>**  
für handelsübliche Rohrkabelschuhe und Verbinder  
- druseidt Standardserie  
- druseidt Euroserie  
- druseidt Serie für feindrähtige Leiter
- **6-kant-Pressung 10/16-185 mm<sup>2</sup>**  
für Kabelschuhe und Verbinder  
- Cu DIN 46235/DIN 46267 Teil 1, Alu DIN 46329/DIN 46267 Teil 2
- **Vorrundeinsätze 25/35 - 185/240 mm<sup>2</sup>**
- **Trapezpressung 10 - 95 mm<sup>2</sup>**  
für Aderendhülsen DIN 46228 Teil 1 + 4
- **Ovalpressung 10 - 35 mm<sup>2</sup>**  
für isolierte Kabelschuhe und Verbinder

Best.-Nr. und Auswahltabellen für die Pressgesenke finden Sie in diesem Katalog auf den Seiten 202 und 203.

## Hydraulisch betätigtes Handpressgerät mit auswechselbaren Pressgesenken 6 - 300 mm<sup>2</sup>



**druseidt-Systemeinsätze Größe II**  
Halbschaleneinsätze  
schmale Ausführung

Best.-Nr.	Querschnittsbereich	Presskraft	Beschreibung	Länge	Gewicht kg/Stck.
12766	6 - 300 mm <sup>2</sup>	ca. 62 kN	Pressgerät mit Doppelkolbenpumpe ohne Einsätze	395 mm	2,80
12767	Werkzeugkasten für 12766				

**Hinweis:** Handliches hydraulisch betätigtes Pressgerät mit großem Arbeitsbereich bis 300 mm<sup>2</sup>. Ausgerüstet mit Überdruckventil und Doppelkolbenpumpe für schnelles Anfahren des Presseinsatzes an den Verbinder. Schneller Werkzeugwechsel durch aufklappbaren Presskopf mit Schnellverschluss. Die leichte, handliche und kurze Bauform ermöglicht in Verbindung mit dem drehbaren Kopf ein Arbeiten auch unter beengten Platzverhältnissen. Das Werkzeug wird ausgerüstet mit druseidt System-Einsätzen (druseidt Halbschaleneinsätze schmale Ausführung des Systems II), welche sowohl in den druseidt elektrohydraulisch betätigten Akku-Presswerkzeugen Best.-Nr. 13552 und 14240/41, 12724 als auch in den stationären Presskopf Best.-Nr. 12836 eingesetzt werden können.

### Anwendungsbereiche/Lieferbare Pressgesenke

- **Dornpressung 10-120 mm<sup>2</sup>**  
für Kabelschuhe DIN 46234 + DIN 46230
- **Dornpressung 1,5-35 mm<sup>2</sup>**  
für druseidt Edelstahl-Kabelschuhe
- **WM-Pressung 10-300 mm<sup>2</sup>**  
für handelsübliche Rohrkabelschuhe und Verbinder  
- druseidt Standardserie  
- druseidt Euroserie
- **WM-Pressung 10-240 mm<sup>2</sup>**  
für handelsübliche Rohrkabelschuhe und Verbinder  
- druseidt Serie für feindrähtige Leiter
- **6-kant-Pressung 6-300 mm<sup>2</sup>**  
für Kabelschuhe und Verbinder  
- Cu DIN 46235/DIN 46267 Teil 1, Alu DIN 46329/DIN 46267 Teil 2
- **Vorrundeinsätze 25/35-185/240 mm<sup>2</sup>**
- **Trapezeinsätze 10-240 mm<sup>2</sup>**  
für Aderendhülsen DIN 46228 Teil 1 + 4
- **Trapezeinsätze 4-16 mm<sup>2</sup>**  
für TWIN Aderendhülsen 2 x 4 mm<sup>2</sup> bis 2 x 16 mm<sup>2</sup>
- **Presseinsätze für C- und H-Verbinder auf Anfrage**

Best.-Nr. und Auswahltabellen für die Pressgesenke finden Sie in diesem Katalog auf den Seiten 204 und 205.

## Hydraulisch betätigte Handpressgeräte mit auswechselbaren Pressgesenken 10 - 300 mm<sup>2</sup>



12968



12965/S



**druseidt-Systemeinsätze Größe III**  
Halbschaleneinsätze  
breite Ausführung

Best.-Nr.	Querschnittsbereich	Presskraft	Beschreibung	Länge	Gewicht kg/Stck.
12965/S	10 - 300 mm <sup>2</sup>	ca. 130 kN	Pressgerät mit Einfachkolbenpumpe ohne Einsätze	570 mm	6,10
12966	Werkzeugkasten für 12965/S				
12968	10 - 300 mm <sup>2</sup>	ca. 130 kN	Pressgerät mit Doppelkolbenpumpe ohne Einsätze	510 mm	6,10
12969	Werkzeugkasten für 12968				

**Hinweis:** Handhydrauliken mit hoher Presskraft und drehbaren C-förmigen Pressköpfen. Best.-Nr. 12965/S mit Einfachkolbenpumpe und Werkzeugeinstellmöglichkeit, so dass es beim Verpressen mehrerer Verbinder gleichen Querschnitts hintereinander möglich ist, das Werkzeug so einzustellen, dass es immer wieder in die voreingestellte Position zurückfährt. So kann ein Pressen mit nur wenigen Hüben erfolgen. Zum Schutz gegen Beschädigung und Verschmutzung ist dieses Werkzeug mit Gummimanschetten gekapselt. Die Öffnung des Presskopfes ist geeignet für ein seitliches Einlegen/Entnehmen von Verbindern bis 22 mm Außen-Ø. Best.-Nr. 12968 ist etwas kürzer und mit einer Doppelkolbenpumpe für ein schnelles Anfahren der Presseinsätze an den Verbindern ausgerüstet. Die Öffnung des Presskopfes ist geeignet für ein seitliches Einlegen/Entnehmen von Verbindern bis 25 mm Außen-Ø. Die hohe Presskraft ermöglicht den Einsatz von Werkzeugeinsätzen mit großen Pressbreiten, so dass ein Verpressen mit einer möglichst geringen Anzahl von Pressungen ermöglicht wird. Zum Einsatz kommen hier die druseidt Systemeinsätze III (Halbschaleneinsätze breite Ausführung), welche sowohl in den druseidt elektrohydraulisch betätigten Akku-Presswerkzeugen Best.-Nr. 13551/25, 13551/42 und 13537 als auch in den stationären Pressköpfen 12485, 12486, 12487 oder Tischgerät 12837 eingesetzt werden können.

### Anwendungsbereiche/Lieferbare Pressgesenke

- **Dornpressung 10-240 mm<sup>2</sup>**  
für Kabelschuhe DIN 46234 + DIN 46230
- **Dornpressung 10-95 mm<sup>2</sup>**  
für druseidt Edelstahl-Kabelschuhe
- **WM-Pressung 10-300 mm<sup>2</sup>**  
für handelsübliche Rohrkabelschuhe und Verbinder  
- druseidt Standardserie  
- druseidt Euroserie
- **WM-Pressung 10-240 mm<sup>2</sup>**  
für handelsübliche Rohrkabelschuhe und Verbinder  
- druseidt Serie für feindrähtige Leiter
- **6-kant-Pressung 10-300 mm<sup>2</sup>**  
für Kabelschuhe und Verbinder  
- Cu DIN 46235/DIN 46267 Teil 1, Alu DIN 46329/DIN 46267 Teil 2
- **Vorrundeinsätze 25/35-240/300 mm<sup>2</sup>**
- **Trapezeinsätze 25-185 mm<sup>2</sup>**  
für Aderendhülsen DIN 46228 Teil 1 + 4
- **H-Klemmen 70-120 mm<sup>2</sup> auf Anfrage**

Best.-Nr. und Auswahltabellen für die Pressgesenke finden Sie in diesem Katalog auf den Seiten 206 und 207.

**Das druseidt Akku-Werkzeugprogramm:  
Elektrohydraulisch betriebene Press- und Schneidwerkzeuge  
für Anwendungen in Industrie und Handwerk**

**WIRTSCHAFTLICH  
PRODUKTIV  
UNIVERSELL EINSETZBAR**

• **Akkuwerkzeuge mit fest montierten Werkzeugköpfen**

- System Pressen 60kN Klappkopf
- System Pressen 130kN C-Kopf
- System Pressen 130kN H-Kopf
- System Schneiden bis 50 mm Ø
- System Schneiden bis 85 mm Ø

• **Akkuwerkzeuge mit Wechselköpfen**

- Press-Schneidsystem 60kN
- Press-Schneidsystem 100kN

• **Akku-Stabgeräte**

- System druseidt "Standard"
- System druseidt "Mini"



Akku-Pressgerät 130kN  
mit Tragegurt

## Höchste Qualität „made in Germany“

Elektrohydraulische Akku-Press- und Schneidwerkzeuge von druseidt bieten eine hervorragende Lösung für den mobilen Einsatz und für Arbeiten auch an schwer zugänglichen Stellen.

Die neue Generation dieser Werkzeuge zeichnet sich sowohl durch eine moderne Steuerungstechnik kombiniert mit einem Li-Ionen-Akku, als auch einer (bis auf druseidt „Mini“) USB-Schnittstelle für den Anschluss an alle gängigen PC-Systeme aus. Durch eine standardmäßig mitgelieferte Analysesoftware können alle Pressungen sowohl der Anzahl nach als auch durch Ausgabe der Verpresskurven dokumentiert werden. Ebenfalls erfolgt über das System eine Fehlerausgabe und Servicekontrolle. So kann ein Höchstmaß an Sicherheit und Kontrolle sichergestellt werden.

Das Stabgerät druseidt „Mini“ ist mit seiner kompakten Bauform für Anwendungen bis 120 mm<sup>2</sup> Querschnitt ausgelegt und soll dem Schaltanlagenhersteller der keine größeren Querschnitte einsetzt, als handliches und wirtschaftliches Gerät dienen. Das größere Stabgerät druseidt „Standard“ für Querschnitte bis 240 mm<sup>2</sup> ist mit den gleichen steuerungstechnischen Möglichkeiten bzw. USB-Schnittstelle ausgerüstet wie die Geräte in Pistolenform.



Akku-Pressgerät 100kN  
mit Wechselköpfen

Ergänzend zu einem umfangreichen Programm an Press- und Schneidwerkzeugen mit fest montierten Werkzeugköpfen werden sowohl Systeme mit Wechselköpfen (Pressen/Schneiden) als auch zwei Ausführungen an Stabgeräten angeboten. Die Wechselkopfsysteme bieten ein hohes Maß an Wirtschaftlichkeit und sind universell einsetzbar.



Akku-Pressgerät 60kN  
mit fest montiertem Presskopf

## Elektrohydraulisches Akku-Press- und Schneidwerkzeug 60 kN druseidt-Wechselkopfsystem

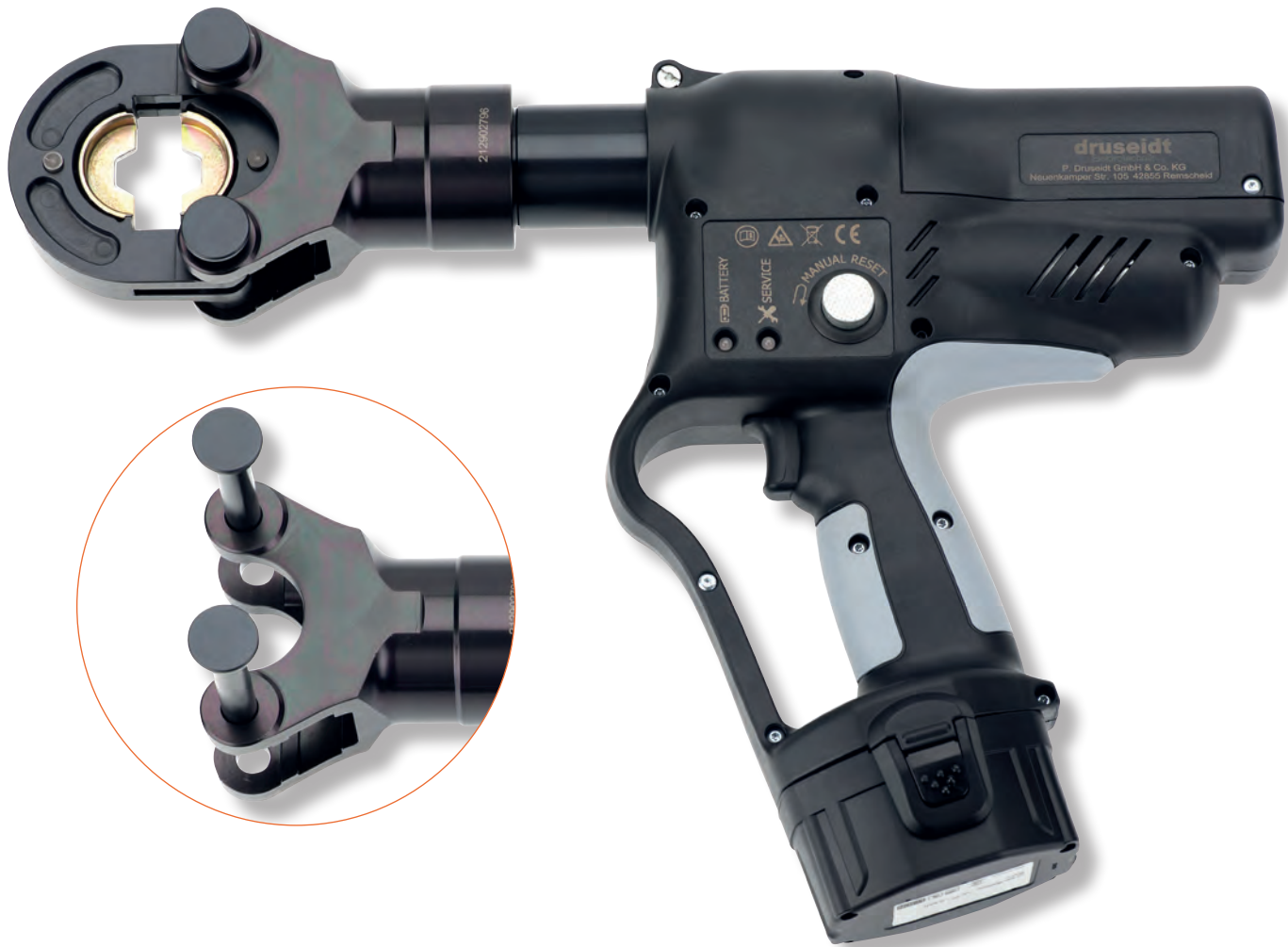

14241

Pressen



14242



14243

Schneiden



14244

### Lieferbare Wechselköpfe

- Universelles Akku-Press-/Schneidwerkzeug mit auswechselbaren Werkzeugköpfen
- Geeignet zur Aufnahme auswechselbarer Werkzeugköpfe
- Lieferbare Werkzeugköpfe
  - Best.-Nr. 14241** Presskopf aufklappbar für Halbschaleneinsätze
  - Best.-Nr. 14242** Presskopf aufklappbar für Flacheinsätze
  - Best.-Nr. 14243** Schneidkopf für Cu- und Al-Kabel bis 55 mm Ø
  - Best.-Nr. 14244** Schneidkopf für ACSR-Kabel bis 45 mm Ø
- Schnellvorschub durch Doppelkolbenhydraulik
- Werkzeugköpfe 360° drehbar

- Automatische Druckbegrenzung und Überwachung mit Drucksensor
- Schnellstop und manuelle Rücklaufmöglichkeit
- Motorabschaltung und automatischer Rücklauf nach vollendeter Pressung (auf Wunsch durch einfache Änderung im Programm auch abschaltbar)
- Elektronische Steuerung und Überwachung des Pressvorganges
- USB-Schnittstelle für Anschluss an alle gängigen PC-Systeme
- Analysesoftware mit Auswerte-, Kontroll- und Servicefunktionen
- Optische Störungsmeldungs- und Bereitschaftsanzeige
- 230 V Netzadapter auf Wunsch als Zubehör



## Elektrohydraulisches Akku-Press- und Schneidwerkzeug 60 kN druseidt-Wechselkopfsystem



Pressgesenke Presskopf Best. 14241  
**druseidt-Systemeinsätze Größe II**  
(Halbschaleneinsätze schmale Ausführung)

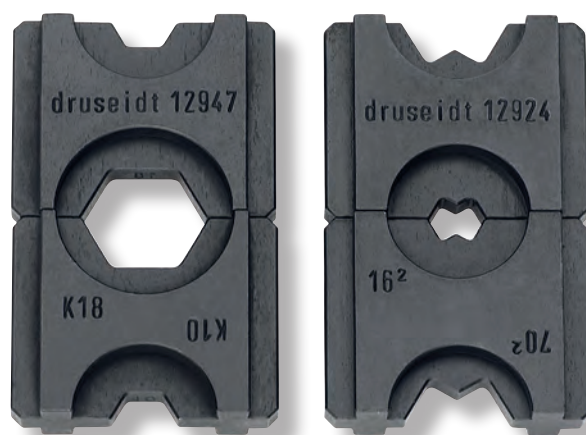

Pressgesenke Presskopf Best.-Nr. 14242  
**druseidt-Systemeinsätze Größe I**  
(Flacheinsätze)

Best.-Nr.	Querschnittsbereich	Beschreibung/Lieferumfang
14240	1,5 - 300 mm <sup>2</sup>	1 Grund-Set bestehend aus: 1 Stück Pressgerät 60 kN ohne Werkzeugköpfe 1 Stück Li-Ion-Akku 14,4 V, 2,6 Ah
		1 Stück Ladegerät 230 V 1 Stück Analysesoftware 1 Stück USB Verbindungskabel
14241		Presskopf für Halbschaleneinsätze
14242		Presskopf für Flacheinsätze
14243		Schneidkopf für Cu- und Al-Kabel bis 65 mm Ø
14244		Schneidkopf für ACSR-Kabel bis 45 mm Ø
14245		Stahlblechkoffer mit Schaumstoffeinlage

### Zubehör

13553	Li-Ion Ersatz-Akku 14,4 V, 2,6 Ah
13554	Ersatz-Ladegerät 230 V
13555	230 V Netzadapter 14,4 V mit 5 m Anschlussleitung
13538	Tragegurt

### Technische Daten

- Presskraft 60 kN
- Max. Hub: 55 mm
- Betriebsdruck: 700 bar
- Presszeit: ca. 3-6 Sek. je nach Querschnitt
- Li-Ion Akku 14,4 V / 2,6 Ah
- Ladezeit: ca. 45 Minuten
- Ladegerät: 230 V/50 Hz mit 2 m Anschlussleitung
- Gewicht: je nach Werkzeugkopf 6,0-7,5 kg

### Anwendungsbereiche/Lieferbare Pressgesenke

Einsatzbereiche Pressköpfe	Wechselkopf	
	Best.-Nr. 14241	Best.-Nr. 14242
<b>Dornpressung</b> für Kabelschuhe DIN 46234 + DIN 46230	10 - 120 mm <sup>2</sup>	10 - 70 mm <sup>2</sup>
<b>Dornpressung</b> für druseidt Edelstahl-Kabelschuhe	1,5 - 35 mm <sup>2</sup>	1,5 - 35 mm <sup>2</sup>
<b>WM-Pressung</b> für handelsübliche Rohrkabelschuhe und Verbinder		
• druseidt Standardserie	10 - 300 mm <sup>2</sup>	10 - 300 mm <sup>2</sup>
• druseidt Euroserie	10 - 300 mm <sup>2</sup>	10 - 300 mm <sup>2</sup>
<b>WM-Pressung</b> für handelsübliche Kabelschuhe und Verbinder		
• druseidt Serie für feindrähtige Leiter	10 - 240 mm <sup>2</sup>	10 - 240 mm <sup>2</sup>
<b>6-kant-Pressung</b> für Kabelschuhe und Verbinder		
• Cu DIN 46235/DIN 46267 Teil 1	6 - 300 mm <sup>2</sup>	10 - 300 mm <sup>2</sup>
• Alu DIN 46329/DIN 46267 Teil 2	10 - 300 mm <sup>2</sup>	16 - 300 mm <sup>2</sup>
<b>Trapezpresseinsätze</b> für Aderendhülsen DIN 46228 Teil 1 + 4	10 - 185 mm <sup>2</sup>	25 - 95 mm <sup>2</sup>
<b>Trapezpresseinsätze</b> für Twin Aderendhülsen	2 x 4 bis 2 x 16 mm <sup>2</sup>	-
<b>Oval-Pressinsätze</b> für isolierte Kabelschuhe und Verbinder	-	10 - 35 mm <sup>2</sup>
<b>Pressinsätze für C- und H-Verbinder</b>	auf Anfrage	-
<b>Einsatzbereiche Schneidköpfe</b>	<b>Best.-Nr. 14243</b>	<b>Best.-Nr. 14244</b>
• Cu/Al-Kabel	bis 55 mm Ø	-
• ACSR-Kabel	-	bis 45 mm Ø

Bestell-Nummern und Auswahltabellen für die Pressgesenke finden Sie in diesem Katalog auf den Seiten 202-205.

## Elektrohydraulisches Akku-Press- und Schneidwerkzeug 100 kN druseidt-Wechselkopfsystem



### Wechselköpfe

Presskopf



Schneidkopf



### Lieferbare Wechselköpfe

- Akku-Werkzeuge mit Wechselköpfen ermöglichen eine wirtschaftliche Kombination von Verpressen lötfreier Kabelschuhe und Verbinder sowie Schneiden von Cu- und Al-Kabeln
- Geeignet zur Aufnahme auswechselbarer Press- und Schneidköpfe/Schnellwechselsystem
- Lieferbare Werkzeugköpfe
- **Best.-Nr. 12753** Presskopf aufklappbar für Flacheinsätze
- **Best.-Nr. 12751** Schneidkopf für Cu- und Al-Kabel bis 54 mm Ø
- Schnellvorschub durch Doppelkolbenhydraulik
- Werkzeugköpfe 360° drehbar
- Automatische Druckbegrenzung und Überwachung mit Drucksensor
- Schnellstop und manuelle Rücklaufmöglichkeit
- Motorabschaltung und automatischer Rücklauf nach vollendeter Pressung (auf Wunsch durch einfache Änderung im Programm auch abschaltbar)
- Elektronische Steuerung und Überwachung des Pressvorganges
- USB-Schnittstelle für Anschluss an alle gängigen PC-Systeme
- Analysesoftware mit Auswerte-, Kontroll- und Servicefunktionen
- Optische Störungsmeldungs- und Bereitschaftsanzeige
- 230 V Netzadapter auf Wunsch als Zubehör

## Elektrohydraulisches Akku-Press- und Schneidwerkzeug 100 kN druseidt Wechselkopfsystem



Pressgesenke  
**druseidt Systemeinsätze Größe I**  
(Flacheinsätze)

Best.-Nr.	Querschnittsbereich	Beschreibung/Lieferumfang	
12748	10 - 300 mm <sup>2</sup>	1 Grund-Set bestehend aus: 1 Stück Pressgerät 100 kN ohne Werkzeugkopf 1 Stück Li-Ion-Akku 14,4 V, 2,6 Ah	1 Stück Ladegerät 230 V 1 Stück Analysesoftware 1 Stück USB Verbindungskabel
12749		Stahlblechkoffer mit Schaumstoffeinlage	
12753		Presskopf für Flacheinsätze	
12751		Schneidkopf für Cu- und Al-Kabel bis 54 mm Ø	
<b>Zubehör</b>			
13553	Li-Ion Ersatz-Akku 14,4 V, 2,6 Ah		
13554	Ersatz-Ladegerät 230 V		
13555	230 V Netzadapter 14,4 V mit 5 m Anschlussleitung		
13538	Tragegurt		
<b>Technische Daten</b>			
<ul style="list-style-type: none"> <li>• Presskraft 100 kN</li> <li>• Max. Hub: 17 mm</li> <li>• Betriebsdruck: 700 bar</li> <li>• Presszeit: ca. 3-6 Sek. je nach Querschnitt</li> </ul>		<ul style="list-style-type: none"> <li>• Li-Ion Akku 14,4 V / 2,6 Ah</li> <li>• Ladezeit: ca. 45 Minuten</li> <li>• Ladegerät: 230 V/50 Hz mit 2 m Anschlussleitung</li> <li>• Gewicht: mit Presskopf 5,3 kg mit Schneidkopf 6,1 kg</li> </ul>	

### Einsatzbereich Presskopf Best.-Nr. 12753

- **Dornpressung 10-70 mm<sup>2</sup>**  
für Kabelschuhe DIN 46234 + DIN 46230
- **Dornpressung 1,5-35 mm<sup>2</sup>**  
für druseidt Edelstahl-Kabelschuhe
- **WM-Pressung 10-300 mm<sup>2</sup>**  
für handelsübliche Röhrkabelschuhe und Verbinder  
- druseidt Standardserie  
- druseidt Euroserie
- **WM-Pressung 10-240 mm<sup>2</sup>**  
für handelsübliche Kabelschuhe und Verbinder  
- druseidt Serie für feindrähtige Leiter

- **6-kant-Pressung 10/16 - 300 mm<sup>2</sup>**  
für Kabelschuhe und Verbinder  
- Cu DIN 46235/DIN 46267 Teil 1  
- Alu DIN 46329/DIN 46267 Teil 2
- **Vorrundeinsätze 25/35-185/240 mm<sup>2</sup>**
- **Trapezpressung 25-95 mm<sup>2</sup>**  
für Aderendhülsen DIN 46228 Blatt 1 + 4

**Einsatzbereich Schneidkopf Best.-Nr. 12751**  
Cu/Al-Kabel bis 54 mm Ø

Bestell-Nummern und Auswahltabellen für die Pressgesenke finden Sie in diesem Katalog auf den Seiten 202 und 203.

## Elektrohydraulisches Akku-Pressgerät 60 kN mit fest montiertem Presskopf



- Handliches, universell einsetzbares Pressgerät
- Geeignet zur Aufnahme auswechselbarer druseidt Systemeinsätze der Größe II (Halbschaleneinsätze schmale Ausführung)
- Schnellvorschub durch Doppelkolbenhydraulik
- Presskopf 360° dreh- und aufklappbar
- Automatische Druckbegrenzung und Überwachung mit Drucksensor
- Schnellstop und manuelle Rücklaufmöglichkeit

- Motorabschaltung und automatischer Rücklauf nach vollendeter Pressung (auf Wunsch durch einfache Änderung im Programm auch abschaltbar)
- Elektronische Steuerung und Überwachung des Pressvorganges
- USB-Schnittstelle für Anschluss an alle gängigen PC-Systeme
- Analysesoftware mit Auswerte-, Kontroll- und Servicefunktionen
- 230 V Netzadapter auf Wunsch als Zubehör

## Elektrohydraulisches Akku-Pressgerät 60 kN mit fest montiertem Presskopf



Pressgesenke  
**druseidt Systemeinsätze Größe II**  
(Halbschaleneinsätze schmale Ausführung)

Best.-Nr.	Querschnittsbereich	Beschreibung/Lieferumfang
13552	1,5 - 300 mm <sup>2</sup>	1 Standard-Set bestehend aus: 1 Stück Akku-Pressgerät ohne Einsätze 1 Stück Li-Ion-Akku 14,4 V, 2,6 Ah 1 Stück Ladegerät 230 V
		1 Stück Analysesoftware 1 Stück USB-Verbindungskabel 1 Stück Stahlblechkoffer mit Schaumstoffeinlage
<b>Zubehör</b>		
13553	Li-Ion Ersatz-Akku 14,4 V, 2,6 Ah	
13554	Ersatz-Ladegerät 230 V	
13555	230 V Netzadapter 14,4 V mit 5 m Anschlussleitung	
13538	Tragegurt	
<b>Technische Daten</b>		
<ul style="list-style-type: none"> <li>• Presskraft 60 kN</li> <li>• Max. Hub: 17 mm</li> <li>• Betriebsdruck: 700 bar</li> <li>• Presszeit: ca. 3-6 Sek. je nach Querschnitt</li> </ul>	<ul style="list-style-type: none"> <li>• Li-Ion Akku 14,4 V / 2,6 Ah</li> <li>• Ladezeit: ca. 45 Minuten</li> <li>• Ladegerät: 230 V/50 Hz mit 2 m Anschlussleitung</li> <li>• Gewicht: ca. 4,15 kg</li> </ul>	

### Einsatzbereiche /Lieferbare Pressgesenke

- **Dornpressung 10-120 mm<sup>2</sup>**  
für Kabelschuhe DIN 46234 + DIN 46230
- **Dornpressung 1,5-35 mm<sup>2</sup>**  
für druseidt Edelstahl-Kabelschuhe
- **WM-Pressung 10-300 mm<sup>2</sup>**  
für handelsübliche Röhrkabelschuhe und Verbinder  
- druseidt Standardserie  
- druseidt Euroserie
- **WM-Pressung 10-240 mm<sup>2</sup>**  
für handelsübliche Kabelschuhe und Verbinder  
- druseidt Serie für feindrähtige Leiter
- **6-kant-Pressung 6-300 mm<sup>2</sup>**  
für Kabelschuhe und Verbinder  
- Cu DIN 46235/DIN 46267 Teil 1  
- Alu DIN 46329/DIN 46267 Teil 2
- **Vorrundeinsätze 25/35 - 185/240 mm<sup>2</sup>**
- **Trapezpressung 10-185 mm<sup>2</sup>**  
für Aderendhülsen DIN 46228 Blatt 1 + 4
- **Trapezpressung 2x4 mm<sup>2</sup> bis 2x16 mm<sup>2</sup>**  
für Twin-Aderendhülsen
- **Presseinsätze für C- und H-Verbinder Auf Anfrage**

Bestell-Nummern und Auswahltabellen für die Pressgesenke finden Sie in diesem Katalog auf den Seiten 204 und 205.

## Elektrohydraulische Akku-Pressgeräte 130 kN mit fest montierten Pressköpfen



- Universelle Pressgeräte geeignet zur Aufnahme von druseidt Systemeinheiten der Größe III (Halbschaleneinsätze breite Ausführung). Dadurch wird ein rationelles Arbeiten mit einer geringeren Anzahl von Pressungen gegenüber den Ausführungen mit schmalen Halbschaleneinsätzen ermöglicht.
- Bei den Ausführungen mit C-Kopf ist ein seitliches Einlegen/Entnehmen von Verbindern bis 25 mm bzw. 42 mm Ø möglich. Bei der H-Kopf-Ausführung können auch größere Ausführungen von Stoßverbindern problemlos nach oben hin entnommen werden.
- Schnellvorschub durch Doppelkolbenhydraulik
- Presskopf 360° drehbar.

- Automatische Druckbegrenzung und Überwachung mit Drucksensor
- Schnellstop und manuelle Rücklauffähigkeit
- Motorabschaltung und automatischer Rücklauf nach vollendeter Pressung (auf Wunsch durch einfache Änderung im Programm auch abschaltbar)
- Elektronische Steuerung und Überwachung des Pressvorganges
- USB-Schnittstelle für Anschluss an alle gängigen PC-Systeme
- Analysesoftware mit Auswerte-, Kontroll- und Servicefunktionen
- Optische Störungsmeldungs- und Bereitschaftsanzeige
- 230 V Netzadapter auf Wunsch als Zubehör

## Elektrohydraulische Akku-Pressgeräte 130 kN mit fest montierten Pressköpfen



Pressgesenke  
**druseidt Systemeinsätze Größe III**  
(Halbschaleneinsätze breite Ausführung)

Best.-Nr.	Querschnittsbereich	Beschreibung/Lieferumfang
13551/25	10 - 300 mm <sup>2</sup>	1 Standard-Set jeweils bestehend aus: 1 Stück Akku-Pressgerät mit C-Presskopf, Öffnungsweite 25 mm ohne Einsätze 1 Stück Li-Ion-Akku 14,4 V, 2,6 Ah 1 Stück Ladegerät 230 V 1 Stück Analysesoftware 1 Stück USB-Verbindungskabel 1 Stück Stahlblechkoffer mit Schaumstoffeinlage
13551/42	10 - 300 mm <sup>2</sup>	1 Standard-Set jeweils bestehend aus: 1 Stück Akku-Pressgerät mit C-Presskopf, Öffnungsweite 42 mm ohne Einsätze 1 Stück Li-Ion-Akku 14,4 V, 2,6 Ah 1 Stück Ladegerät 230 V 1 Stück Analysesoftware 1 Stück USB-Verbindungskabel 1 Stück Stahlblechkoffer mit Schaumstoffeinlage
13537	10 – 300 mm <sup>2</sup>	1 Standard-Set jeweils bestehend aus: 1 Stück Akku-Pressgerät mit H-Presskopf ohne Einsätze 1 Stück Li-Ion-Akku 14,4 V, 2,6 Ah 1 Stück Ladegerät 230 V 1 Stück Analysesoftware 1 Stück USB-Verbindungskabel 1 Stück Stahlblechkoffer mit Schaumstoffeinlage

### Zubehör

13553	Li-Ion Ersatz-Akku 14,4 V, 2,6 Ah
13554	Ersatz-Ladegerät 230 V
13555	230 V Netzadapter 14,4 V mit 5 m Anschlussleitung
13538	Tragegurt

### Technische Daten

- Presskraft 130 kN
- Betriebsdruck: 700 bar
- Presszeit: ca. 7,8-13,5 Sek. je nach Querschnitt
- Li-Ion Akku 14,4 V /2,6 Ah
- Ladezeit: ca. 45 Minuten
- Ladegerät: 230 V/50 Hz mit 2 m Anschlussleitung
- Gewicht mit C-Presskopf: ca. 6,9 kg
- Gewicht mit H-Presskopf: ca. 6,3 kg

## Anwendungsbereiche /Lieferbare Pressgesenke

- **Dornpressung 10-240 mm<sup>2</sup>**  
für Kabelschuhe DIN 46234 + DIN 46230
- **Dornpressung 10-95 mm<sup>2</sup>**  
für druseidt Edelstahl-Kabelschuhe
- **WM-Pressung 10-300 mm<sup>2</sup>**  
für handelsübliche Röhrkabelschuhe und Verbinder  
- druseidt Standardserie  
- druseidt Euroserie
- **WM-Pressung 10-240 mm<sup>2</sup>**  
für handelsübliche Kabelschuhe und Verbinder  
- druseidt Serie für feindrähtige Leiter
- **6-kant-Pressung 10-300 mm<sup>2</sup>**  
für Kabelschuhe und Verbinder  
- Cu DIN 46235/DIN 46267 Teil 1  
- Alu DIN 46329/DIN 46267 Teil 2
- **Vorrundeinsätze 25/35 - 240/300 mm<sup>2</sup>**
- **Trapezpressung 25-185 mm<sup>2</sup>**  
für Aderendhülsen DIN 46228 Blatt 1 + 4
- **H-Klemmen 70-120 mm<sup>2</sup>**

Bestell-Nummern und Auswahltabellen für die Pressgesenke finden Sie in diesem Katalog auf den Seiten 206 und 207.

## Elektrohydraulisches Akku-Schneidwerkzeug 60 kN für Cu- und Al-Kabel bis 50 mm Ø



- Universelles Schneidgerät
- Geeignet zum Schneiden von Cu- und Al-Kabeln ohne Armierung
- Bestens geeignet für den mobilen Einsatz
- Schnellvorschub durch Doppelkolbenhydraulik
- Schneidkopf 360° drehbar
- Automatische Druckbegrenzung und Überwachung mit Drucksensor
- Schnellstop und manuelle Rücklaufmöglichkeit
- Elektronische Steuerung und Überwachung des Schneidvorganges
- USB-Schnittstelle für Anschluss an alle gängigen PC-Systeme
- Analysesoftware mit Auswerte-, Kontroll- und Servicefunktionen
- Optische Störungsmeldungs- und Bereitschaftsanzeige
- 230 V Netzadapter auf Wunsch als Zubehör

Best.-Nr.	Schneidkraft	Max. Schneid-Ø	Beschreibung/Lieferumfang
13534	60 kN	50 mm	1 Standard-Set bestehend aus: 1 Stück Schneidgerät 1 Stück Li-Ion-Akku 14,4 V, 2,6 Ah 1 Stück Ladegerät 230 V
			1 Stück Analysesoftware 1 Stück USB-Verbindungskabel 1 Stück Stahlblechkoffer mit Schaumstoffeinlage
<b>Zubehör</b>			
13553	Li-Ion Ersatz-Akku 14,4 V, 2,6 Ah		
13554	Ersatz-Ladegerät 230 V		
13555	230 V Netzadapter 14,4 V mit 5 m Anschlussleitung		
13538	Tragegurt		
<b>Technische Daten</b>			
<ul style="list-style-type: none"> <li>• Schneidkraft 60 kN</li> <li>• Betriebsdruck: 700 bar</li> <li>• Gewicht: 5,6 kg</li> </ul>		<ul style="list-style-type: none"> <li>• Li-Ion Akku 14,4 V / 2,6 Ah</li> <li>• Ladezeit: ca. 45 Minuten</li> <li>• Ladegerät: 230 V/50 Hz mit 2 m Anschlussleitung</li> </ul>	
Die Schneidgeräte sind nicht geeignet zum Schneiden von Stahldrähten, Kabeln mit Stahleinlage, Massivleitern oder Arbeiten unter Spannung.			



## Elektrohydraulisches Akku-Schneidwerkzeug 70 kN für Cu- und Al-Kabel bis 85 mm Ø



- Universelles Schneidgerät
- Geeignet zum Schneiden von Cu- und Al-Kabeln ohne Armierung
- Bestens geeignet für den mobilen Einsatz
- Schnellvorschub durch Doppelkolbenhydraulik
- Schneidkopf 360° drehbar
- Automatische Druckbegrenzung und Überwachung mit Drucksensor
- Schnellstop und manuelle Rücklaufmöglichkeit
- Elektronische Steuerung und Überwachung des Schneidvorganges
- USB-Schnittstelle für Anschluss an alle gängigen PC-Systeme
- Analysesoftware mit Auswerte-, Kontroll- und Servicefunktionen
- Optische Störungsmeldungs- und Bereitschaftsanzeige
- 230 V Netzadapter auf Wunsch als Zubehör

Best.-Nr.	Schneidkraft	Max. Schneid-Ø	Beschreibung/Lieferumfang
13535	70 kN	85 mm	1 Standard-Set bestehend aus: 1 Stück Schneidgerät 1 Stück Li-Ion-Akku 14,4 V, 2,6 Ah 1 Stück Ladegerät 230 V
			1 Stück Analysesoftware 1 Stück USB-Verbindungskabel 1 Stück Stahlblechkoffer mit Schaumstoffeinlage

### Zubehör

13553	Li-Ion Ersatz-Akku 14,4 V, 2,6 Ah
13554	Ersatz-Ladegerät 230 V
13555	230 V Netzadapter 14,4 V mit 5 m Anschlussleitung
13538	Tragegurt

### Technische Daten

- Schneidkraft 70 kN
- Betriebsdruck: 700 bar
- Gewicht: 7,3 kg
- Li-Ion Akku 14,4 V / 2,6 Ah
- Ladezeit: ca. 45 Minuten
- Ladegerät: 230 V/50 Hz mit 2 m Anschlussleitung

Die Schneidgeräte sind nicht geeignet zum Schneiden von Stahldrähten, Kabeln mit Stahleinlage, Massivleitern oder Arbeiten unter Spannung.

## Elektrohydraulisches Akku-Pressgerät 35 kN in Stabform „druseidt-Mini“

Pressgesenke  
„druseidt-Mini“

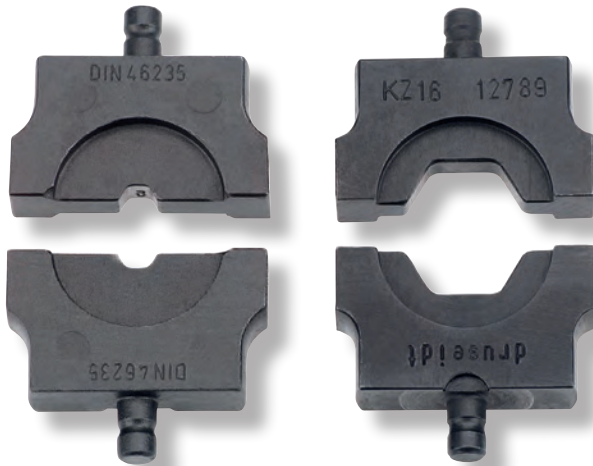

- Äußerst handliches Pressgerät mit kleinem Presskopf
- Das geringe Gewicht und die Konstruktion des Werkzeuges ermöglichen ein Arbeiten auch an schwer zugänglichen Stellen
- Schnellvorschub durch Doppelkolbenhydraulik
- Bestens geeignet für Anwendungen bis zu einem max. Querschnitt von 120 mm<sup>2</sup>
- Preiswertes, einfach zu bedienendes Gerät ohne komplizierte Elektronikfunktionen
- Werkzeugköpfe 360° drehbar
- Schnellstop und manuelle Rücklaufmöglichkeit
- Für Anwendungen > 120 mm<sup>2</sup> Querschnitt oder bei gewünschten Analyse- und Auswertungsfunktionen empfehlen wir unser Stabgerät „druseidt Standard“ gem. Katalogseite 186.

Best.-Nr.	Querschnittsbereich	Beschreibung/Lieferumfang
12725	10 - 120 mm <sup>2</sup>	1 Grund-Set bestehend aus: 1 Stück Pressgerät ohne Einsätze 1 Stück Li-Ion-Akku 18 V, 1,5 Ah 1 Stück Ladegerät 230 V 1 Stück Transportkoffer
<b>Zubehör</b>		
12726	Li-Ion Ersatz-Akku 18 V, 1,5 Ah	
12727	Ersatz-Ladegerät 230 V	
<b>Technische Daten</b>		
<ul style="list-style-type: none"> <li>• Presskraft 35 kN</li> <li>• Betriebsdruck 700 bar</li> <li>• Li-Ion-Akku 18 V, 1,5 Ah</li> <li>• Ladegerät 230 V, 50 Hz mit 2 m Anschlussleitung</li> </ul>	<ul style="list-style-type: none"> <li>• Presszeit: 3-6 Sek. je nach Querschnitt</li> <li>• Gewicht: 2,1 kg</li> <li>• Länge: 360 mm</li> </ul>	

### Einsatzbereiche /Lieferbare Pressgesenke

- **Dornpressung 10-35 mm<sup>2</sup>**  
für Kabelschuhe DIN 46234 + DIN 46230
- **WM-Pressung 10-120 mm<sup>2</sup>**  
für handelsübliche Rohrkabelschuhe und Verbinder  
- druseidt Standardserie  
- druseidt Euroserie
- **WM-Pressung 10-95 mm<sup>2</sup>**  
für handelsübliche Kabelschuhe und Verbinder  
- druseidt Serie für feindrähtige Leiter
- **6-kant-Pressung 10/16-95 mm<sup>2</sup>**  
für Kabelschuhe und Verbinder  
- Cu DIN 46235 / DIN 46267 Teil 1  
- Alu DIN 46329 / DIN 46267 Teil 2

## Auswechselbare Presseinsätze für Stabgerät „druseidt-Mini“

### Dornpressung 10 - 35 mm<sup>2</sup>

für Kabelschuh DIN 46234 + DIN 46230

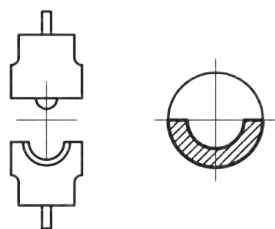

Best.-Nr.	Querschnitt mm <sup>2</sup>
12548	10
12549	16
12550	25
12551	35

### WM-Pressung 10 - 120 mm<sup>2</sup>

für handelsübliche Rohrkabelschuhe und Verbinder, druseidt Standard-Serie

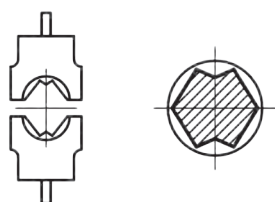

Best.-Nr.	Querschnitt mm <sup>2</sup>	Pressbreite mm
12792	10	5
12793	16	5
12794	25	5
12795	35	5
12796	50	5
12797	70	5
12798	95	5
12799	120	5

### WM-Pressung 10 - 120 mm<sup>2</sup>

für handelsübliche Rohrkabelschuhe und Verbinder, druseidt Euro-Serie

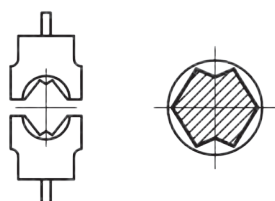

Best.-Nr.	Querschnitt mm <sup>2</sup>	Pressbreite mm
12554	10	5
12555	16	5
12556	25	5
12557	35	5
12558	50	5
12559	70	5
12560	95	5
12561	120	5

### WM-Pressung 10 - 95 mm<sup>2</sup>

für handelsübliche Rohrkabelschuhe und Verbinder druseidt Serie für feindrähtige Leiter

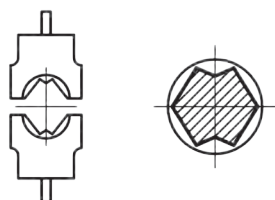

Best.-Nr.	Querschnitt mm <sup>2</sup>	Pressbreite mm
12740	10	5
12741	16	5
12742	25	5
12743	35	5
12744	50	5
12745	70	5
12746	95	5

### 6-Kant Pressung 10 - 95 mm<sup>2</sup>

für Kabelschuhe und Verbinder,  
Cu DIN 46235/DIN 46267 Teil 1  
Alu DIN 46329/DIN 46267 Teil 2

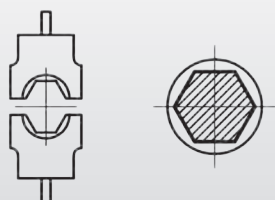

Best.-Nr.	Kennziffer	Querschnitt mm <sup>2</sup>		Pressbreite mm
		Cu	Al	
12784	6	10	-	5
12785	8	16	-	5
12786	10	25	-	5
12787	12	35	16/25	5
12788	14	50	35	5
12789	16	70	50	5
12790	18	95	70	5

## Elektrohydraulisches Akku-Pressgerät 50 kN in Stabform „druseidt-Standard“ mit auswechselbaren Presseinsätzen 1,5 bis 240 mm<sup>2</sup>



Pressgesenke  
**druseidt-Systemeinsätze Größe I**  
(Flacheinsätze)

- Handliches Pressgerät in Stabform mit großem Leistungsbereich und Elektronikfunktionen analog den Geräten in Pistolenform
- Bestens geeignet für ein ermüdungsarmes Arbeiten auch beim Verpressen größerer Querschnitte
- Schnellvorschub durch Doppelkolbenhydraulik
- Werkzeugköpfe 360° drehbar
- Automatische Druckbegrenzung und Überwachung mit Drucksensor
- Schnellstop und manuelle Rücklaufmöglichkeit
- Motorabschaltung und automatischer Rücklauf nach vollendeter Pressung (auf Wunsch durch einfache Änderung im Programm auch abschaltbar)
- Elektronische Steuerung und Überwachung des Pressvorganges
- USB-Schnittstelle für Anschluss an alle gängigen PC-Systeme
- Analysesoftware mit Auswerte-, Kontroll- und Servicefunktionen
- Optische Störungsmeldungs- und Bereitschaftsanzeige

## Elektrohydraulisches Akku-Pressgerät 50 kN in Stabform „druseidt-Standard“ mit auswechselbaren Presseinsätzen 1,5 bis 240 mm<sup>2</sup>



Best.-Nr.	Querschnittsbereich	Beschreibung/Lieferumfang
12728	1,5 - 240 mm <sup>2</sup>	1 Grund-Set bestehend aus: 1 Stück Pressgerät ohne Einsätze 1 Stück Li-Ion-Akku 18 V, 1,5 Ah 1 Stück Analysesoftware 1 Stück USB-Verbindungskabel 1 Stück Ladegerät 230 V 1 Stück Transportkoffer
<b>Zubehör</b>		
12726	Li-Ion Ersatz-Akku 18 V, 1,5 Ah	
12727	Ersatz-Ladegerät 230 V/50 Hz	
<b>Technische Daten</b>		
<ul style="list-style-type: none"> <li>• Presskraft 50 kN</li> <li>• Betriebsdruck 700 bar</li> <li>• Li-Ion-Akku 18 V, 1,5 Ah</li> <li>• Ladezeit ca. 45 Minuten</li> </ul>	<ul style="list-style-type: none"> <li>• Ladegerät 230 V, 50 Hz mit 2 m Anschlusskabel</li> <li>• Presszeit: 3-6 Sekunden je nach Querschnitt</li> <li>• Gewicht: 2,3 kg</li> <li>• Länge: 400 mm</li> </ul>	

### Anwendungsbereiche /Lieferbare Pressgesenke

- **Dornpressung 10-70 mm<sup>2</sup>**  
für Kabelschuhe DIN 46234 + DIN 46230
- **Dornpressung 1,5-35 mm<sup>2</sup>**  
für druseidt Edelstahl-Kabelschuhe
- **WM-Pressung 10-240 mm<sup>2</sup>**  
für handelsübliche Rohrkabelschuhe und Verbinder  
- druseidt Standardserie  
- druseidt Euroserie
- **WM-Pressung 10-185 mm<sup>2</sup>**  
für handelsübliche Kabelschuhe und Verbinder  
- druseidt Serie für feindrähtige Leiter
- **6-kant-Pressung 10/16-185 mm<sup>2</sup>**  
für Kabelschuhe und Verbinder  
- Cu DIN 46235/DIN 46267 Teil 1  
- Alu DIN 46329/DIN 46267 Teil 2
- **Vorrundeinsätze 25/35-185/240 mm<sup>2</sup>**
- **Trapezpressung 10-95 mm<sup>2</sup>**  
für Aderendhülsen DIN 46228 Blatt 1 + 4

Bestell-Nummern und Auswahltabellen für die Pressgesenke finden Sie in diesem Katalog auf den Seiten 202 und 203.

## Elektrohydraulisches Akku-Pressgerät 60 kN in Stabform mit auswechselbaren Presseinsätzen 1,5 bis 300 mm<sup>2</sup>



Pressgesenke  
**druseidt-Systemeinsätze Größe II**  
(Halbschaleneinsätze, schmale Ausführung)

- Handliches Pressgerät in Stabform mit großem Leistungsbereich und Funktionen analog den Geräten in Pistolenform
- Bestens geeignet für ein ermüdungsarmes Arbeiten auch beim Verpressen größerer Querschnitte
- Schnellvorschub durch Doppelkolbenhydraulik
- Werkzeugköpfe 360° drehbar
- Automatische Druckbegrenzung und Überwachung mit Drucksensor
- Schnellstopp und manuelle Rücklaufmöglichkeit
- Motorabschaltung und automatischer Rücklauf nach vollendeter Pressung (auf Wunsch durch einfache Änderung im Programm auch abschaltbar)
- Elektronische Steuerung und Überwachung des Pressvorganges
- Verpressungskurven und Fehlermeldeausgabe
- USB-Schnittstelle für Anschluss an alle gängigen PC-Systeme
- Analysesoftware mit Auswerte-, Kontroll- und Servicefunktionen
- Optische Störungsmeldungs- und Bereitschaftsanzeige

## Elektrohydraulisches Akku-Pressgerät 60 kN in Stabform mit auswechselbaren Presseinsätzen 1,5 bis 300 mm<sup>2</sup>



Best.-Nr.	Querschnittsbereich	Beschreibung/Lieferumfang
12724	1,5 - 300 mm <sup>2</sup>	1 Grund-Set bestehend aus: 1 Stck. Pressgerät ohne Einsätze 1 Stck. Li-Ion-Akku 18 V/1,5 Ah 1 Stck. Analysesoftware 1 Stck. USB-Verbindungskabel 1 Stck. Ladegerät 230 V 1 Stck. Stahlblechkoffer mit Schaumstoffeinlage
<b>Zubehör</b>		
12726	Li-Ion Ersatz-Akku 18 V, 1,5 Ah	
12727	Ersatz-Ladegerät 230 V/50 Hz	
<b>Technische Daten</b>		
<ul style="list-style-type: none"> <li>• Presskraft 60 kN</li> <li>• Betriebsdruck 700 bar</li> <li>• Li-Ion-Akku 1,8 V, 1,5 Ah</li> <li>• Ladezeit ca. 45 Minuten</li> </ul>	<ul style="list-style-type: none"> <li>• Ladegerät 230 V, 50 Hz mit 2 m Anschlusskabel</li> <li>• Presszeit: 3-6 Sekunden je nach Querschnitt</li> <li>• Gewicht: 3,5 kg</li> <li>• Länge: 400 mm</li> </ul>	

### Anwendungsbereiche /Lieferbare Pressgesenke

- **Dornpressung 10-120 mm<sup>2</sup>**  
für Kabelschuhe DIN 46234 + DIN 46230
- **Dornpressung 1,5-35 mm<sup>2</sup>**  
für druseidt Edelstahl-Kabelschuhe
- **WM-Pressung 10-300 mm<sup>2</sup>**  
für handelsübliche Rohrkabelschuhe und Verbinder  
- druseidt Standardserie  
- druseidt Euroserie
- **WM-Pressung 10-240 mm<sup>2</sup>**  
für handelsübliche Kabelschuhe und Verbinder  
- druseidt Serie für feindrähtige Leiter
- **6-kant-Pressung 6-300 mm<sup>2</sup>**  
für Kabelschuhe und Verbinder  
- Cu DIN 46235/DIN 46267 Teil 1  
- Alu DIN 46329/DIN 46267 Teil 2
- **Vorrundeinsätze 25/35-185/240 mm<sup>2</sup>**
- **Trapezeinsätze 10-240 mm<sup>2</sup>**  
für Aderendhülsen DIN 46228 Blatt 1 + 4
- **Trapezeinsätze 4-16 mm<sup>2</sup>**  
für TWIN Aderendhülsen 2 x 4 mm<sup>2</sup> bis 2 x 16 mm<sup>2</sup>
- **Presseinsätze für C- und H-Verbinder auf Anfrage**

Bestell-Nummern und Auswahltabellen für die Pressgesenke finden Sie in diesem Katalog auf den Seiten 204 und 205.

## Elektrohydraulisches Akku-Schneidergerät 30 kN in Stabform für mehrdrähtige Cu- und Al-Kabel bis 40 mm Ø



- Handliches Schneidergerät mit offenem Schneidkopf und Endlosdrehung
- Geeignet zum Schneiden von mehrdrähtigen Cu- und Al-Kabeln ohne Armierung
- Bestens geeignet für den mobilen Einsatz
- Automatische Druckbegrenzung und Überwachung mit Drucksensor
- Automatische Schneiderkennung mit Motorabschaltung und automatischem Rücklauf nach vollendetem Schneidvorgang
- Schnellstop und manuelle Rücklaufmöglichkeit
- Elektronische Steuerung und Überwachung des Schneidvorganges
- USB-Schnittstelle für Anschluss an alle gängigen PC-Systeme
- Analysesoftware mit Auswerte-, Kontroll- und Servicefunktionen
- Optische Störmeldungs- und Bereitschaftsanzeige
- Ladezustandsanzeige direkt am Akku



Best.-Nr.	Schneidkraft	Max. Schneid-Ø	Beschreibung/Lieferumfang
12721	30 kN	40 mm	1 Standard-Set bestehend aus: 1 Stück Schneidergerät 1 Stück Li-Ion-Akku 18 V, 1,5 Ah 1 Stück Ladegerät 230 V 1 Stück Analysesoftware 1 Stück USB-Verbindungskabel 1 Stück Stahlblechkoffer mit Schaumstoffeinlage

### Zubehör

12726	Li-Ion Ersatz-Akku 18 V, 1,5 Ah
12727	Ersatz-Ladegerät 230 V/50 Hz

### Technische Daten

- Schneidkraft 30 kN
- Betriebsdruck: 700 bar
- Gewicht: 2,8 kg
- Li-Ion Akku 18 V, 1,5 Ah
- Ladezeit: ca. 45 Minuten
- Ladegerät: 230 V/50 Hz mit 2 m Anschlussleitung
- Schneidbereiche  
Cu-Leiter 1 x 240 mm<sup>2</sup> bzw. 4 x 50 mm<sup>2</sup>  
Al-Leiter 1 x 500 mm<sup>2</sup> bzw. 4 x 70 mm<sup>2</sup>

Die Schneidergeräte sind nicht geeignet zum Schneiden von Stahldrähten, Kabeln mit Stahleinlage, Massivleitern oder Arbeiten unter Spannung.



## Stationäre Hydrauliken mit wechselbaren Press- und Schneidköpfen

Für das kontinuierliche Verarbeiten größerer Querschnitte bzw. das Ausrüsten stationärer Werk- und Arbeitsplätze bietet druseidt auch ein umfassendes Programm an Grundgeräten mit wechselbaren Press- und Schneidköpfen an. Um diesen Gerätschaften eine zusätzliche Mobilität zu verleihen, werden ergänzend zu den herkömmlichen Fußpumpen bzw. kleinen Grundgeräten auch hydraulisch betriebene Akkupumpen in leichter und kompakter Bauweise angeboten. So ist es dem Anwender möglich, eine individuell auf seine Bedürfnisse zugeschnittene Press- und Schneidkopfkonfiguration zu erstellen. Ergänzt mit der dazu passenden Abisolier-technik gem. den Katalogseiten 141 ff. bietet druseidt dem Anwender die Möglichkeit, sowohl mobile als auch stationäre Arbeitsplätze mit den dafür geeigneten optimalen Geräten auszustatten. Eine ausführliche Beratung im Bereich der Presstechnik und Unterstützung der Qualitätssicherung ermöglichen die Erstellung reproduzierbarer elektrischer Kabelverbindungen in der geforderten und notwendigen Qualität. Gerne beraten Sie unsere Mitarbeiter bei Ihren Anwendungen.

### druseidt Hydraulik-Grundgeräte

- Elektrofußpumpen
- Elektrische Hydraulikgrundgeräte verschiedener Größe
- Elektrohydraulische Akku-Grundgeräte
- Hydropneumatische Fußpumpen

### druseidt wechselbare Pressköpfe

- System 60 kN
  - System 130 kN
  - System 250 kN
  - System 450 kN
- für Querschnitte bis 1000 mm<sup>2</sup>

### druseidt wechselbare Schneidköpfe

- System 60 kN
- System 70 kN
- System 130 kN

Für Cu- und Al-Kabel bis 95 mm Ø bzw. ACSR-Kabel bis 45 mm Ø



## Hydraulik-Pumpen mit Zubehör

geeignet zum Betrieb unserer Press- und Schneidköpfe mit 700 bar Betriebsdruck

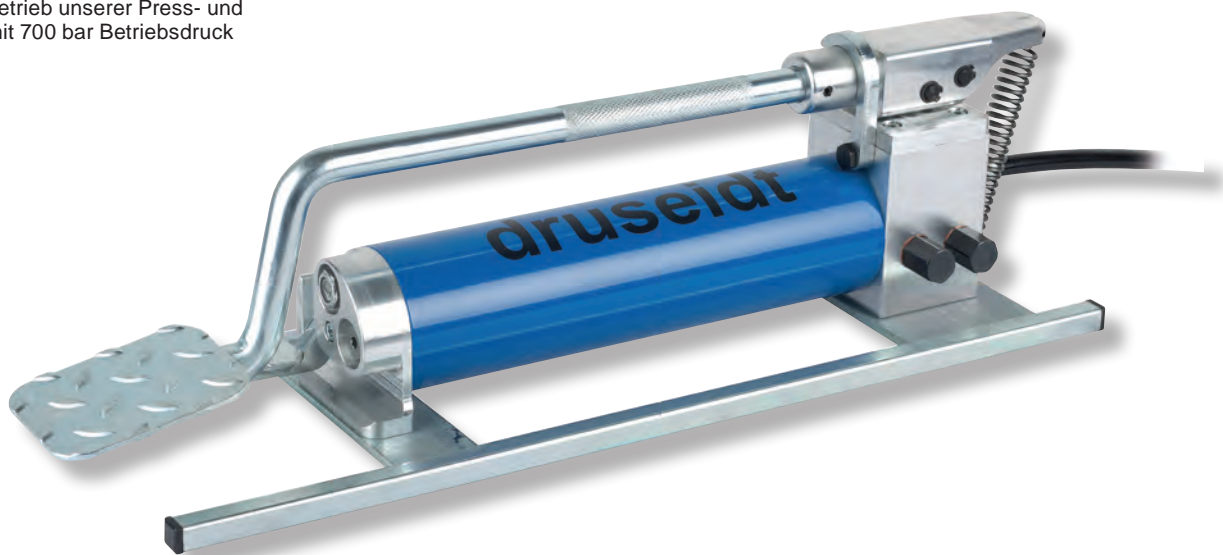

Best.-Nr.	Betriebsdruck	Beschreibung/Lieferumfang
12480	700 bar	Hydraulik-Fußpumpe mit 2 m Hochdruckschlauch und Schnellkupplung ohne Werkzeugköpfe
<b>Technische Daten</b>		
<ul style="list-style-type: none"> <li>• Betriebsdruck: 700 bar</li> <li>• Ölfüllung: 1 Liter</li> <li>• Betriebstemperatur: -20° C bis +40° C</li> </ul>		<ul style="list-style-type: none"> <li>• Abmessungen: 170 mm x 190 mm x 660 mm</li> <li>• Gewicht: 9 kg</li> </ul>
Hinweis: Zweistufige Hydraulik-Fußpumpe mit Druckbegrenzungsventil, automatischer Umschaltung und bei Bedarf manueller Rücklaufmöglichkeit auch im Hochdruckbereich.		



Best.-Nr.	Betriebsdruck	Beschreibung/Lieferumfang
05254	700 bar	Elektrohydraulikpumpe mit 1,8 m Hochdruckschlauch, Handschalter und Schnellkupplung ohne Werkzeugköpfe
05253		Fußschalter 2-pedalig für Elektro-Pumpe 05254
<b>Technische Daten</b>		
<ul style="list-style-type: none"> <li>• Betriebsdruck: 700 bar</li> <li>• Betriebsspannung: 230 V/50 Hz</li> <li>• Motorleistung: 0,4 kW</li> <li>• Förderleistung 0-20 bar: 2,0 L/Min.</li> </ul>		<ul style="list-style-type: none"> <li>• Förderleistung 20-700 bar: 1,2 L/Min.</li> <li>• Nutzbares Ölvolumen: 0,8 Liter, Ölfüllung : 1,2 Liter</li> <li>• Abmessungen: 300 mm x 150 mm x 285 mm</li> <li>• Gewicht: 8 kg</li> </ul>
Hinweis: Kompakte, handliche zweistufige Elektrohydraulikpumpe mit Druckbegrenzungsventil und automatischer Umschaltung. Auf Grund des geringen Gewichtes und der Abmessungen auch für einen mobilen Einsatz im Netzbetrieb geeignet		

## Elektrohydraulik-Pumpen mit Zubehör

geeignet zum Betrieb unserer Press- und Schneidköpfe mit 700 bar Betriebsdruck



Best.-Nr.	Betriebsdruck	Tankvolumen	Beschreibung
05270	700 bar	2 Liter	Elektrohydraulik-Pumpe ohne Werkzeugköpfe und Hochdruckschlauch
05272	700 bar	5 Liter	Elektrohydraulik-Pumpe ohne Werkzeugköpfe und Hochdruckschlauch
05274			Fernbedienung/Handschalter
05275			Fußschalter

### Technische Daten

- Betriebsdruck: 700 bar
- Betriebsspannung: 230 V, 50 Hz
- Vierkolbenpumpe mit Schnellvorschub
- HD-Förderleistung 0,34 L/Min.
- ND-Förderleistung 0,80 L/Min.
- Alu-Gehäuse mit Stahltank
- Motor 370 W (4-Phasen-Motor)

### Best.-Nr. 05270

- Tankvolumen: 2 Liter
- Nutzbares Ölvolumen: 1,8 Liter
- Abmessungen: 380/430 x 210 x 395 mm
- Gewicht: 15 kg

### Best.-Nr. 05272

- Tankvolumen: 5 Liter
- Nutzbares Ölvolumen: 4 Liter
- Abmessungen: 385/435 x 245 x 420 mm
- Gewicht: 20 kg

Hinweis: Zweistufige Elektrohydraulik-Pumpen mit Druckbegrenzungsventil und automatischer Umschaltung. Die Pumpen können wahlweise über eine Fernbedienung als Handschalter oder aber einen Sicherheitsfußschalter mit sogenannter „Totmannschaltung“ betrieben werden. Der gewünschte Schalter ist separat in der Bestellung mit aufzuführen. Die Bedienung erfolgt über Tippbetrieb und die Pumpen öffnen automatisch nach Erreichung des Betriebsdruckes. Ein Öffnen/Unterbrechen ist jederzeit sowohl im Nieder- als auch Hochdruckbetrieb möglich.

## Hydraulikschläuche mit Schnellkupplungsanschluss

geeignet zum Anschluss unserer Press- und Schneidköpfe mit 700 bar Betriebsdruck



Best.-Nr.	Bezeichnung
05258	Stahlarmiert, nicht isolierend, 2 m lang
05259	Stahlarmiert, nicht isolierend, 3 m lang
05260	Stahlarmiert, nicht isolierend, 4 m lang
05262	Stahlarmiert, nicht isolierend, 5 m lang

## Hydraulische Akku-Pumpe

geeignet zum Betrieb unserer Press- und Schneidköpfe mit 700 bar Betriebsdruck



Im Grundset mitgeliefertes Zubehör

- Leichte und robuste Bauweise mit Gehäuse aus glasfaserverstärktem, isolierendem und stoßfestem Polyamid. Dadurch bestens geeignet für den mobilen Einsatz
- Extrem hoher Schnellvorschub mittels spezieller Doppelkolbentechnik, welche durch einen Vorschub im Niederdruckbereich und einen langsamen Arbeitshub im Hochdruckbereich gekennzeichnet ist
- Ein hohes Rücklauffördervolumen ermöglicht schnelle Arbeitszyklen
- Eine Volumenerkennung ermöglicht ein präzises Arbeiten sowohl mit als auch ohne Hydraulikschlauch, d. h., dass die Press- und Schneidköpfe auch direkt an die Pumpe angeschlossen werden können
- Ansteuerung des Motors über PWM/Pulsweitenmodulation (Softstart, um Getriebe und Motor zu schonen)
- Softwaregesteuerter Rücklaufweg der Arbeitsköpfe
- Steuerung über Microcontroller
- Drucküberwachung mittels elektronischem Drucksensor
- Überwachung der Akkuladung mittels Batterieladestandsanzeige
- Rückverfolgbarkeit der Arbeitszyklen durch Abspeicherung der Verpressungen und Fehlermeldungen sowie Servicemanagement über mitgelieferte Analysesoftware
- Auslesen der Daten sowie Software Update über Mini-USB-Schnittstelle
- Bedienung über mitgelieferte Fernbedienung
- Kontrolle der Arbeitszyklen mittels LED-Anzeigen
- Automatischer oder manueller Rücklauf mit Rücklaufstopfunktion

Best.-Nr.	Betriebsdruck	Beschreibung/Lieferumfang
05265	700 bar	1 Grundset bestehend aus: - 1 Stück Akku-Pumpe ohne Werkzeugköpfe - 1 Stück Li-Ion-Akku 18 V DC, 3,0 Ah - 1 Stück Ladegerät 230 V, 50 Hz - 1 Stück Analysesoftware - 1 Stück USB-Verbindungskabel
		- 1 Stück Hochdruckschlauch 1,5 m - 1 Stück Tragegurt - 1 Stück Tragetasche mit Zusatztaschen

### Zubehör

12726/3,0	Li-Ion Ersatz-Akku 18 V DC, 3,0 Ah
12727	Ersatz-Ladegerät 230 V für Li-Ion Akku 18 V
12729	230 V Netzadapter 18 V mit 5 m Anschlussleitung
05267	Hochdruckschlauch mit Schnellkupplung Länge 1,5 m
05268	Hochdruckschlauch mit Schnellkupplung Länge 5 m
05269	Hochdruckschlauch mit Schnellkupplung Länge 10 m

### Technische Daten

- Betriebsdruck: 700 bar (70 MPa)
- Fördervolumen: 1,15 L/Min. im Niederdruckbereich  
0,15 L/Min. im Hochdruckbereich
- Umschaltung von Nieder- in Hochdruckbereich bei ca. 90 bar
- Antrieb über Gleichstrom – Permanentfeldmotor
- Li-Ion Akku 18 V DC, 3,0 Ah
- Ladegerät 230 V, 50 Hz mit 2 m Anschlussleitung
- Akku-Ladezeit: ca. 45-50 Min.
- Betriebstemperatur: -20 °C bis +55 °C
- Schutzklasse: IP 43
- Abmessungen: 300 mm x 195 mm x 210 mm
- Gewicht: ca. 4,7 kg

## Hydraulische Akku-Pumpe

mit zusätzlichem Display und weitergehenden Funktionen  
geeignet zum Betrieb unserer Press- und  
Schneidköpfe mit 700 bar Betriebsdruck



Im Grundset mitgeliefertes Zubehör

**Ausführung gemäß Beschreibung Akku-Pumpe Best.-Nr. 05265, Seite 190,  
jedoch mit zusätzlich integriertem Display und folgenden weiteren Funktionen:**

- Optische Darstellung des Pressverlaufes am Display (Arbeitsdruck und Arbeitszeit)
- Anzeige Ist-Druck/Soll-Druck
- Fehleranzeige (Pressfehler, Temperatur, Eigendiagnose Akku)
- Anzeige von Service und Gerätedaten
- Ein- und Ausgabeelement über I-Drive (Drehknopf)
- Möglichkeit zum Arbeiten mit vorinstallierten Standardprogrammen zum Schneiden oder Verpressen mit:
  - Rücklauf automatisch oder manuell
  - Haltezeiteinstellungen
  - Spannfunktion mittels automatischer Nachjustierung
  - Rücklaufstoppfunktion
  - Sofortige Schneidenöffnung nach erfolgtem Schnitt und Loslassen der Taste
- Speicherbare Bedienprogramme

Best.-Nr.	Betriebsdruck	Beschreibung/Lieferumfang
05266	700 bar	1 Grundset bestehend aus:
		- 1 Stück Akku-Pumpe ohne Werkzeugköpfe
		- 1 Stück Hochdruckschlauch 1,5 m
		- 1 Stück Li-Ion-Akku 18 V DC, 3,0 Ah
		- 1 Stück Tragegurt
		- 1 Stück Ladegerät 230 V, 50 Hz
		- 1 Stück Tragetasche mit Zusatztaschen
		- 1 Stück Analysesoftware
		- 1 Stück USB-Verbindungskabel

### Zubehör

12726/3,0	Li-Ion Ersatz-Akku 18 V DC, 3,0 Ah
12727	Ersatz-Ladegerät 230 V für Li-Ion Akku 18 V
12729	230 V Netzadapter 18 V mit 5 m Anschlussleitung
05267	Hochdruckschlauch mit Schnellkupplung Länge 1,5 m
05268	Hochdruckschlauch mit Schnellkupplung Länge 5 m
05269	Hochdruckschlauch mit Schnellkupplung Länge 10 m

### Technische Daten

- Betriebsdruck: 700 bar (70 MPa)
- Fördervolumen: 1,15 L/Min. im Niederdruckbereich  
0,15 L/Min. im Hochdruckbereich
- Umschaltung von Nieder- in Hochdruckbereich bei ca. 90 bar
- Antrieb über Gleichstrom – Permanentfeldmotor
- Li-Ion Akku 18 V DC, 3,0 Ah
- Ladegerät 230 V, 50 Hz mit 2 m Anschlussleitung
- Akku-Ladezeit: ca. 45-50 Min.
- Betriebstemperatur: -20 °C bis +55 °C
- Schutzklasse: IP 43
- Abmessungen: 300 mm x 195 mm x 210 mm
- Gewicht: ca. 4,7 kg

## Hydropneumatische Fußpumpen

geeignet zum Betrieb unserer Press- und Schneidköpfe mit 700 bar Betriebsdruck

- Hydro-pneumatisch betätigte und ergonomisch gestaltete Hochleistungspumpen
- Bestens geeignet zum Betrieb unserer Press- und Schneidköpfe mit 700 bar Betriebsdruck
- Stabile Konstruktion und relativ geringes Gewicht sowie kompakte Bauform
- Der eingehende Luftdruck wird über einen Druckübersetzer in einen hohen hydraulischen Betriebsdruck umgesetzt
- Die Betätigung erfolgt über ein Fußpedal, so dass beide Hände für andere Tätigkeiten frei sind
- Preiswert und universell einsetzbar



Best.-Nr.	Betriebsdruck	Tankvolumen	Beschreibung/Lieferumfang
05276	700 bar	2,4 l	Hydro-pneumatisch betätigte Fußpumpen
05286	700 bar	5,0 l	mit 2 m Hochdruckschlauch und Schnellkupplung
05277			Hochdruckschlauch 3 m lang eine Seite AG 3/8" NPT – andere Seite Cejn Schnellverschluss
05278			Hochdruckschlauch 4 m lang eine Seite AG 3/8" NPT – andere Seite Cejn Schnellverschluss
05279			Hochdruckschlauch 6 m lang eine Seite AG 3/8" NPT – andere Seite Cejn Schnellverschluss
05280			Hochdruckschlauch 10 m lang eine Seite AG 3/8" NPT – andere Seite Cejn Schnellverschluss

### Technische Daten

- Erforderlicher Luftdruck: max. 6 bar
- Betriebsdruck: max. 700 bar
- Tankinhalt: 2,4 l / 5,0 l
- Förderleistung: Bis zu 2,7 l/Min
- Abmessungen:  
05276: 365 x 155 x 109 mm, 05286: 365 x 178 x 137 mm
- Gewicht:  
05276: 6,3 kg, 05286: 10,2 kg
- Geräuscharm: ca. 75 dbA
- Luftbedarf: 400 NI/Min.

**Hinweis:** Alle Hochdruckschläuche haben pumpenseitig einen Anschluss AG 3/8" NPT sowie einen Cejn Schnellverschluss zum Anschluss unserer Press- und Schneidköpfe auf der anderen Seite. Auf Anfrage sind auch Pumpen mit größeren Öltanks als 5 l lieferbar.

**Hydraulik-Pressköpfe 60 kN-450 kN**

geeignet zum Anschluss an unsere 700 bar Grundgeräte



**Best.-Nr. 12836**  
60 kN / 6-300 mm<sup>2</sup>  
mit aufklappbarem Kopf



**Best.-Nr. 12485**  
130 kN / 10-300 mm<sup>2</sup>  
seitliches Einlegen bis 25 mm Ø



**Best.-Nr. 12486**  
130 kN / 10-300 mm<sup>2</sup>  
seitliches Einlegen bis 38 mm Ø



**Best.-Nr. 12487**  
130 kN / 10-300 mm<sup>2</sup>



**Best.-Nr. 05256**  
250 kN / 10-630 mm<sup>2</sup>



**Best.-Nr. 12491**  
450 kN / 95-1000 mm<sup>2</sup>

**Presseinsätze für Hydraulik-Pressköpfe 60 kN-450 kN**

**Best.-Nr. 12836:** Systemeinsätze der Größe II  
(Halbschaleneinsätze schmale Ausführung)  
gem. Katalogseiten 204-205

**Best.-Nr. 05256:** Presseinsätze gem. Katalogseite 209

**Best.-Nr. 12485-87:** Systemeinsätze der Größe III  
(Halbschaleneinsätze breite Ausführung)  
gem. Katalogseiten 206-207

**Best.-Nr. 12491:** Presseinsätze gem. Katalogseite 209

## Hydraulisches Pressgerät 130 kN

Geeignet zur Tischmontage und Anschluss an unsere 700 bar Grundgeräte



- Universell einsetzbares kompaktes Tischgerät
- Geeignet zur Aufnahme einer Vielzahl unterschiedlicher Pressensätze, dadurch ergibt sich ein umfangreiches Anwendungsspektrum
- Seitliches Einlegen und Entnehmen von Kabeln und Verbindern bis 25 mm Ø
- Geeignet zur Aufnahme von druseidt-Systemeinsätzen der Größe III (Halbschaleneinsätze breite Ausführung)
- Diese Systemeinsätze reduzieren auf Grund ihrer Pressbreite die notwendige Anzahl der Pressungen
- Mit Schnellkupplungsanschluss zum erleichterten Anschluss an unsere Grundgeräte

Best.-Nr.	Querschnittsbereich	Presskraft	Beschreibung	Gewicht kg/Stck.
12837	10-300 mm <sup>2</sup>	130 kN	Kleines Tischgerät als C-Presskopf	12,00

**Hinweis:** Geeignet zur Aufnahme von druseidt-Systemeinsätzen der Größe III (Halbschaleneinsätze breite Ausführung) gemäß den Katalogseiten 206-207. Seitliche Entnahme/Einlegen von Kabeln und Verbindern bis 25 mm Ø. Ausführung mit Schnellkupplungsanschluss.

### Anwendungsbereiche /Lieferbare Pressgesenke

- **Dornpressung 10-240 mm<sup>2</sup>**  
für Kabelschuhe DIN 46234 + DIN 46230
- **Dornpressung 10-95 mm<sup>2</sup>**  
für druseidt Edelstahl-Kabelschuhe
- **WM-Pressung 10-300 mm<sup>2</sup>**  
für handelsübliche Rohrkabelschuhe und Verbinder  
- druseidt Standardserie  
- druseidt Euroserie
- **WM-Pressung 10-240 mm<sup>2</sup>**  
für handelsübliche Kabelschuhe und Verbinder  
- druseidt Serie für feindrähtige Leiter
- **6-kant-Pressung 10-300 mm<sup>2</sup>**  
für Kabelschuhe und Verbinder  
- Cu DIN 46235/DIN 46267 Teil 1  
- Alu DIN 46329/DIN 46267 Teil 2
- **Vorrundeinsätze 25/35-240/300 mm<sup>2</sup>**
- **Trapezpressung 25-185 mm<sup>2</sup>**  
für Aderendhülsen DIN 46228 Blatt 1 + 4
- **Pressgesenke für H-Klemmen 70-120 mm<sup>2</sup> auf Anfrage**

Bestell-Nummern und Auswahltabellen für die Pressgesenke finden Sie in diesem Katalog auf den Seiten 206 und 207.



**Hydraulische Schneidköpfe**

für Cu-, Al- bzw. ACSR-Kabel,  
geeignet zum Anschluss an unsere  
700 bar Grundgeräte



12832



12833

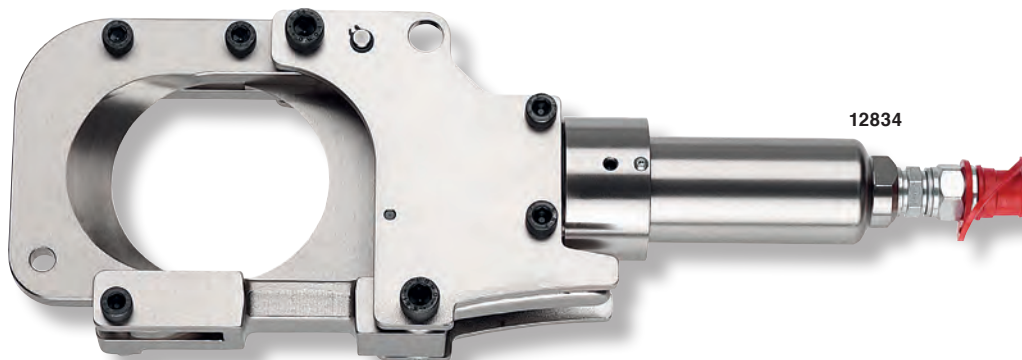

12834



12835

Best.-Nr.	Max. Schneid-Ø	Schneidkraft	geeignet für	Länge	Gewicht kg/Stck.
12832	45 mm	60 kN	ACSR-Kabel	320 mm	3,5
12833	50 mm	60 kN	Cu-/Al-Kabel	320 mm	2,7
12834	85 mm	70 kN	Cu-/Al-Kabel	420 mm	5,2
12835	95 mm	130 kN	Cu-/Al-Kabel	420 mm	9,8

**Hinweis:** Die Lieferung aller Schneidköpfe erfolgt mit Schnellkuppungsanschluss. Best.-Nr. 12832 ist geeignet für ACSR-Kabel bis 45 mm Ø. Alle anderen Schneidköpfe sind ausgelegt für das Schneiden von Cu- und Al-Kabeln in dem angegebenen Durchmesserbereich. Sie sind nicht geeignet zum Schneiden von Stahldrähten bzw. Kabel mit Stahleinlage oder Massivleiter. Sie sind ebenfalls nicht geeignet für das Schneiden unter Spannung.

### Systemeinsätze Größe I (Flacheinsätze)

geeignet sowohl für Handhydrauliken Best.-Nr. 12930 + 12933 gemäß Katalogseite 171 als auch Akku-Werkzeuge Best.-Nr. 14240/42 Seite 176, 12748 Seite 178 und 12728 Seite 188



#### Dornpressung 10-70 mm<sup>2</sup>

für Kabelschuhe DIN 46234 und 46230

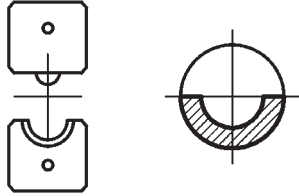

Best.-Nr.	Querschnitt mm <sup>2</sup>	Hinweis
12150	10	Alle Gesenke/Querschnitte sind einsetzbar in den Werkzeugen 12930/12933, 14240/42, 12748 und 12728.
12151	16	
12152	25	
12153	35	
12154	50	
12155	70	

#### Dornpressung 1,5-35 mm<sup>2</sup>

für druseidt Edelstahl-Kabelschuhe

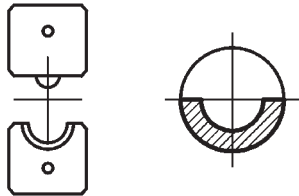

Best.-Nr.	Querschnitt mm <sup>2</sup>	Hinweis
12503	1,5 - 2,5	Alle Querschnitte/Gesenke sind einsetzbar in den Werkzeugen 12930/12933, 14240/42, 12748 und 12728. Ab 35 mm <sup>2</sup> Querschnitt sind zum Verpressen von CU- und Edelstahllitzen unterschiedliche Gesenke erforderlich
12504	4-6	
12505	10	
12506	16	
12507	25	
12508/VA	35	
12508/CU	35	

#### WM-Pressung 10-300 mm<sup>2</sup>

für handelsübliche Rohrkabelschuhe und Verbinder druseidt-Standardserie, Pressbreite 5 mm

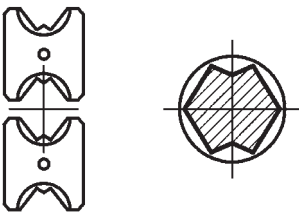

Best.-Nr.	Querschnitt mm <sup>2</sup>	Hinweis
12923	10 + 120	Werkzeuge 12930, 12933 und 12728 für Querschnitte bis 240 mm <sup>2</sup> . Werkzeuge 14240/42 und 12748 für Querschnitte bis 300 mm <sup>2</sup> .
12924	16 + 70	
12925	25 + 95	
12926	35 + 50	
12927	150	
12928	185	
12929	240	
12929/300	300	

#### WM-Pressung 10-300 mm<sup>2</sup>

für handelsübliche Rohrkabelschuhe und Verbinder druseidt- Euro-Serie, Pressbreite 5 mm

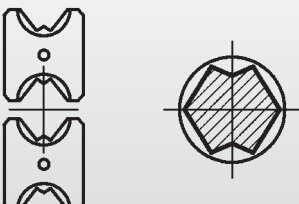

Best.-Nr.	Querschnitt mm <sup>2</sup>	Hinweis
12400	10 + 120	Werkzeuge 12930, 12933 und 12728 für Querschnitte bis 240 mm <sup>2</sup> . Werkzeuge 14240/42 und 12748 für Querschnitte bis 300 mm <sup>2</sup> .
12401	16 + 70	
12402	25 + 95	
12403	35 + 50	
12927	150	
12928	185	
12929	240	
12929/300	300	

## Systemeinsätze Größe I (Flacheinsätze)

### WM-Pressung 10f-240f

für handelsübliche Rohrkabelschuhe und Verbinder  
druseidt Serie für feindrähtige Leiter, Pressbreite 5 mm

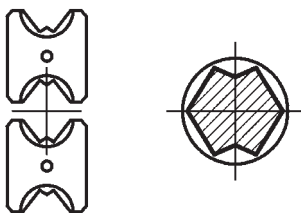

Best.-Nr.	Querschnitt mm <sup>2</sup>	Hinweis
12492	10f + 25f	Werkzeuge 12930, 12933 und 12728 für Gesenke/Querschnitte bis 185f mm <sup>2</sup> . Werkzeuge 14240/42 und 12748 für Gesenke/Querschnitte bis 240f mm <sup>2</sup> .
12493	16f + 35f	
12494	50f	
12495	70f	
12496	95f	
12497	120f	
12498	150f	
12499	185f	
12499/240f	240f	

### 6-kant-Pressung 10-300 mm<sup>2</sup>

für Cu-Kabelschuhe und Verbinder  
nach DIN 46235/46267 Teil 1, Pressbreite 5 mm

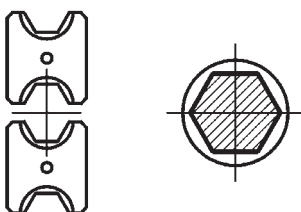

Best.-Nr.	Querschnitt mm <sup>2</sup>	Kennziffer	Hinweis
12945	10 + 120	6 + 20	Werkzeuge 12930, 12933 und 12728 für Gesenke/Querschnitte bis 185 mm <sup>2</sup> . Werkzeuge 14240/42 und 12748 für Gesenke/Querschnitte bis 300 mm <sup>2</sup> .
12946	16 + 70	8 + 16	
12947	25 + 95	10 + 18	
12948	35 + 50	12 + 14	
12949	150	22	
12950	185	25	
12951	240	28	
12952	300	32	

### 6-kant-Pressung 16-300 mm<sup>2</sup>

für Alu-Kabelschuhe und Verbinder  
nach DIN 46239/46267 Teil 2, Pressbreite 7 mm

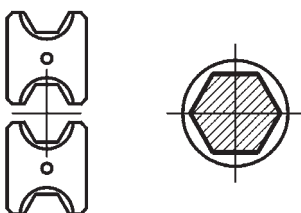

Best.-Nr.	Querschnitt mm <sup>2</sup>	Kennziffer	Hinweis
12324	16/25 + 35	12 Al + 14 Al	Werkzeuge 12930, 12933 und 12728 für Gesenke/Querschnitte bis 185 mm <sup>2</sup> . Werkzeuge 14240/42 und 12748 für Gesenke/Querschnitte bis 300 mm <sup>2</sup> .
12325	16/25 + 50	12 Al + 16 Al	
12326	70	18 Al	
12327	95/120	22 Al	
12328	150	25 Al	
12329	185	28 Al	
12330	240	32 Al	
12331	300	34 Al	

### Vorrundeinsätze 25/35-185/240 mm<sup>2</sup>

für sektorförmige Cu- und Al-Kabel, Pressbreite 12 mm

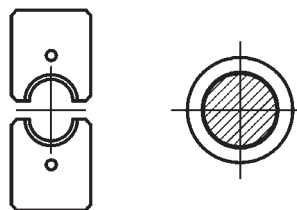

Best.-Nr.	Querschnitt mm <sup>2</sup>		Hinweis
	sm	se	
12955	25	35	Alle Gesenke/Querschnitte sind einsetzbar in den Werkzeugen 12930, 12933, 14240/42, 12748 und 12728.
12956	35	50	
12957	50	70	
12958	70	95	
12959	95	120	
12960	120	150	
12961	150	185	
12962	185	240	

### Trapezpressung 10-95 mm<sup>2</sup>

Für Aderendhülsen DIN 46228 Blatt 1 + 4,  
Pressbreite 20 mm

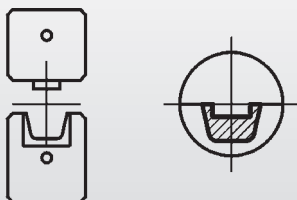

Best.-Nr.	Querschnitt mm <sup>2</sup>	Hinweis
12111	10	Alle Gesenke/Querschnitte sind einsetzbar in den Werkzeugen 12930/12933, 14240/42 und 12728.
12112	16	
12113	25	
12114	35	
12115	50	
12116	70	
12117	95	

### Systemeinsätze Größe II (Halbschaleneinsätze schmale Ausführung)

geeignet für Handzange mit Teleskopgriffen Best.-Nr. 12869 gem. Katalogseite 162, sowie Hand-Hydraulik, Best.-Nr. 12766 gem. Seite 172, Akku-Hydrauliken 14240/41 gem. Seite 176 bzw. 13552 gem. Seite 180 und 12724 gem. Seite 191 sowie Hydraulikpresskopf Best.-Nr. 12836 gem. Seite 199



### Dornpressung 10-120 mm<sup>2</sup>

für Kabelschuhe DIN 46234 und 46230

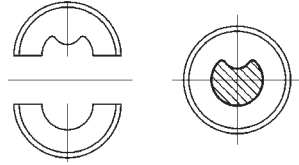

Best.-Nr.	Querschnitt mm <sup>2</sup>	Hinweis
12577	10	Alle Gesenke/Querschnitte sind einsetzbar in den Werkzeugen 12766, 12869, 12724, 14240/41, 13552 und 12836.
12578	16	
12579	25	
12580	35	
12581	50	
12582	70	
12583	95	
12584	120	

### Dornpressung 1,5-35 mm<sup>2</sup>

für druseidt Edelstahl-Kabelschuhe

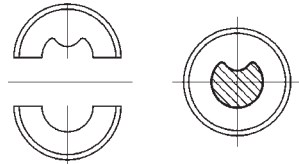

Best.-Nr.	Querschnitt mm <sup>2</sup>	Hinweis
12585	1,5 - 2,5	Alle Gesenke/Querschnitte sind einsetzbar in den Werkzeugen 12766, 12869, 12724, 14240/41, 13552 und 12836. Ab 35 mm <sup>2</sup> Querschnitt sind zum Verpressen von CU- und Edelstahllitzen unterschiedliche Gesenke erforderlich
12586	4 - 6	
12587	10	
12588	16	
12590	25	
12591/VA	35	
12591/CU	35	

### WM-Pressung 10-300 mm<sup>2</sup>

für handelsübliche Rohrkabelschuhe und Verbinder druseidt-Standardserie, Pressbreite 5 mm

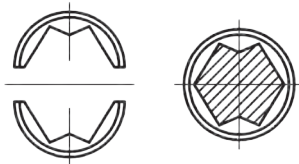

Best.-Nr.	Querschnitt mm <sup>2</sup>	Hinweis
13963	10	Alle Gesenke/Querschnitte sind einsetzbar in den Werkzeugen 12766, 12869, 12724, 14240/41, 13552 und 12836.
13964	16	
13965	25	
13966	35	
13967	50	
13968	70	
13969	95	
13970	120	
13971	150	
13972	185	
13973	240	
13974	300	

### WM-Pressung 10-300 mm<sup>2</sup>

für handelsübliche Rohrkabelschuhe und Verbinder druseidt- Euro-Serie, Pressbreite 5 mm

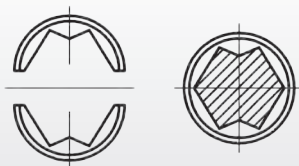

Best.-Nr.	Querschnitt mm <sup>2</sup>	Hinweis
13975	10	Alle Gesenke/Querschnitte sind einsetzbar in den Werkzeugen 12766, 12869, 12724, 14240/41, 13552 und 12836.
13976	16	
13977	25	
13978	35	
13979	50	
13980	70	
13981	95	
13982	120	
13971	150	
13972	185	
13973	240	
13974	300	

## Systemeinsätze Größe II (Halbschaleneinsätze schmale Ausführung)

### WM-Pressung 10f-240f mm<sup>2</sup>

für handelsübliche Rohrkabelschuhe und Verbinder  
druseidt Serie für feindrängige Leiter, Pressbreite 5 mm

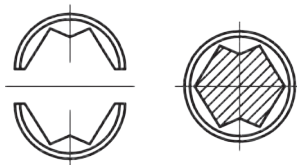

Best.-Nr.	Querschnitt mm <sup>2</sup>	Hinweis
13485	10f	Alle Gesenke/Querschnitte sind einsetzbar in den Werkzeugen 12766, 12869, 12724, 14240/41, 13552 und 12836.
13486	16f	
13487	25f	
13488	35f	
13489	50f	
13490	70f	
13491	95f	
13492	120f	
13493	150f	
13494	185f	
13495	240f	

### 6-kant-Pressung 6-240/300 mm<sup>2</sup>

für Cu-Kabelschuhe und Verbinder  
nach DIN 46235/46267 Teil 1 und Alu-Kabelschuhe und Verbinder  
nach DIN 46329/46267 Teil 2, Pressbreite 5 mm

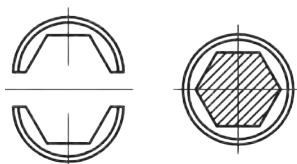

Best.-Nr.	Querschnitt mm <sup>2</sup>		Kennziffer	Hinweis
	Cu	Al		
13987	6	-	5	Alle Gesenke/Querschnitte sind einsetzbar in den Werkzeugen 12766, 12869, 12724, 14240/41, 13552 und 12836.
13988	10	-	6	
13989	16	-	8	
13990	25	-	10	
13991	35	16 + 25	12	
13992	50	35	14	
13993	70	50	16	
13994	95	70	18	
13995	120	-	20	
13996	150	95 + 120	22	
13997	185	150	25	
13998	240	185	28	
13999	300	240	32	

### Vorrundeinsätze 25/35-185/240 mm<sup>2</sup>

für sektorförmige Cu- und Al-Kabel, Pressbreite 12 mm

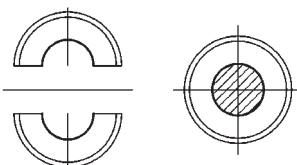

Best.-Nr.	Querschnitt mm <sup>2</sup>		Hinweis
	sm	se	
14140	25	35	Alle Gesenke/Querschnitte sind einsetzbar in den Werkzeugen 12766, 12869, 12724, 14240/41, 13552 und 12836.
14141	35	50	
14142	50	70	
14143	70	95	
14144	95	120	
14145	120	150	
14146	150	185	
14147	185	240	

### Trapezpressung 10-240 mm<sup>2</sup>

für Aderendhülsen DIN 46228 Blatt 1 + 4, Pressbreite 20 mm

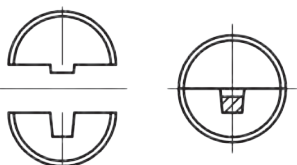

Best.-Nr.	Querschnitt mm <sup>2</sup>	Hinweis
13909	10	Alle Gesenke/Querschnitte sind einsetzbar in den Werkzeugen 12766, 12869, 12724, 14240/41, 13552 und 12836.
13910	16	
13911	25	
13912	35	
13913	50	
13914	70	
13915	95	
13916	120	
13917	150	
13918	185	
13919	240	

### Trapezpressung 2 x 4 bis 2 x 16 mm<sup>2</sup>

für Doppel-Twin-Aderendhülsen, Pressbreite 20 mm



Best.-Nr.	Querschnitt mm <sup>2</sup>	Hinweis
14148	2 x 4	Alle Gesenke/Querschnitte sind einsetzbar in den Werkzeugen 12766, 12869, 12724, 14240/41, 13552 und 12836.
14149	2 x 6	
14150	2 x 10	
14151	2 x 16	

## Systemeinsätze Größe III (Halbschaleneinsätze breite Ausführung)

geeignet für Handhydrauliken Best.-Nr. 12965/S und 12968 gem. Katalogseite 172, Akku-Hydrauliken Best.-Nr. 13551/25, 13551/42 und 13537 gemäß Seite 183 sowie Hydraulik-Pressköpfen 12485 gem. Katalogseite 199 bzw. Tischgerät 12837 gem. Katalogseite 200

### Dornpressung 10-240 mm<sup>2</sup>

Für Kabelschuhe DIN 46234 + 46230

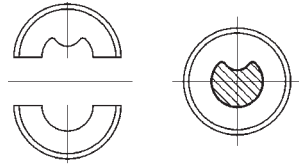

Best.-Nr.	Querschnitt mm <sup>2</sup>	Hinweis	
14120	10	Zu den Einsätzen 14120-30 ist der jeweils passende Stempel zu bestellen. Alle Gesenke/Querschnitte sind einsetzbar in den Werkzeugen 12965/S, 12968, 13551/25, 13551/42, 13537, 12485 und 12837.	
14121	16		
14122	25		
14123	35		
14124	50		
14125	70		
14126	95		
14127	120		
14128	150		
14129	185		
14130	240		
Stempel			
14131	10 - 35		
14132	50 - 95		
14133	120 - 240		

### Dornpressung 10-95 mm<sup>2</sup>

für druseidt Edelstahl-Kabelschuhe

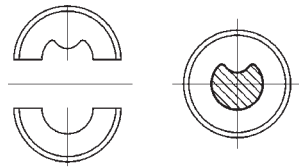

Best.-Nr.	Querschnitt mm <sup>2</sup>	Hinweis
14163	10	Alle Gesenke/Querschnitte sind einsetzbar in den Werkzeugen 12965/S, 12968, 13551/25, 13551/42, 13537, 12485 und 12837. Die Gesenke 14166/VA - 14169/VA sind zum Verpressen von Edelstahl und die Gesenke 14166/CU-14169/CU von CU-Litze mit Edelstahl-Kabelschuhen geeignet. Bis 25 mm <sup>2</sup> sind keine separaten Gesenke erforderlich.
14164	16	
14165	25	
14166/VA	35	
14166/CU	35	
14167/VA	50	
14167/CU	50	
14168/VA	70	
14168/CU	70	
14169/VA	95	
14169/CU	95	

### WM-Pressung 10-300 mm<sup>2</sup>

für handelsübliche Rohrkabelschuhe und Verbinder druseidt-Standardserie

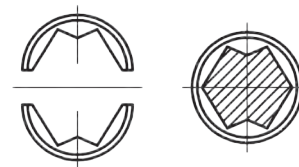

Best.-Nr.	Querschnitt mm <sup>2</sup>	Pressbreite	Hinweis
13048	10	10	Alle Gesenke/Querschnitte sind einsetzbar in den Werkzeugen 12965/S, 12968, 13551/25, 13551/42, 13537, 12485 und 12837.
13049	16	10	
13050	25	12	
13051	35	12	
13052	50	14	
13053	70	14	
13054	95	14	
13055	120	14	
13056	150	14	
13057	185	14	
13058	240	14	
13059	300	7	

### WM-Pressung 10-300 mm<sup>2</sup>

für handelsübliche Rohrkabelschuhe und Verbinder druseidt-Euroserie

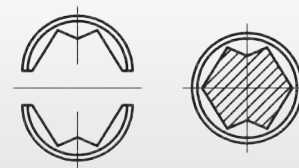

Best.-Nr.	Querschnitt mm <sup>2</sup>	Pressbreite	Hinweis
14170	10	7	Alle Gesenke/Querschnitte sind einsetzbar in den Werkzeugen 12965/S, 12968, 13551/25, 13551/42, 13537, 12485 und 12837.
14171	16	7	
14172	25	12	
14173	35	12	
14174	50	14	
14175	70	14	
14176	95	14	
14177	120	14	
14178	150	14	
14179	185	14	
14180	240	14	
14181	300	7	

## Systemeinsätze Größe III (Halbschaleneinsätze breite Ausführung)

### WM-Pressung 10f-240f mm<sup>2</sup>

für handelsübliche Rohrkabelschuhe und Verbinder  
druseidt-Serie für feindrähtige Leiter

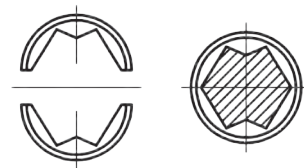

Best.-Nr.	Querschnitt mm <sup>2</sup>	Pressbreite mm	Hinweis
13540	10f	10	Alle Gesenke/Querschnitte sind einsetzbar in den Werkzeugen 12965/S, 12968, 13551/25, 13551/42, 13537, 12485 und 12837.
13541	16f	12	
13542	25f	12	
13543	35f	14	
13544	50f	14	
13545	70f	14	
13546	95f	14	
13547	120f	14	
13548	150f	14	
13549	185f	14	
13540	240f	7	

### 6-kant-pressung 10-300 mm<sup>2</sup>

für Cu-Kabelschuhe und Verbinder nach DIN 46235/46267 Teil 1  
und Alu-Kabelschuhe und Verbinder nach DIN 46329/46267 Teil 2

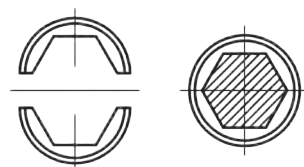

Best.-Nr.	Querschnitt mm <sup>2</sup>		Kennziffer	Pressbreite mm
	Cu	Al		
12980	10	-	6	7
12981	16	-	8	14
12982	25	-	10	14
12983	35	16/25	12	12
12984	50	35	14	12
12985	70	50	16	12
12986	95	70	18	12
12987	120	-	20	12
12988	150	95/120	22	14
12989	185	150	25	14
12990	240	185	28	14
12991	300	240	32	7
12992/300	-	300	34	7

**Hinweis:** Alle Gesenke/Querschnitte sind einsetzbar in den Werkzeugen 12965/S, 12968, 13551/25, 13551/42, 13537, 12485 und 12837.

### Vorrundeinsätze 25/35-240/300 mm<sup>2</sup>

für sektorförmige Cu- und Leiter, Pressbreite 35 mm

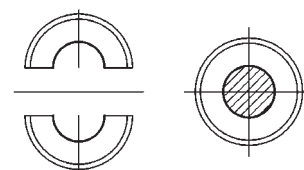

Best.-Nr.	Querschnitt mm <sup>2</sup>		Hinweis
	sm	se	
12992	25	35	Alle Gesenke/Querschnitte sind einsetzbar in den Werkzeugen 12965/S, 12968, 13551/25, 13551/42, 13537, 12485 und 12837.
12993	35	50	
12994	50	70	
12995	70	95	
12996	95	120	
12997	120	150	
12998	150	185	
12999	185	240	
12907	240	300	

### Trapezpressung 25-185 mm<sup>2</sup>

für Aderendhülsen DIN 46228 Blatt 1 + 4

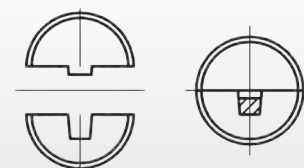

Best.-Nr.	Querschnitt mm <sup>2</sup>	Pressbreite mm	Hinweis
14152	25	20	Alle Gesenke/Querschnitte sind einsetzbar in den Werkzeugen 12965/S, 12968, 13551/25, 13551/42, 13537, 12485 und 12837.
14153	35	20	
14154	50	26	
14155	70	26	
14156	95	26	
14157	120	26	
14158	150	26	
14159	185	26	

## Auswechselbare Presseinsätze für Presskopf 05256/250kN

### WM-Pressung 10-630 mm<sup>2</sup>

für handelsübliche Rohrkabelschuhe und Verbinder  
druseidt-Standardserie

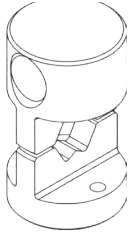
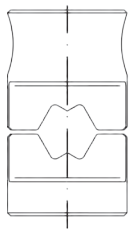

WM-Pressung

Best.-Nr.	Querschnitt mm	Pressbreite mm
12135	10	7
12136	16	7
12137	25	10
12138	35	12
12139	50	14
12140	70	14
12141	95	14
12142	120	14
12143	150	14
12144	185	14
12145	240	14
12918/UL	300	14
12919/UL	400	14
12920/UL	500	14
12149	630	14

### WM-Pressung 10-630 mm<sup>2</sup>

für handelsübliche Rohrkabelschuhe und Verbinder  
druseidt-Euroserie

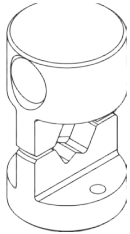
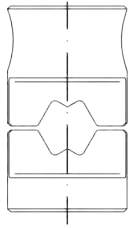

WM-Pressung

Best.-Nr.	Querschnitt mm	Pressbreite mm
14178	10	7
14179	16	7
14180	25	12
14181	35	12
14182	50	14
14183	70	14
14184	95	14
14185	120	14
12143	150	14
12144	185	14
12145	240	14
12918/UL	300	14
12919/UL	400	14
12920/UL	500	14
12149	630	14

### WM-Pressung 10-300 mm<sup>2</sup>

für handelsübliche Rohrkabelschuhe und Verbinder  
druseidt-Serie für feindrähtige Leiter

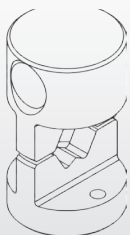
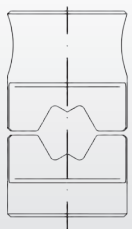

WM-Pressung

Best.-Nr.	Querschnitt mm	Pressbreite mm
14250	10f	7
14251	16f	10
14252	25f	12
14253	35f	14
14254	50f	14
14255	70f	14
14256	95f	14
14257	120f	14
14258	150f	14
14259	185f	14
14260	240f	14
14261	300f	14



## Auswechselbare Presseinsätze für Presskopf 05256/250kN

### 6-kant-Pressung 10-630 mm<sup>2</sup>

für Cu- und Al-Kabelschuhe und Verbinder  
nach DIN 46235/46267 Teil 1, DIN 46329 / 46267 Teil 2

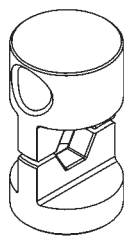
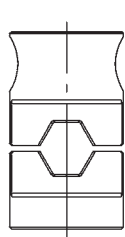

6-Kant-Pressung

Best.-Nr.	Querschnitt mm <sup>2</sup>		Kennziffer	Pressbreite mm
	Cu	Al		
12533	10	-	6	5
12908	16	-	8	14
12909	25	-	10	14
12910	35	16/25	12	12
12911	50	35	14	12
12912	70	50	16	12
12913	95	70	18	12
12914	120	-	20	12
12915	150	95/120	22	14
12916	185	150	25	14
12917	240	185	28	14
12918	300	240	32	12
12918/Al	-	300	34	17
12919	400	400	38	17
12920	500	-	42	17
12921	630	500	44	17

## Vorrundeinsätze 25/35-300/400 mm<sup>2</sup>

für sektorförmige Cu- und Al-Leiter

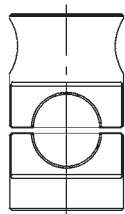

Vorrunden

Best.-Nr.	Querschnitt mm <sup>2</sup>		Pressbreite mm
	sm	se	
12520	25	35	40
12521	35	50	40
12522	50	70	40
12523	70	95	40
12524	95	120	40
12525	120	150	40
12526	150	185	40
12527	185	240	40
12528	240	300	40
12529	300	400	40

## Auswechselbare Presseinsätze für Presskopf 12491/450 kN

### 6-kant-Pressung 95-1000 mm<sup>2</sup>

für Cu- und Al-Kabelschuhe und Verbinder  
nach DIN 46235/46267 Teil 1, DIN 46329/46267 Teil 2

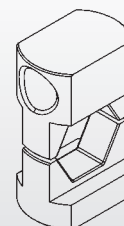
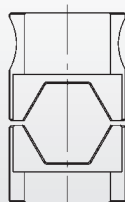

6-Kant-Pressung

Best.-Nr.	Querschnitt mm <sup>2</sup>		Kennziffer	Pressbreite mm
	Cu	Al		
12534	95	70	18	12
12535	120	-	20	14
12536	150	95/120	22	14
12538	185	150	25	14
12539	240	185	28	14
12540	300	240	32	17
12540/Al	-	300	34	17
12541	400	400	38	17
12542	500	-	42	17
12543	630	500	44	17
12544	800	630	52	25
12545	1000	800	58	25
12546	-	1000	60	25

# 3. TECHNISCHER ANHANG

## Verarbeitungshinweise für die in unserem Katalog aufgeführten Kabelschuhe und Verbinder

Nachfolgend möchten wir Ihnen Informationen für die Verarbeitung und Werkzeugzuordnung der in unserem Katalog aufgeführten Kabelschuhe und Verbinder geben. **Bitte beachten Sie, daß es unbedingt erforderlich ist, darauf zu achten, daß Kabelverbinder, Werkzeug und Gesenk zueinander passen und aufeinander abgestimmt sein müssen.** Eine ordnungsgemäße Verbindung kann nur unter dieser Voraussetzung erreicht und garantiert werden. Wir empfehlen deshalb, druseidit Kabelverbinder ausschließlich mit dem passenden druseidit Werkzeug zu verarbeiten. Um den verschiedenen Anwendungsgebieten und Anwendungshäufigkeiten Rechnung zu tragen, bieten wir für alle Verbinderarten Werkzeuge in unterschiedlichen Preis- und Leistungsbereichen an. Generell empfehlen wir für den industriellen Einsatz von Handzangen nur Ausführungen mit Ratsche/Zwangssperre einzusetzen, um einen dauerhaft gleichbleibenden Anpressdruck und somit gleichbleibend gute Verbindungen zu gewährleisten. Ebenfalls empfehlen wir,

alle Presswerkzeuge einer jährlichen Überprüfung (bei Dauereinsatz kürzere Perioden nach Absprache) zu unterziehen. Gerne führen wir auf Wunsch sowohl Überprüfungen als auch Instandsetzungen in unserem Haus durch. Bitte beachten Sie, daß von uns gelieferte Werkzeuge nicht verändert werden dürfen. Bei veränderten Werkzeugen, unsachgemäßer Handhabung bzw. unsachgemäß durchgeführten Reparaturen, können wir keinerlei Garantie mehr übernehmen. Alle Kabelschuhe, Verbinder und Presswerkzeuge sind, wenn nicht anders angegeben, zum Verarbeiten von verseilten Cu- und Alu-Leitern ausgelegt. Bei Verwendung von Massivleitern bzw. Leitern aus anderen Werkstoffen ist vorher Rücksprache mit uns zu halten. Da es nicht möglich ist, bei der Vielzahl der von uns angebotenen Verbinder spezifizierte Arbeitsanweisungen für alle Ausführungen und Variationen in diesem Katalog aufzuführen, bitten wir im Zweifelsfall um Kontaktaufnahme. Gerne beraten und unterstützen Sie unsere Mitarbeiter bei Ihren Anwendungen.

## Arbeitsanleitung für das Verpressen von Kabelschuhen und Verbindern

Generell gilt für das Verpressen von Kabelschuhen und Verbindern, daß Kabel und Verbinder querschnittsmäßig mindestens gleich sein müssen. Beim Verpressen von hochflexiblen Leitern mit großem Außen-Ø sind entweder Kabelschuhe für feindrähtige Leiter (entsprechend Katalogseiten 36 - 39) oder Kabelschuhe mit einem größeren Querschnitt als das Kabel einzusetzen. Ein Verpressen von Kabeln mit Kabelverbindern kleineren Querschnittes ist nicht zulässig.

Um ein ausreichendes Füllvolumen der Crimphülse zu erhalten, sollte der Innen-Ø der Verbinderhülse von dem Außen-Ø des abisolierten Kabels nicht zu sehr abweichen. Optimale Verpressungen werden immer dann erreicht, wenn der Außen-Ø des abisolierten Leiters und der Innen-Ø des Kabelschuhs/Verbinders nahezu gleich ist. Die Maße der Kabelschuhe und Verbinder sind unseren Katalogunterlagen zu entnehmen und mit dem Außen-Ø des abisolierten Kabels abzustimmen.

### Beim Verpressen von Rohrkabelschuhen und Verbindern ist wie folgt vorzugehen:

- Kabelende rechtwinklig zum Leiter abschneiden.
- Entsprechend der Hülsenlänge des Verbinders/Kabelschuhs + ca. 10 % abisolieren, da sich die Hülse beim Verpressen längt.
- Leiterenden vor dem Verpressen gründlich von Schmutz und Oxydresten reinigen. Sektorleiter sind vorzurunden.
- Leiter bis zum Anschlag in die Kabelschuhhülse, bzw. bei Verbindern bis zur Mitte einschieben.
- Vor dem Pressen nochmals prüfen, ob Leiter, Kabelverbinder, Werkzeug und Einsatz auch wirklich zueinander passen.

- Beachten der Bedienungsanleitung für das Pressgerät.
- Durchführen des Pressvorganges vom Flansch des Kabelschuhs bzw. bei Verbindern von der Mitte des Verbinders in Richtung zum Leiter/Hülsenende hin. Anzahl der Pressungen in Abhängigkeit der Pressbreite und Länge der Kabelschuh-/Verbinderhülse. Bitte beachten Sie auch die Angaben in unserem Katalog über Anzahl von Pressungen in Verbindung mit den verschiedenen Werkzeugen.

### Pressrichtung bei der Durchführung von Verpressungen

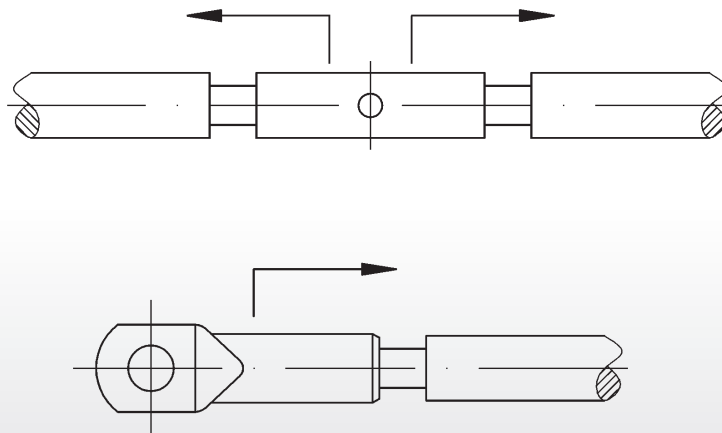

## Anzahl der Pressungen

Die Anzahl der durchzuführenden Pressungen bei Rohrkabelschuhen und Verbindern aus Kupfer und Aluminium ist abhängig von dem verwendeten Werkzeug und der Pressbreite der Gesenke. Die Pressbreite unserer Werkzeuggesenke ist in den Tabellen und Beschreibungen in diesem Katalog angegeben.

Die nachfolgende Tabelle enthält die empfohlene Mindestanzahl von Pressungen. Bei Stoßverbindern ist die Anzahl von Pressungen auf jeder Verbindenseite vorzusehen. Bitte beachten Sie bei der Durchführung von Pressungen auch unsere Verarbeitungshinweise auf der gegenüberliegenden Seite 202.

Anzahl x Breite der Pressung					
Querschnitt mm <sup>2</sup>	druseidt Standard-Serie	druseidt Euro-Serie	druseidt feindrähtige Leiter Serie	DIN Serie Kupfer 46235 / 46267/1	DIN Serie Alu 46239 / 46267/2
10	1 x 5 mm	1 x 5 mm	1 x 5 mm	1 x 5 mm	-
	1 x 7 mm	1 x 7 mm	1 x 7 mm	1 x 7 mm	-
16	1 x 5 mm	2 x 5 mm	2 x 5 mm	2 x 5 mm	3 x 5 mm
	1 x 7 mm	1 x 7 mm	1 x 10 mm	1 x 14 mm	2 x 7 mm
25					1 x 12 mm
	2 x 5 mm	2 x 5 mm	2 x 5 mm	2 x 5 mm	4 x 5 mm
	1 x 10 mm	1 x 12 mm	1 x 12 mm	2 x 7 mm	3 x 7 mm
35				1 x 14 mm	2 x 12 mm
	2 x 5 mm	2 x 5 mm	2 x 5 mm	2 x 5 mm	5 x 5 mm
	2 x 7 mm	2 x 7 mm	2 x 7 mm	2 x 7 mm	4 x 7 mm
50	1 x 12 mm	1 x 12 mm	1 x 14 mm	1 x 12 mm	2 x 12 mm
	2 x 5 mm	2 x 5 mm	2 x 5 mm	3 x 5 mm	5 x 5 mm
	2 x 7 mm	2 x 7 mm	2 x 7 mm	2 x 7 mm	4 x 7 mm
70	1 x 12 mm	1 x 12 mm	1 x 14 mm	1 x 12 mm	2 x 12 mm
	2 x 5 mm	2 x 5 mm	3 x 5 mm	3 x 5 mm	7 x 5 mm
	2 x 7 mm	2 x 7 mm	2 x 7 mm	2 x 7 mm	5 x 7 mm
95	1 x 14 mm	1 x 14 mm	1 x 14 mm	1 x 12 mm	3 x 12 mm
	3 x 5 mm	3 x 5 mm	3 x 5 mm	4 x 5 mm	7 x 5 mm
	2 x 7 mm	2 x 7 mm	2 x 7 mm	3 x 7 mm	5 x 7 mm
120	1 x 14 mm	1 x 14 mm	1 x 14 mm	2 x 12 mm	3 x 12 mm
	3 x 5 mm	3 x 5 mm	3 x 5 mm	4 x 5 mm	7 x 5 mm
	2 x 7 mm	2 x 7 mm	2 x 7 mm	2 x 7 mm	5 x 7 mm
150	1 x 14 mm	1 x 14 mm	1 x 14 mm	2 x 12 mm	3 x 12 mm
	3 x 5 mm	3 x 5 mm	3 x 5 mm	4 x 5 mm	7 x 5 mm
	2 x 7 mm	2 x 7 mm	2 x 7 mm	3 x 7 mm	5 x 7 mm
185	1 x 14 mm	1 x 14 mm	1 x 14 mm	2 x 14 mm	3 x 12 mm
	3 x 5 mm	3 x 5 mm	4 x 5 mm	4 x 5 mm	7 x 5 mm
	2 x 7 mm	2 x 7 mm	3 x 7 mm	3 x 7 mm	5 x 7 mm
240	1 x 14 mm	1 x 14 mm	2 x 14 mm	2 x 14 mm	3 x 12 mm
	4 x 5 mm	4 x 5 mm	5 x 5 mm	5 x 5 mm	8 x 5 mm
	3 x 7 mm	3 x 7 mm	4 x 7 mm	4 x 7 mm	6 x 7 mm
300	2 x 14 mm	2 x 14 mm	2 x 14 mm	2 x 14 mm	3 x 12 mm
	4 x 5 mm	4 x 5 mm	-	5 x 5 mm	8 x 5 mm
	3 x 7 mm	3 x 7 mm	-	4 x 7 mm	6 x 7 mm
400	2 x 14 mm	2 x 14 mm	-	2 x 14 mm	3 x 12 mm
	3 x 14 mm	3 x 14 mm	-	3 x 17 mm	3 x 17 mm
500	3 x 14 mm	3 x 14 mm	-	3 x 17 mm	4 x 17 mm
630	3 x 14 mm	3 x 14 mm	-	3 x 17 mm	4 x 17 mm
800	-	-	-	3 x 25 mm	4 x 25 mm
1000	-	-	-	3 x 25 mm	4 x 25 mm

## Strombelastbarkeit von Kupferkabelschuhen und Verbindern in Verbindung mit isolierten Leitungen

Die Strombelastbarkeit von Kabelschuhen und Verbindern in Verbindung mit isolierten Leitungen ist entsprechend der VDE 0298 Teil 4 zu sehen. Nachfolgend ein Auszug, der die Strombelastbarkeit unserer Kupfer-Kabelschuhe und Verbinder regelt. Die Belastungsangaben verstehen sich bei einer Umgebungstemperatur von + 30° C. Zu beachten ist die jeweilige Verlegeart.

Weitere Information dazu z. B. über Häufung, Belastung bei anderen Umgebungstemperaturen, Verlegearten etc. sind der VDE 0298 Teil 4 zu entnehmen. Die nachfolgende Tabelle liefert hier lediglich Richtlinien für die Belastungswerte und bezieht sich auf folgende Kriterien:

**Gruppe 1:** Leitungen bis Nennspannung 1 kV und von wärmebeständigen Leitungen gem. VDE 0298 Teil 4 Tabelle 11 Spalte 2. Einadrige Leitungen, frei in Luft verlegt, gummi-isoliert, PVC-isoliert, wärmebeständig

**Gruppe 3:** Leitungen mit Nennspannungen ab 0,6/1 kV gem. VDE 0298 Teil 4 Tabelle 15 Spalte 2. Sonder-Gummiaderleitung 0,6/1 kV und 1,8/3 kV frei in Luft verlegt

**Gruppe 2:** Leitungen bis Nennspannung 1 kV und von wärmebeständigen Leitungen gem. VDE 0298 Teil 4 Tabelle 11 Spalte 5. Mehradrige Leitungen (außer für Haus- und Handgeräte) auf oder an Flächen verlegt, gummi-isoliert, PVC-isoliert, wärmebeständig

**Gruppe 4:** Leitungen mit Nennspannungen ab 0,6/1 kV gem. VDE 0298 Teil 4 Tabelle 15 Spalte 4. Mehradrige Gummi-Schlauchleitungen und Leitungstrossen bis 6/10 kV auf oder an Flächen verlegt

Nennquerschnitt mm <sup>2</sup>	Belastung Cu-Leiter in Ampere			
	Gruppe 1	Gruppe 2	Gruppe 3	Gruppe 4
0,75	15	12	-	-
1	19	15	-	-
1,5	24	18	30	-
2,5	32	26	41	30
4	42	34	55	41
6	54	44	70	53
10	73	61	98	74
16	98	82	132	99
25	129	108	176	131
35	158	135	218	162
50	198	168	276	202
70	245	207	347	250
95	292	250	416	301
120	344	292	488	352
150	391	335	566	404
185	448	382	644	461
240	528	453	775	-
300	608	523	898	-
400	726	-	-	-
500	830	-	-	-

Hinweis: Die Werte wurden VDE 0298 Teil 4 Stand August 2003 entnommen und gelten nur unter den in der VDE aufgeführten Bedingungen.

## Anzugsdrehmomente für Befestigungsschrauben

In Anlehnung an die DIN EN 61238/DIN VDE 0220 Teil 2 sind für Schrauben der Festigkeitsklasse 8.8 folgende Anzugsdrehmomente einzuhalten:

Gewindegröße M	Anzugsdrehmoment Nm
5	5
6	9
8	22
10	44

Gewindegröße M	Anzugsdrehmoment Nm
12	75
14	120
16	190
20	380

## Auszugskräfte für verpresste Litzen und Leitungen

Die Auszugskraft ist der ermittelte Wert für die Kraft, die aufgewandt werden muss, um eine verpresste Litze/Leitung aus dem Verbinder herauszuziehen. Sie gibt Auskunft über die mechanische Belastung der Crimpverbindung. Entsprechend der verschiedenen Verbinderarten gibt es unterschiedliche Vorschriften für die Mindestwerte, die eine Press-/Crimpverbindung erreichen muss.

Um die Prüfung nach der jeweiligen Norm zu bestehen, darf der Leiter der Crimp-/Pressverbindung bei 100 % der Zugkraft und einer Haltezeit von 60 Sekunden nicht rutschen. Nachfolgend die Normauszüge für diese Werte.

	Werte für Kupfer-Pressverbindungen ab 10 mm <sup>2</sup> DIN EN 61238-1 Stand 3/2004 außer Aderendhülsen (VDE 0220 Teil 100)			Werte für Aluminium-Pressverbindungen ab 16 mm <sup>2</sup> DIN EN 61238-1 Stand 3/2004 (VDE 0220 Teil 100)		
	Zugkraft 100%	130%	150%	Zugkraft 100%	130%	150%
10 mm <sup>2</sup>	600 N	780 N	900 N	-	-	-
16 mm <sup>2</sup>	960 N	1248 N	1440 N	640 N	832 N	960 N
25 mm <sup>2</sup>	1500 N	1950 N	2250 N	1000 N	1300 N	1500 N
35 mm <sup>2</sup>	2100 N	2730 N	3150 N	1400 N	1820 N	2100 N
50 mm <sup>2</sup>	3000 N	3900 N	4500 N	2000 N	2600 N	3000 N
70 mm <sup>2</sup>	4200 N	5460 N	6300 N	2800 N	3640 N	4200 N
95 mm <sup>2</sup>	5700 N	7410 N	8550 N	3800 N	4940 N	5700 N
120 mm <sup>2</sup>	7200 N	9360 N	10800 N	4800 N	6240 N	7200 N
150 mm <sup>2</sup>	9000 N	11700 N	13500 N	6000 N	7800 N	9000 N
185 mm <sup>2</sup>	11100 N	14430 N	16550 N	7400 N	9620 N	11100 N
240 mm <sup>2</sup>	14400 N	18720 N	21600 N	9600 N	12480 N	14400 N
300 mm <sup>2</sup>	18000 N	23400 N	27000 N	12000 N	15600 N	18000 N
400 mm <sup>2</sup>	24000 N*			16000 N	20800 N	24000 N
500 mm <sup>2</sup>	30000 N*			20000 N	26000 N	30000 N
625 mm <sup>2</sup>	37500 N*			25000 N*		
800 mm <sup>2</sup>	48000 N*			32000 N*		
1000 mm <sup>2</sup>	60000 N*			40000 N*		

\* Bei der VDE 0220 Teil 100 ist der Maximalwert auf 20000 N begrenzt

Querschnitt	Werte für Pressverbindungen bis 10 mm <sup>2</sup> Außer Aderendhülsen (EN 60352 Teil 2 Stand 10/2002)			Werte für Flachsteckverbindungen Cu-Leiter DIN EN 61210 (VDE 0613 Teil 6) Stand 6/2011		
	Zugkraft 100%	130%	150%	Zugkraft 100%		
0,2 mm <sup>2</sup>	-	-	-	28 N		
0,34 mm <sup>2</sup>	-	-	-	40 N		
0,5 mm <sup>2</sup>	60 N	78 N	90 N	56 N		
0,75 mm <sup>2</sup>	85 N	111 N	128 N	84 N		
1 mm <sup>2</sup>	108 N	140 N	162 N	108 N		
1,5 mm <sup>2</sup>	150 N	195 N	225 N	150 N		
2,5 mm <sup>2</sup>	230 N	299 N	345 N	230 N		
4 mm <sup>2</sup>	310 N	403 N	465 N	310 N		
6 mm <sup>2</sup>	360 N	468 N	540 N	360 N		
10 mm <sup>2</sup>	380 N	494 N	570 N	-		

Querschnitt	Aderendhülsen		Querschnitt	Aderendhülsen	
	EN 60947-1 (VDE 0660 Teil 100) Stand 04/2008	EN 60999-1 Stand 12/2000		EN 60947-1 (VDE 0660 Teil 100) Stand 04/2008	EN 60999-2 Stand 4/2004
0,2 mm <sup>2</sup>	10 N	10 N	50 mm <sup>2</sup>	236 N	236 N
0,34 mm <sup>2</sup>	15 N	15 N	70 mm <sup>2</sup>	285 N	285 N
0,5 mm <sup>2</sup>	20 N	20 N	95 mm <sup>2</sup>	351 N	351 N
0,75 mm <sup>2</sup>	30 N	30 N	120 mm <sup>2</sup>	427 N	427 N
1 mm <sup>2</sup>	35 N	35 N	150 mm <sup>2</sup>	427 N	427 N
1,5 mm <sup>2</sup>	40 N	40 N	185 mm <sup>2</sup>	503 N	503 N
2,5 mm <sup>2</sup>	50 N	50 N	240 mm <sup>2</sup>	578 N	578 N
4 mm <sup>2</sup>	60 N	60 N			
6 mm <sup>2</sup>	80 N	80 N			
10 mm <sup>2</sup>	90 N	90 N			
16 mm <sup>2</sup>	100 N	100 N			
25 mm <sup>2</sup>	135 N	135 N			
35 mm <sup>2</sup>	190 N	190 N			

## Temperaturbeständigkeiten von Kabelschuhen und Verbindern

Cu-Kabelschuhe und Verbinder ohne Isolation	bis + 120° C
Aderendhülsen ohne Isolation	bis + 120° C
Kabelschuhe und Verbinder mit PA Isolation	bis + 105° C
Kabelschuhe und Verbinder mit PC Isolation	bis + 100° C
Kabelschuhe und Verbinder mit PVC Isolation	bis + 70° C
Kabelschuhe und Verbinder mit Schrumpfisolation	bis + 95° C
Isolierte Aderendhülsen	bis + 105° C

Kabelschuhe und Verbinder aus Reinnickel	bis + 500° C
Kabelschuhe aus Edelstahl	bis + 400° C
Flachsteckhülsen und -stecker nicht isoliert, MS-blank	bis + 90° C
Flachsteckhülsen und -stecker nicht isoliert, MS-verzinkt	bis + 100° C
Flachsteckhülsen und -stecker nicht isoliert, MS-versilbert	bis + 110° C
Flachsteckhülsen und -stecker nicht isoliert, Stahl vernickelt	bis + 250° C

## Leiterquerschnittsvergleich

AWG	30	29	28	27	26	25	24	23	22	21	20	19
Querschnitt mm <sup>2</sup>	0,0503	0,0646	0,0804	0,102	0,128	0,163	0,205	0,259	0,325	0,412	0,519	0,653
Vergleichbarer metrischer Querschnitt mm <sup>2</sup>	0,05	-	-	0,1	0,14	-	0,2	0,25	-	-	0,5	-

AWG	18	17	16	15	14	13	12	11	10	9	8	7
Querschnitt mm <sup>2</sup>	0,823	1,04	1,31	1,65	2,08	2,63	3,31	4,15	5,27	6,62	8,35	10,6
Vergleichbarer metrischer Querschnitt mm <sup>2</sup>	0,75	1	-	1,5	-	2,5	-	-	-	6	-	10

AWG	6	5	4	3	2	1	0	2/0	3/0	4/0	5/0	6/0
Querschnitt mm <sup>2</sup>	13,3	16,8	21,2	26,7	33,6	42,4	53,4	67,5	85,0	107,2	135,1	170,3
Vergleichbarer metrischer Querschnitt mm <sup>2</sup>	-	16	-	25	35	-	50	70	95	120	150	185

## Überprüfung und Reparatur von Werkzeugen

Werkzeuge unterliegen in Abhängigkeit des Gebrauchs und den Umgebungsbedingungen einem natürlichem Verschleiß. Wir empfehlen deshalb, eine jährliche Überprüfung (bei Dauereinsatz kürzere Perioden nach Absprache) vorzunehmen. Wir führen für alle von uns angebotenen Werkzeuge sowohl Überprüfungen als auch Reparaturen durch.

Bitte beachten Sie, dass von uns gelieferte Werkzeuge nicht verändert werden dürfen. Insbesondere dürfen keine Bohrungen etc. angebracht werden.

Verwenden Sie unsere Werkzeuge nur für den vorgesehenen bestimmungsgemäßen Gebrauch. Bitte lassen Sie notwendige Reparaturen nur durch unsere Mitarbeiter vornehmen. Gerne stehen Ihnen unsere Mitarbeiter hierfür zur Verfügung.

# Numerischer Index

Artikel-Nr.	Seite	Artikel-Nr.	Seite	Artikel-Nr.	Seite	Artikel-Nr.	Seite	Artikel-Nr.	Seite	Artikel-Nr.	Seite	Artikel-Nr.	Seite		
01000.01	14	01106	18	01359	24	01488.01.02	16	01605	30	01716	31	01818	32	01924 bl	50
01001.01	14	01107	18	01360	24	01489.01.02	16	01606	30	01716	43	01818/S-45	33	01925	50
01002.01	14	01108	18	01362	24	01490.01.02	16	01607	30	01717	31	01819	32	01925 bl	50
01003.01	14	01109	18	01363	24	01491.01.02	16	01608	30	01717	43	01819/S-45	33	01926	50
01005	14	01110	18	01364	24	01492.01.02	16	01609	30	01718	31	01820	32	01926 bl	50
01005.01	14	01111	18	01365	24	01493.01.02	16	01610	30	01718	43	01820/S-45	33	01927	50
01006.01.02	14	01117	19	01366	24	01494.01.02	16	01611	30	01719	31	01821	32	01927 bl	50
01007.01.02	14	01118	19	01367	24	01495.01.02	16	01612	30	01719	43	01821/S-45	33	01928	50
01008.01.02	14	01120	19	01368	24	01496.01.02	16	01613	30	01720	31	01822	32	01928 bl	50
01009	14	01122	19	01369	24	01497.01.02	16	01614	30	01720	43	01822/S-45	33	01929	50
01009.01	14	01123	19	01370	24	01498.01.02	16	01615	30	01721	31	01823	32	01929 bl	50
01010.01.02	14	01124	19	01371	24	01499.01.02	16	01616	30	01721	43	01823/S-45	33	01930	50
01011	14	01130	20	01372	24	01501	26	01617	30	01722	31	01824	32	01930 bl	50
01011.01	14	01131	20	01373	24	01502	26	01618	30	01722	43	01824/S-45	33	01931	50
01012.01.02	14	01133	20	01374	24	01503	26	01619	30	01723	31	01825	32	01931 bl	50
01013.01.02	14	01140	20	01375	24	01504	26	01620	30	01723	43	01825/S-45	33	01932	50
01014	14	01141	20	01376	24	01506	26	01621	30	01724	31	01826	32	01932 bl	50
01014.01	14	01142	20	01377	24	01507	26	01622	31	01724	43	01826/S-45	33	01933	50
01015.01.02	14	01172	21	01378	24	01508	26	01623	31	01725	31	01827	32	01933 bl	50
01016.01.02	14	01173	21	01379	24	01509	26	01624	31	01725	43	01827/S-45	33	01934	50
01017.01.02	14	01174	21	01380	24	01510	26	01625	31	01726	31	01828	32	01934 bl	50
01018	14	01175	21	01381	24	01511	26	01626	31	01726	43	01828/S-45	33	01935	50
01018.01	14	01176	21	01382	24	01512	26	01627	31	01740	27	01829	32	01935 bl	50
01019	14	01179	21	01383	24	01513	26	01628	31	01741	27	01829/S-45	33	01936	50
01019.01	14	01180	21	01384	24	01516	26	01629	31	01742	27	01830	32	01936 bl	50
01020.01.02	14	01181	21	01385	24	01517	26	01630	31	01743	27	01830/S-45	33	01937	50
01021	14	01182	21	01386	24	01518	26	01631	31	01744	27	01831	33	01937 bl	50
01021.01	14	01183	21	01387	24	01521	26	01632	31	01745	27	01831/S-45	33	01938	50
01022.01.02	14	01186	21	01388	24	01522	26	01633	31	01746	27	01831/S-45	47	01938 bl	50
01023	14	01187	21	01389	24	01523	26	01634	31	01747	27	01832	33	01939	50
01023.01	14	01188	21	01390	24	01525	26	01634	43	01748	27	01832/S-45	33	01939 bl	50
01024.01.02	14	01189	21	01391	24	01526	26	01635	31	01749	27	01832/S-45	47	01940	50
01025.01.02	14	01190	21	01392	24	01527	26	01635	43	01750	27	01833	33	01940 bl	50
01026.01.02	14	01194	22	01393	24	01528	26	01636	31	01751	27	01833/S-45	33	01941	50
01027	14	01195	22	01394	24	01530	26	01636	43	01752	34	01833/S-45	47	01941 bl	50
01027.01	14	01196	22	01395	24	01531	26	01637	31	01752	48	01834	33	01942	50
01028.01.02	14	01197	22	01396	24	01533	26	01637	43	01753	34	01834/S-45	33	01942 bl	50
01029.01.02	14	01198	22	01397	25	01534	26	01638	31	01753	48	01834/S-45	47	01943	50
01030.01.02	14	01199	22	01398	25	01536	26	01638	43	01754	34	01835	33	01943 bl	50
01031.01.02	14	01206	66	01399	25	01537	26	01639	31	01754	48	01835/S-45	33	01944	50
01032.01.02	14	01207	66	01400	25	01538	26	01639	43	01755	34	01835/S-45	47	01944 bl	50
01033	14	01208	66	01401	25	01539	26	01640	31	01755	48	01836	33	01945	50
01033.01	14	01209	66	01402	25	01540	26	01640	43	01756	34	01836/S-45	33	01945 bl	50
01040.01	15	01210	66	01403	25	01541	26	01641	31	01756	48	01836/S-45	47	01946	50
01041.01.02	15	01211	66	01404	25	01542	26	01641	43	01757	34	01838	33	01946 bl	50
01042.01.02	15	01212	66	01405	25	01543	26	01642	31	01757	48	01838	46	01947	50
01044.01.02	15	01213	66	01406	25	01553	26	01642	43	01760	26	01840	33	01947 bl	50
01045.01.02	15	01214	66	01407	25	01554	28	01643	31	01761	26	01840	46	01948	50
01046.01.02	15	01215	66	01408	25	01555	28	01643	43	01762	26	01842	33	01948 bl	50
01048.01.02	15	01216	66	01409	25	01556	28	01644	31	01763	26	01842	46	01949	50
01050.01.02	15	01217	66	01410	25	01557	28	01644	43	01764	26	01850	32	01949 bl	50
01051.01.02	15	01218	66	01411	25	01558	28	01645	31	01765	26	01851	32	01950	50
01053.01.02	15	01219	66	01412	25	01559	28	01645	43	01766	26	01852	32	01950 bl	50
01054.01.02	15	01220	66	01413	25	01560	28	01646	31	01767	26	01853	32	01951	50
01055.01.02	15	01221	66	01414	25	01561	28	01646	43	01768	26	01854	32	01951 bl	50
01056.01.02	15	01222	66	01416	25	01562	28	01647	31	01769	26	01855	32	01952	50
01057.01.02	15	01223	66	01417	25	01563	28	01647	43	01770	26	01856	32	01952 bl	50
01058.01.02	15	01224	66	01430	25	01564	28	01648	31	01771	26	01857	32	01953	50
01059.01.02	15	01225	66	01431	25	01565	28	01648	43	01779	28	01858	32	01953 bl	50
01060.01.02	15	01226	66	01432	25	01566	28	01649	31	01780	28	01859	32	01954	50
01062.01.02	15	01227	66	01433	25	01567	28	01649	43	01781	28	01860	32	01954 bl	50
01063.01.02	15	01228	66	01434	25	01568	28	01650	31	01782	28	01861	32	01955	51
01070.01	15	01229	66	01435	25	01569	28	01650	43	01783	28	01862	32	01955 bl	51
01071.01.02	15	01230	66	01436	25	01570	28	01651	31	01784	28	01863	32	01956	51
01072	15	01231	66	01437	25	01571	28	01651	43	01785	28	01864	32	01956 bl	51
01072.01	15	01232	66	01438	25	01572	28	01652	31	01786	28	01865	32	01957	51
01073	15	01233	67	01439	25	01580	30	01652	43	01787	28	01866	32	01957 bl	51
01073.01	15	01234	67	01440	25	01580	42	01680	30	01788	28	01867	32	01958	51
01074.01.02	15	01235	67	01441	25	01581	30	01681	30	01789	28	01868	32	01958 bl	51
01076	15	01236	67	01442	25	01581	42	01682	30	01790	28	01869	32	01959	51
01076.01	15	01237	67	01443	25	01582	30	01683	30	01791	28	01870	32	01959 bl	51
01077.01.02	15	01238	67	01444	25	01582	42	01684	30	01792	28	01871	32	01960	51
01078.01.02	15	01300	67	01445	25	01583	30	01685	30	01800	32	01872	32	01960 bl	51
01079.01.02	15	01301	67	01446	25	01583	42	01686	30	01800/S-45	33	01873	32	01961	51
01080	17	01302	67	01447	25	01584	30	01687	30	01801	32	01874	32	01961 bl	51
01080.01	17	01303	67	01448	25	01584	42	01688	30	01801/S-45	33	01875	32	01962	51
01080.02	17	01305	71	01449	25	01585	30	01689	30	01802	32	01876	32	01962 bl	51
01081	17	01306	71	01450	25	01585	42	01690	30	01803	32	01877	32	01963	51
01081.01	17	01307	71	01452	25	01586	30	01691	30	01804	32	01878	32	01963 bl	51
01081.02	17	01308	71	01453	25	01586	42	01692	30	01804/S-45	33	01879	32	01964	53
01082	17	01309	71	01461.01.02	16	01588	30	01693	30	01805	32	01880	32	01965	53
01082.01	17	01310	71	01462.01.02	16	01588	42	01694	30	01805/S-45	33	01881	33	01966	53
01082.02	17	01311	71	01463.01.02	16	01589	30	01695							

## Numerischer Index

Artikel-Nr.	Seite	Artikel-Nr.	Seite	Artikel-Nr.	Seite	Artikel-Nr.	Seite	Artikel-Nr.	Seite	Artikel-Nr.	Seite	Artikel-Nr.	Seite		
02004	51	02273	64	03090	102	03230	42	03456	37	03829/S-45	47	03926	44	04645 vz	81
02004 bl	51	02274	64	03091	102	03230/S	42	03458	37	03830	45	03927	44	04651 vz	81
02006	51	02275	64	03092	102	03231	42	03460	37	03831	45	03928	44	04660	81
02006 bl	51	02276	64	03093	102	03231/S	42	03462	37	03831/S-45	47	03929	44	04660 vz	81
02070	57	02277	64	03094	102	03232	42	03464	37	03832	45	03941	48	04686	81
02071	57	02278	64	03095	102	03232/S	42	03466	37	03832/S-45	47	03942	48	04707 vz	81
02072	57	02279	64	03097	102	03233	42	03468	37	03833	45	03943	48	04710 vz	81
02073	57	02280	64	03100	102	03233/S	42	03470	37	03833/S-45	47	03944	48	04711 vz	81
02074	57	02281	64	03108	102	03234	43	03472	37	03834	45	03945	48	04721 vz	82
02075	57	02282	64	03109	102	03234/S	43	03474	37	03834/S-45	47	03946	48	04722	82
02076	57	02283	64	03110	102	03235	43	03476	37	03835	45	03947	48	04790 vz	80
02077	57	02284	64	03111	102	03235/S	43	03480	37	03836	45	03948	48	04792 vz	80
02078	57	02285	64	03112	102	03236	43	03482	37	03836/S-45	47	03949	48	04794 vz	80
02079	57	02286	64	03113	102	03236/S	43	03484	37	03837	45	03950	48	04801 vz	80
02080	57	02287	64	03114	102	03237	43	03486	37	03837/S-45	47	03951	48	04802 vz	80
02100	34	02578	88	03116	102	03237/S	43	03490	37	03838	45	03952	48	04804 vz	80
02101	34	02580	88	03117	102	03238	43	03492	37	03838/S-45	47	03953	48	04850 vz	82
02102	34	02581	88	03118	102	03238/S	43	03494	37	03839	45	03954	48	04870	78
02105	34	02583	88	03119	102	03239	43	03496	37	03839/S-45	47	03955	48	04870 vz	78
02106	34	02584	88	03120	102	03239/S	43	03497	37	03840	45	03956	48	04872	78
02107	34	02585	88	03121	102	03240	43	03498	37	03841	45	03960	39	04875	78
02110	34	02586	88	03122	102	03240/S	43	03499	37	03842	46	03961	39	04875 vz	78
02111	34	02587	88	03136-	103	03241	43	03500	37	03842/S-45	47	03962	39	04877	78
02112	34	02588	88	03136+	103	03241/S	43	03501	37	03843	46	03963	39	04878	78
02113	34	02589	88	03137-	103	03242	43	03502	37	03843/S-45	47	03964	39	04878 vz	78
02115	34	02670	60	03137+	103	03242/S	43	03504	37	03844	46	03965	39	04880	78
02116	34	02671	60	03147	100	03243	43	03505	37	03844/S-45	47	03966	39	04883	78
02117	34	02672	60	03148	100	03243/S	43	03506	37	03845	46	03967	39	04883 vz	78
02118	34	02675	60	03165	48	03244	43	03575	88	03845/S-45	47	03968	39	04885	78
02121	34	02676	60	03166	48	03244/S	43	03576	88	03846	46	03969	39	04886	78
02122	34	02677	60	03167	48	03245	43	03696	83	03847	46	03970	39	04886 vz	78
02123	34	02678	60	03168	48	03245/S	43	03697	83	03848	46	03971	39	04888	78
02124	34	02679	60	03169	48	03246	43	03699	83	03849	46	03972	39	04888 vz	78
02127	34	02680	60	03170	48	03246/S	43	03703	83	03850	46	03973	39	04890	78
02128	34	02696	60	03171	48	03247	43	03707	83	03850/S-45	47	03974	39	04890 vz	78
02129	34	02697	60	03172	48	03247/S	43	03708	83	03851	46	03975	39	04892	78
02132	34	02698	60	03173	48	03248	43	03709	83	03851/S-45	47	03976	39	04892 vz	78
02133	34	02700	90	03196	42	03248/S	43	03710	83	03852	46	03977	39	04894	78
02134	34	02701	90	03196/S	42	03249	43	03711	83	03852/S-45	47	03978	39	04894 vz	78
02137	34	02702	90	03197	42	03249/S	43	03715	83	03853	46	03979	39	04896	78
02138	34	02703	90	03197/S	42	03250	43	03716	83	03854	46	03980	39	04896 vz	78
02139	34	02704	90	03198	42	03250/S	43	03717	83	03855	46	03981	39	04940	78
02150	54	02705	90	03198/S	42	03251	43	03718	83	03856	46	03982	39	04940 vz	78
02151	54	02706	90	03199	42	03251/S	43	03719	83	03856/S-45	47	03983	39	04945	78
02152	54	02707	90	03199/S	42	03252	43	03720	83	03857	46	03984	39	04945 vz	78
02153	54	02708	90	03200	42	03252/S	43	03721	83	03857/S-45	47	03985	39	04947	78
02154	54	02709	90	03200/S	42	03253	43	03722	83	03858	46	03986	39	04947 vz	78
02155	54	02710	90	03201	42	03253/S	43	03750	84	03858/S-45	47	03990	53	04980 vz	79
02156	54	02715	90	03201/S	42	03254	43	03751	84	03859	46	03990/vz	53	04982 vz	79
02157	54	02716	90	03202	42	03254/S	43	03752	84	03859/S-45	47	03991	53	05103	152
02158	54	02717	90	03202/S	42	03331	27	03753	84	03860	46	03991/vz	53	05103	158
02159	54	02718	90	03203	42	03332	27	03754	84	03861	46	03992	53	05116/N	154
02160	54	02719	90	03203/S	42	03333	27	03755	84	03861/S-45	47	03992/vz	53	05122	148
02161	54	02720	90	03204	42	03336	27	03756	84	03862	46	04058	82	05124	148
02162	54	02721	90	03204/S	42	03337	27	03757	84	03862/S-45	47	04058 vz	82	05125	148
02163	54	02722	90	03205	42	03338	27	03764	84	03863	46	04060	82	05126	160
02164	54	02723	90	03205/S	42	03339	27	03765	84	03863/S-45	47	04060 vz	82	05130	148
02165	54	02724	90	03206	42	03341	27	03775	85	03864	46	04063	82	05131	148
02166	54	02725	90	03206/S	42	03342	27	03776	85	03864/S-45	47	04063 vz	82	05140	149
02167	54	02730	90	03207	42	03343	27	03777	85	03865	46	04070	82	05141	149
02168	54	02731	90	03207/S	42	03344	27	03778	85	03865/S-45	47	04070 vz	82	05144	149
02169	54	02732	90	03208	42	03346	27	03779	85	03866	46	04072	82	05145	74
02170	54	02733	90	03208/S	42	03347	27	03780	85	03866/S-45	47	04072 vz	82	05146	74
02171	54	02734	90	03209	42	03348	27	03781	85	03867	46	04074	82	05147	74
02172	54	02735	90	03209/S	42	03349	27	03783	85	03867/S-45	47	04074 vz	82	05148	74
02173	54	02736	90	03210	42	03351	27	03785	85	03868	46	04076 vz	82	05149	74
02174	54	02737	90	03210/S	42	03352	27	03786	85	03868/S-45	47	04080 vz	82	05150	74
02175	54	02738	90	03211	42	03353	27	03787	85	03869	46	04083 vz	82	05151	74
02176	54	02739	90	03211/S	42	03354	27	03788	85	03869/S-45	47	04085 vz	82	05160	153
02177	54	02740	90	03212	42	03355	27	03789	85	03870	46	04245 vz	76	05161	153
02178	54	02745	90	03212/S	42	03356	27	03790	85	03871	46	04285	77	05162	153
02179	54	02746	90	03213	42	03357	27	03791	85	03872	46	04285 vz	77	05163	153
02180	54	02747	90	03213/S	42	03358	27	03800	38	03873	46	04287	77	05164	153
02181	54	02748	90	03214	42	03360	27	03801	38	03874	46	04287 vz	77	05165	153
02220	89	02749	90	03214/S	42	03361	27	03802	38	03875	46	04292 vz	77	05166	153
02221	89	02750	90	03215	42	03362	27	03803	38	03876	46	04296 vz	77	05167	153
02222	89	02751	90	03215/S	42	03365	27	03804	38	03877	46	04300 vz	76	05168	153
02223	89	02752	90	03216	42	03366	27	03805	38	03880/S-45	47	04305 vz	76	05169	153
02224	89	02753	90	03216/S	42	03367	27	03806	38	03881/S-45	47	04332 vz	77	05170	153
02225	89	02754	90	03217	42	03369	27	03807	38	03900	44	04340 vz	77	05171	153
02226	89	02755	90	03217/S	42	03370	27	03808	38	03901	44	04347 vz	76	05172	153
02227	89	02763	91	03218	42	03372	27	03809	38	03902	44	04351 vz	76	05173	153
02228	89	02770	128	03218/S	42	03373	27	03810	38	03903	44	04356 vz	76	05174	153
02229	89	02774	128	03219	42	03410	37	03815	45	03904	44	04358 vz	76	05175	153</



### Numerischer Index

Artikel-Nr.	Seite	Artikel-Nr.	Seite	Artikel-Nr.	Seite	Artikel-Nr.	Seite	Artikel-Nr.	Seite	Artikel-Nr.	Seite	Artikel-Nr.	Seite	Artikel-Nr.	Seite	Artikel-Nr.	Seite
05208	143	05626	119	10090	25	10243	57	10496	73	10846	33	11995	86	12291	116		
05209	143	05626/1	119	10091	25	10244	57	10497	73	10850	38	11996	86	12292	116		
05210	143	05626/2	119	10092	25	10250	57	10498	73	10852	38	11997	86	12294	116		
05211	143	05627	119	10093	25	10251	57	10499	73	10853	38	11998	86	12295	116		
05212	143	05627/1	119	10095	25	10252	57	10500	73	10854	38	11999	86	12296	116		
05213	143	05627/2	119	10097	25	10253	57	10526	91	10855	38	12002	86	12297	116		
05214	143	05628	119	10118	28	10254	57	10527	91	10856	38	12004	86	12298	116		
05215	143	05628/1	119	10120	28	10255	57	10528	91	10857	38	12010	86	12299	116		
05216	143	05628/2	119	10125	28	10256	57	10529	91	10858	38	12011	86	12300	116		
05217	143	05629	119	10129	30	10257	57	10531	91	10859	38	12012	86	12302	116		
05218	143	05629/1	119	10130	30	10258	57	10532	91	10861	38	12013	86	12303	110		
05219	143	05629/2	119	10132	30	10259	57	10533	91	10862	38	12105	111	12304	110		
05222	137	06100	94	10133	30	10260	57	10535	90	10863	38	12111	203	12305	110		
05224	137	06102	94	10134	30	10300	50	10536	90	10864	38	12112	203	12306	110		
05226	137	06103	94	10135	30	10300 bl	50	10537	90	10866	38	12113	203	12307	110		
05228	137	06105	94	10136	30	10302	50	10538	90	10867	38	12114	203	12308	110		
05229	137	06106	94	10137	30	10302 bl	50	10539	90	10868	38	12115	203	12309	110		
05253	194	06109	94	10138	31	10304	50	10541	90	10869	38	12116	203	12314	110		
05254	194	06110	94	10139	31	10304 bl	50	10544	91	10871	38	12117	203	12315	110		
05256	199	06111	94	10140	30	10306	50	10545	89	10872	38	12135	208	12316	110		
05258	195	06112	94	10141	31	10306 bl	50	10546	89	10873	38	12136	208	12317	110		
05259	195	06113	94	10143	31	10308	50	10547	89	10874	38	12137	208	12322	110		
05260	195	06114	94	10144	31	10308 bl	50	10548	89	10875	38	12138	208	12324	203		
05262	195	06114/8	94	10145	31	10310	50	10549	89	10876	38	12139	208	12325	203		
05265	196	06115	94	10145	43	10310 bl	50	10550	89	10877	38	12140	208	12326	203		
05266	197	06116	94	10146	31	10312	50	10551	89	10878	38	12141	208	12327	203		
05267	196	06117	94	10147	31	10312 bl	50	10552	89	10880	38	12142	208	12328	203		
05267	197	06120	94	10148	31	10314	50	10555	91	10881	38	12143	208	12329	203		
05268	196	06121	94	10149	31	10314 bl	50	10556	91	10882	38	12144	208	12330	203		
05268	197	06122	94	10149	43	10316	50	10557	91	10905	63	12145	208	12331	203		
05269	196	06125	94	10150	31	10316 bl	50	10558	91	10906	63	12149	208	12341	169		
05269	197	06126	94	10150	43	10318	50	10560	91	10907	63	12150	202	12342	169		
05270	195	06129	94	10151	31	10318 bl	50	10561	91	10910	63	12151	202	12343	169		
05272	195	06130	94	10151	43	10320	51	10562	91	10911	63	12152	202	12344	169		
05274	195	06131	94	10152	31	10320 bl	51	10565	89	10912	63	12153	202	12345	169		
05275	195	06135	93	10152	43	10345	100	10566	89	10915	63	12154	202	12346	169		
05276	198	06138	93	10153	31	10346	100	10568	89	10916	63	12155	202	12347	169		
05277	198	06139	93	10153	43	10347	100	10569	89	10917	63	12192	170	12348	169		
05278	198	06140	93	10154	31	10348	100	10571	89	10920	63	12193	170	12349	169		
05279	198	06143	93	10154	43	10350	100	10572	89	10921	63	12194	170	12350	169		
05280	198	06144	93	10155	31	10351	100	10585	103	10922	63	12195	170	12351	169		
05286	198	06147	93	10155	43	10352	100	10585/6	103	10925	63	12196	170	12352	170		
05300	145	06148	93	10156	30	10353	100	10585/7.3	103	10926	63	12197	170	12353	170		
05301	145	06149	93	10158	30	10356	100	10586	103	10930	63	12198	170	12354	170		
05320	146	06150	93	10159	30	10357	100	10586/13	103	10931	63	12199	170	12355	170		
05321	146	06151	93	10160	30	10400	30	10587	103	10932	63	12200	170	12356	170		
05322	146	06152	93	10162	30	10400	45	10587/14	103	10936	63	12224	157	12357	170		
05400	132	06153	93	10163	30	10402	32	10595	103	10937	63	12225	157	12358	170		
05402	133	06156	93	10164	30	10402	45	10595/6	103	10938	63	12226	157	12359	170		
05403	133	06157	93	10165	30	10404	32	10595/7.3	103	10940	63	12230	156	12360	170		
05404	136	06158	93	10166	31	10404	45	10596	103	10941	63	12231	156	12361	170		
05405	136	06161	93	10167	31	10406	32	10596/13	103	10942	63	12232	156	12362	170		
05406	136	06162	93	10168	31	10406	45	10597	103	10943	63	12233	156	12363	170		
05407	136	06165	93	10169	31	10408	32	10597/14	103	10945	63	12235	157	12364	170		
05408	132	06166	93	10170	31	10408	45	10600	103	10946	63	12235/A	157	12365	170		
05412	132	06167	93	10171	31	10410	32	10601	103	10947	63	12236	157	12366	170		
05419	132	06170	93	10172	31	10410	45	10685	103	10948	63	12236/A	157	12367	170		
05460	115	06171	93	10173	31	10412	32	10685/6	103	11000	21	12237	157	12368	170		
05490	117	06174	93	10174	31	10412	45	10685/7.3	103	11001	21	12238	157	12369	170		
05491	117	06175	93	10174	43	10414	32	10686	103	11004	21	12239	157	12370	162		
05492	117	06176	93	10175	31	10414	45	10686/13	103	11005	21	12240	157	12370/50	162		
05493	117	06178	93	10175	43	10416	32	10687	103	11008	21	12241	157	12371	162		
05494	117	06179	93	10176	31	10416	45	10687/14	103	11009	21	12242	157	12372	161		
05495	117	06182	93	10176	43	10418	32	10695	103	11020	20	12243	157	12372/50	161		
05500	116	06183	93	10177	31	10418	45	10695/6	103	11021	20	12244	157	12373	161		
05501	116	06184	93	10177	43	10420	32	10695/7.3	103	11022	20	12245	157	12374	162		
05502	116	06185	93	10178	31	10420	45	10696	103	11025	122	12246	157	12375	161		
05503	116	06186	93	10178	43	10422	32	10696/13	103	11026	122	12247	157	12376	161		
05504	116	06187	93	10190	30	10422	45	10697	103	11027	122	12248	157	12377	161		
05505	116	10005	20	10190	43	10424	32	10697/14	103	11028	122	12249	157	12378	170		
05530	117	10015	20	10210	51	10424	45	10700	36	11029	122	12249/A	157	12379	170		
05531	117	10021.01.02	15	10210 vz	51	10426	32	10700/S	36	11030	122	12250	157	12380	170		
05532	117	10022.01	17	10211	51	10426	45	10702	36	11031	122	12250/A	157	12381	170		
05533	117	10024.01	17	10211 vz	51	10428	32	10702/S	36	11032	122	12251	157	12382	170		
05534	117	10025	122	10212	51	10428	45	10704	36	11033	122	12252	157	12383	170		
05535	117	10026	122	10212 vz	51	10430	32	10704/S	36	11034	122	12252/A	157	12384	170		
05540	117	10027	122	10212/35	51	10432	32	10706	36	11040	20	12253	157	12385	170		
05541	117	10028	122	10212/35 vz	51	10434	32	10706/S	36	11041	20	12253/A	157	12386	170		
05542	117	10029	122	10213	51	10436	32	10707	36	11042	20	12258	157	12390	168		
05543	117	10030	122	10213 vz	51	10438	32	10707/S	36	11100	135	12258/A	157	12391	168		
05544	117	10031	122	10213/35	51	10438/S-45	33	10708	36	11101	135	12259	157	12392	168		
05545	117	10032	122	10213/35 vz	51	10440	32	10708/S	36	11102	135	12259/A	157	12393	168		
05550	116	10033	122	10214	51	10441	32	10710	36								

Numerischer Index

Artikel-Nr.	Seite	Artikel-Nr.	Seite	Artikel-Nr.	Seite	Artikel-Nr.	Seite	Artikel-Nr.	Seite	Artikel-Nr.	Seite	Artikel-Nr.	Seite
12437	159	12584	204	12743	187	12946	203	13132	52	13254	62	13550	207
12438	159	12585	204	12744	187	12947	203	13132 bl	52	13255	62	13551/25	183
12439	159	12586	204	12745	187	12948	203	13134	52	13256	62	13551/42	183
12445	159	12587	204	12746	187	12949	203	13134 bl	52	13257	62	13552	181
12447	159	12588	204	12748	138	12950	203	13136	52	13258	62	13553	138
12456	166	12590	204	12748	138	12951	203	13136 bl	52	13259	62	13553	139
12457	166	12591/Cu	204	12749	138	12952	203	13138	52	13260	62	13553	177
12458	166	12591/Va	204	12749	138	12955	203	13138 bl	52	13261	62	13553	179
12460	166	12600/N	152	12751	138	12956	203	13140	52	13262	62	13553	181
12461	166	12601	152	12751	179	12957	203	13140 bl	52	13262/8	62	13553	183
12462	166	12602	152	12753	179	12958	203	13142	52	13263	62	13553	184
12468	166	12603	134	12762	168	12959	203	13142 bl	52	13264	62	13553	185
12469	166	12604	134	12763	168	12960	203	13143	52	13264/8	62	13554	138
12470	166	12607	134	12764	168	12961	203	13143 bl	52	13265	62	13554	139
12471	166	12608	134	12765	168	12962	203	13144	52	13266	62	13554	177
12472	166	12609	134	12766	172	12965/S	173	13144 bl	52	13267	62	13554	179
12473	166	12610	132	12767	172	12966	173	13146	52	13268	62	13554	181
12475	167	12614	134	12784	187	12968	173	13146 bl	52	13269	62	13554	183
12476	167	12615	155	12785	187	12969	173	13148	52	13270	62	13554	184
12477	167	12616	155	12786	187	12972	202	13148 bl	52	13271	62	13554	185
12478	167	12617	155	12787	187	12975	204	13150	52	13272	62	13555	138
12479	167	12618	155	12788	187	12976	204	13150 bl	52	13273	62	13555	139
12480	194	12619	155	12789	187	12977	204	13152	52	13274	62	13555	177
12485	199	12620	155	12790	187	12978	204	13152 bl	52	13274/8	62	13555	179
12486	199	12622 N	142	12792	187	12979	204	13154	52	13275	62	13555	181
12487	199	12623 N	142	12793	187	12980	207	13154 bl	52	13275/15	62	13555	183
12491	199	12626	134	12794	187	12981	207	13156	52	13276	62	13555	184
12492	203	12627	134	12795	187	12982	207	13156 bl	52	13276/15	62	13555	185
12493	203	12633	142	12796	187	12983	207	13157	52	13277	62	13600	66
12494	203	12637	148	12797	187	12984	207	13157 bl	52	13277/15	62	13601	66
12495	203	12640	149	12798	187	12985	207	13158	52	13278	62	13602	66
12496	203	12641	149	12799	187	12986	207	13158 bl	52	13279	62	13603	66
12497	203	12642 N	142	12800	169	12987	207	13160	52	13285	50	13604	66
12498	203	12645/N	158	12801	169	12988	207	13160 bl	52	13285 bl	50	13605	66
12499	203	12646	149	12802	169	12989	207	13162	52	13286	50	13607	66
12499/240f	203	12647	149	12803	169	12990	207	13162 bl	52	13286 bl	50	13608	66
12503	202	12648	150	12804	169	12991	207	13163	52	13287	50	13609	66
12504	202	12649	150	12805	169	12992	207	13163 bl	52	13287 bl	50	13610	66
12505	202	12650	162	12806	169	12992/300	207	13164	52	13288	50	13611	66
12506	202	12651	164	12807	169	12993	207	13164 bl	52	13288 bl	50	13612	66
12507	202	12652	166	12809	170	12994	207	13166	52	13295	60	13613	66
12508/Cu	202	12653	166	12810	170	12995	207	13166 bl	52	13296	60	13614	66
12508/Va	202	12654	166	12811	170	12996	207	13168	52	13297	60	13615	66
12510	150	12655	165	12812	170	12997	207	13168 bl	52	13332	101	13616	66
12512	150	12656	165	12813	170	12998	207	13170	52	13333	101	13617	67
12514	150	12657	165	12814	170	12999	207	13170 bl	52	13336	101	13618	67
12515	168	12658	165	12815	170	13048	206	13172	52	13337	101	13619	67
12516	168	12659	165	12816	170	13049	206	13172 bl	52	13345	100	13620	67
12517	168	12660	165	12817	170	13050	206	13174	52	13346	100	13621	67
12518	168	12661	165	12818	170	13051	206	13174 bl	52	13347	100	13622	67
12519	168	12662	165	12832	140	13052	206	13176	52	13348	100	13623	67
12520	209	12665	165	12832	201	13053	206	13176 bl	52	13349	100	13624	67
12521	209	12666	165	12833	140	13054	206	13177	52	13350	100	13625	67
12522	209	12667	165	12833	201	13055	206	13177 bl	52	13351	100	13626	67
12523	209	12668	165	12834	140	13056	206	13178	52	13352	100	13627	67
12524	209	12669	165	12834	201	13057	206	13178 bl	52	13353	101	13628	67
12525	209	12670	165	12835	140	13058	206	13180	52	13354	101	13629	67
12526	209	12671	166	12835	201	13059	206	13180 bl	52	13355	101	13630	67
12527	209	12672	166	12836	192	13060	125	13182	52	13356	101	13631	67
12528	209	12673	166	12837	200	13061	125	13182 bl	52	13414	62	13632	67
12529	209	12674	166	12843	144	13062	125	13184	52	13415	62	13633	67
12533	209	12675	166	12844	144	13063	125	13184 bl	52	13416	62	13634	67
12534	209	12676	166	12845	144	13064	125	13186	52	13417	62	13635	67
12535	209	12677	166	12846	144	13066	125	13186 bl	52	13418	62	13636	67
12536	209	12678	166	12855/N	154	13068	125	13188	52	13419	62	13637	67
12538	209	12679	166	12858	153	13069	125	13188 bl	52	13435	85	13638	67
12539	209	12680	167	12869	162	13080 S	92	13190	52	13436	85	13639	67
12540	209	12681	167	12888	170	13081 S	92	13190 bl	52	13437	85	13640	67
12540/AI	209	12682	167	12889	170	13082 S	92	13192	52	13438	85	13650	36
12541	209	12683	167	12890	170	13083 S	92	13192 bl	52	13439	85	13650/S	36
12542	209	12685	167	12891	170	13084 S	92	13194	52	13440	85	13651	36
12543	209	12686	167	12892	170	13085 S	92	13194 bl	52	13485	205	13651/S	36
12544	209	12687	167	12893	170	13095	127	13195	52	13486	205	13652	36
12545	209	12688	167	12907	207	13096	127	13195 bl	52	13487	205	13652/S	36
12546	209	12689	167	12908	209	13097	127	13196	52	13488	205	13653	36
12548	187	12690	168	12909	209	13098	127	13196 bl	52	13489	205	13653/S	36
12549	187	12691	168	12910	209	13099	127	13197	52	13490	205	13654	36
12550	187	12692	168	12911	209	13100	127	13197 bl	52	13491	205	13654/S	36
12551	187	12693	168	12912	209	13101	127	13198	52	13492	205	13655	36
12554	187	12694	168	12913	209	13102	127	13198 bl	52	13493	205	13655/S	36
12555	187	12695	168	12914	209	13103	127	13199	66	13494	205	13656	36
12556	187	12696	168	12915	209	13104	127	13200	66	13495	205	13656/S	36
12557	187	12697	168	12916	209	13105	127	13201	66	13534	139	13657	36
12558	187	12698	168	12917	209	13106	127	13202	66	13534	184	13657/S	36
12559	187	12721	192	12918	209	13107	127	13203	66	13535	139	13658	36
12560	187	12724	191	12918/AI	209	13108	127	13204	66	13535	185	13658/S	36
12561	187	12725	186	12918/UL	208	13109	127	13205	66	13537	183	13659	36
12562	169	12726	186	12919	209	13110	127	13206	66	13538	138	13659/S	36
12563	169	12726	189	12919/UL	208	13111	127	13207	66	13538	139	13660	36
12564	169	12726	191	12920	209	13112	127	13208	66	13538	177	13660/S	36
12565	169	12726	192	12920/UL	208	13113	127	13209	66	13538	179	13661	36
12566	169	12726/3,0	196	12921	209	13114	127	13228	120	13538	181	13661/S	36
12567	169	12726/3,0	197	12923	202	13115	127	13229	120	13538	183	13662	36
12568	169	12727	186	1									

Numerischer Index

Artikel-Nr.	Seite	Artikel-Nr.	Seite	Artikel-Nr.	Seite	Artikel-Nr.	Seite	Artikel-Nr.	Seite	Artikel-Nr.	Seite	Artikel-Nr.	Seite
13990	205	15040	40	23833	96	24090	106	24319	107	30054/s	120	40064	56
13991	205	15280/A1	104	23834	96	24094	106	24320	107	30056	120	40065	56
13992	205	15280/A2	104	23835	96	24095	106	24321	107	30061	123	40066	56
13993	205	15280/B1	104	23836	96	24095/1	106	24322	107	30062	123	40069	56
13994	205	15280/B2	104	23837	96	24096	106	24323	107	30063	123	40070	56
13995	205	15281/A1	104	23838	96	24097	106	24324	107	30064	123	40100	58
13996	205	15281/A2	104	23839	96	24098	106	24325	107	30065	123	40101	58
13997	205	15281/B1	104	23840	96	24105	110	24326	107	30066	123	40102	58
13998	205	15281/B2	104	23841	96	24106	110	24327	107	30067	123	40106	58
13999	205	15282/A1	104	23842	96	24107	110	24328	107	30068	123	40107	58
14120	206	15282/A2	104	23843	96	24108	110	24330	107	30069	123	40108	58
14121	206	15282/B1	104	23844	96	24110	110	24331	107	30070	123	40112	58
14122	206	15282/B2	104	23845	96	24111	110	24332	107	30072	123	40113	58
14123	206	15283/A1	104	23850	97	24112	111	24333	107	30080	123	40114	58
14124	206	15283/A2	104	23851	97	24113	111	24334	107	30081	123	40115	58
14125	206	15283/B1	104	23852	97	24114	111	24335	107	30082	123	40119	58
14126	206	15283/B2	104	23853	97	24117	111	24336	107	30083	123	40120	58
14127	206	15284/A1	104	23854	97	24118	111	24337	107	30084	123	40121	58
14128	206	15284/A2	104	23855	97	24119	111	24338	107	30085	123	40122	58
14129	206	15284/B1	104	23856	97	24120	111	24340	107	30086	123	40126	58
14130	206	15284/B2	104	23857	97	24121	111	24341	107	30087	123	40127	58
14131	206	15285/A1	104	23858	97	24122	111	24342	107	30088	123	40128	58
14132	206	15285/A2	104	23859	97	24123	111	24344	107	30089	123	40129	58
14133	206	15285/B1	104	23870	97	24124	111	24345	107	30090	123	40134	58
14140	205	15285/B2	104	23871	97	24125	111	24346	107	30091	123	40135	58
14141	205	15286/A1	104	23872	97	24126	111	24347	107	30092	123	40136	58
14142	205	15286/A2	104	23873	97	24127	111	24350	108	30093	123	40142	58
14143	205	15286/B1	104	23874	97	24135	112	24351	108	30100	124	40143	58
14144	205	15286/B2	104	23875	97	24136	112	24352	108	30101	124	40149	58
14145	205	15287/A1	104	23876	97	24137	112	24353	108	30102	124	40150	58
14146	205	15287/A2	104	23877	97	24150	112	24355	108	30103	124	40151	58
14147	205	15287/B1	104	23878	97	24151	112	24356	108	30104	124	40155	58
14148	205	15287/B2	104	23879	97	24155	112	24358	108	30105	124	40156	58
14149	205	15288/A1	104	23890	98	24156	112	24359	108	30106	124	40157	58
14150	205	15288/A2	104	23891	98	24165	110	24360	109	30107	124	40158	58
14151	205	15288/B1	104	23892	98	24167	110	24361	109	30108	124	40162	58
14152	207	15288/B2	104	23893	98	24168	110	24362	109	30109	124	40163	58
14153	207	15289/A1	104	23894	98	24169	110	24363	109	30110	124	40164	58
14154	207	15289/A2	104	23895	98	24170	110	24364	109	30111	124	40165	58
14155	207	15289/B1	104	23896	98	24172	113	24365	109	30112	124	40169	58
14156	207	15289/B2	104	23897	98	24173	113	24366	109	30113	124	40170	58
14157	207	15290/A1	104	23898	98	24175	113	24367	109	30122	125	40171	58
14158	207	15290/A2	104	23899	98	24176	113	24370	109	30128	125	40201	59
14159	207	15290/B1	104	23900	98	24177	113	24371	109	30129	125	40202	59
14163	206	15290/B2	104	23901	98	24177	113	24372	109	30182	124	40203	59
14164	206	15803	125	23902	98	24178	113	24373	109	30183	124	40204	59
14165	206	15804	125	23903	98	24179	113	24374	109	30184	124	40208	59
14166/Cu	206	15806	125	23904	98	24211	106	24375	109	30185	124	40209	59
14166/Va	206	15808	125	23905	98	24212	106	24376	109	30186	124	40210	59
14167/Cu	206	15809	125	23906	98	24213	106	24377	109	30187	124	40211	59
14167/Va	206	15821	125	23907	98	24214	106	24400	110	30188	124	40215	59
14168/Cu	206	15823	125	23908	98	24215	106	24401	110	30189	124	40216	59
14168/Va	206	15824	125	23909	98	24216	106	24402	110	30190	124	40217	59
14169/Cu	206	15825	125	23910	98	24220	106	24403	110	30191	124	40218	59
14169/Va	206	15826	125	24000	106	24221	106	24404	110	30192	124	40222	59
14170	206	15828	125	24001	106	24222	106	24405	110	30193	124	40223	59
14171	206	15829	125	24001/1	106	24223	106	24406	110	30195	126	40224	59
14172	206	15890	127	24002	106	24224	106	24407	110	30196	126	40228	59
14173	206	15891	127	24003	106	24225	106	24408	110	30197	126	40229	59
14174	206	15892	127	24004	106	24230	106	24409	110	30198	126	40230	59
14175	206	15893	127	24008	106	24231	106	24410	110	30199	126	40231	59
14176	206	15894	127	24009	106	24232	106	24411	110	30200	126	40235	59
14177	206	15895	127	24009/1	106	24233	106	24415	110	30201	126	40236	59
14178	208	15896	127	24010	106	24234	106	24420	113	30445	160	40237	59
14179	208	15897	127	24011	106	24235	106	24421	113	30446	160	40241	59
14180	208	15898	127	24012	106	24240	106	24422	113	30460	167	40242	59
14181	208	16320	98	24016	106	24241	106	24425	113	30470	167	40243	59
14182	208	16325	98	24017	106	24242	106	24426	113	30475	155	40244	59
14183	208	16330	98	24017/1	106	24243	106	30001	18	30477	155	40248	59
14184	208	16331	98	24018	106	24244	106	30002	18	30480	155	40249	59
14185	208	16335	98	24019	106	24245	106	30003	19	30481	155	40250	59
14240	138	16336	98	24020	106	24250	106	30010	19	31460	169	40251	59
14240	177	16340	98	24024	106	24251	106	30011	19	31465	169	40255	59
14241	177	16345	98	24025	106	24252	106	30012	19	40010	56	40256	59
14242	177	16350	98	24025/1	106	24253	106	30013	19	40011	56	40257	59
14243	138	16351	98	24026	106	24260	106	30014	19	40014	56	40258	59
14243	177	16355	98	24027	106	24261	106	30018	19	40015	56	40259	59
14244	138	16356	98	24028	106	24262	106	30020	19	40016	56	40261	59
14244	177	16360	98	24053	109	24263	106	30022	19	40019	56	40262	59
14245	138	16365	98	24054	109	24270	106	30024	18	40020	56	40263	59
14245	177	16370	98	24055	109	24271	106	30025	18	40021	56	40264	59
14250	208	16375	98	24056	109	24272	106	30026	18	40024	56	40265	59
14251	208	16380	98	24058	108	24273	106	30028	18	40025	56	54140	126
14252	208	16385	98	24059	108	24280	106	30029	18	40026	56	54142	126
14253	208	16390	98	24060	108	24281	106	30039	120	40029	56	54144	126
14254	208	16395	98	24065	111	24282	106	30039/s	120	40030	56	54146	126
14255	208	23810	96	24066	111	24283	106	30042	120	40031	56	54148	126
14256	208	23811	96	24067	111	24301	107	30042/s	120	40034	56	54150	126
14257	208	23812	96	24070	106	24302	107	30043	120	40035	56	54154	126
14258	208	23813	96	24071	106	24303	107	30043/s	120	40036	56	54158	126
14259	208	23814	96	24071/1	106	24304	107	30044	120	40039	56	54162	126
14260	208	23815	96	24072	106	24305	107	30044/s	120	40040	56	54164	126
14261	208	23816	96	24073	106	24306	107	30045	120	40041	56	54166	126</

**Numerischer Index**

Artikel-Nr.	Seite	Artikel-Nr.	Seite	Artikel-Nr.	Seite	Artikel-Nr.	Seite	Artikel-Nr.	Seite	Artikel-Nr.	Seite	Artikel-Nr.	Seite
56061	69												
56062	68												
56062	69												
56063	68												
56063	69												
56064	68												
56065	68												
56066	68												
56067	68												
56068	68												
56069	68												
56070	68												
56070/1	68												
56071	68												
56072	68												
56072/1	68												
56073	68												
56074	68												
56075	68												
56076	68												
56077	68												
56078	68												
56079	68												
56080	69												
56081	69												
56081 str	69												
56082	69												
56083	69												
56084	69												
56085	69												
56086	69												
56087	69												
56088	69												
56089	69												
56090	69												
56090/1	69												
56091	69												
57000	70												
57001	70												
57002	70												
57003	70												
57004	70												
57005	70												
57006	70												
57007	70												
57008	70												
57009	70												
57010	70												
57011	70												
57012	70												
58000	70												
58002	70												
58004	70												
58006	70												
58008	70												
58010	70												
58012	70												
58014	70												







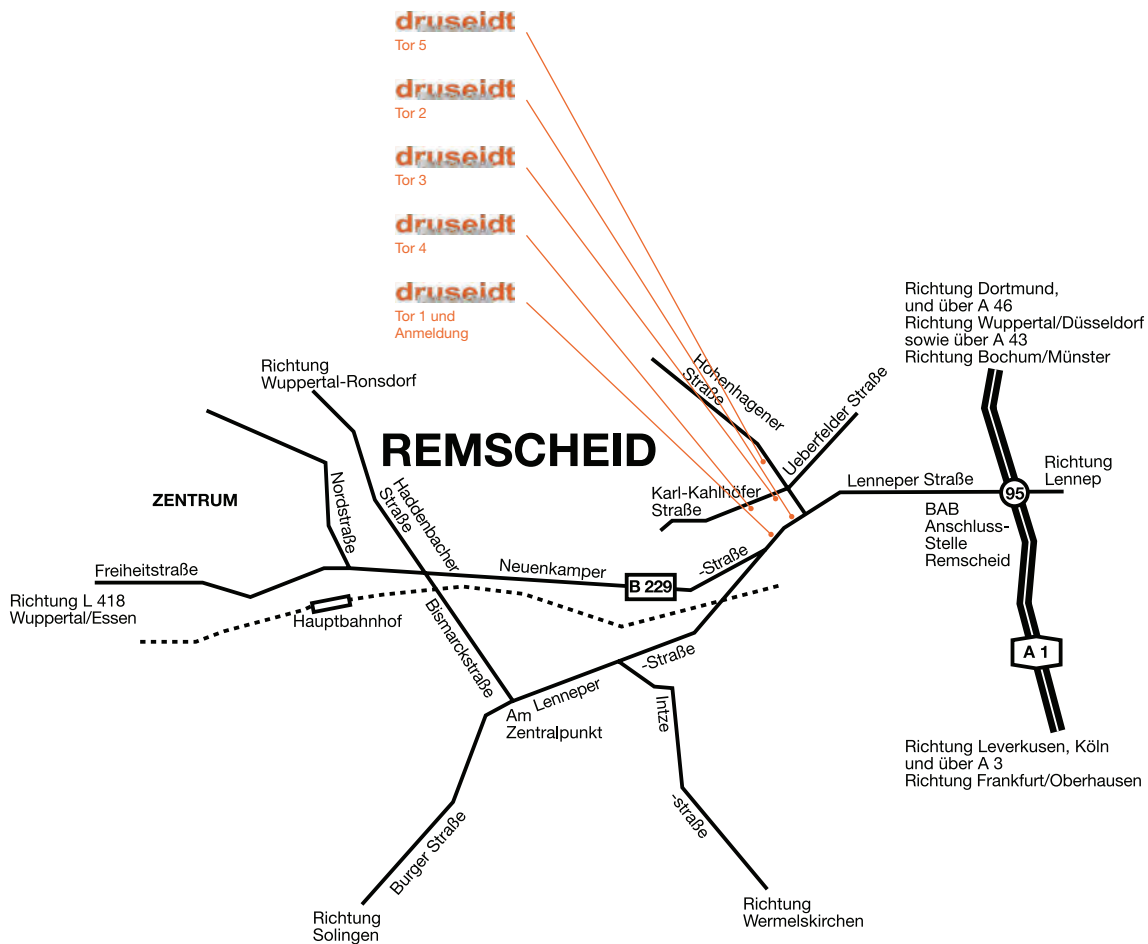

Paul Druseidt  
Elektrotechnische Spezialfabrik GmbH & Co. KG

Postfach 10 02 25  
42802 Remscheid  
Deutschland

- Tor 1: Neuenkamper Straße 105
- Tor 2: Lenneper Straße 131
- Tor 3: Karl-Kahlhöfer-Straße 9
- Tor 4: Karl-Kahlhöfer-Straße 11
- Tor 5: Hohenhagener Straße 15

42855 Remscheid  
Deutschland

Telefon: +49 (21 91) 93 52-0  
Telefax: +49 (21 91) 93 52-150  
http: www.druseidt.de  
E-Mail: info@druseidt.de

**Ordern Sie auch unsere Spezialkataloge zu folgenden Themen:**

Hochflexible Strombrücken, -bänder und Kabel, luft- und wassergekühlt für Hi-Tech Anwendungen  
Gesamtkatalog innovative Kontaktsysteme und Zubehör für Eloxal- und Galvanotechnik